

ҚАЗАҚСТАН РЕСПУБЛИКАСЫ ІШКІ ІСТЕР МИНИСТРЛІГІНІҢ
ШЫРАҚБЕК ҚАБЫЛБАЕВ АТЫНДАҒЫ
КОСТАНАЙ АКАДЕМИЯСЫ
КОСТАНАЙСКАЯ АКАДЕМИЯ
МИНИСТЕРСТВА ВНУТРЕННИХ ДЕЛ РЕСПУБЛИКИ КАЗАХСТАН
ИМЕНИ ШРАКБЕКА КАБЫЛБАЕВА



ҒЫЛЫМ ЖАСТАР КӨЗІМЕН

Қазақстан Республикасы Тәуелсіздігінің 30 жылдығына және жоғары оқу орнының 50 жылдығына арналған курсанттар мен студенттердің Халықаралық ғылыми-теориялық конференциясы материалдары
2021 жылғы 21 мамыр

НАУКА ГЛАЗАМИ МОЛОДЕЖИ

Материалы Международной научно-теоретической конференции курсантов и студентов, посвященной 30-летию Независимости Республики Казахстан и 50-летию высшего учебного заведения
21 мая 2021 года

SCIENCE THROUGH THE VIEW OF YOUTH

Materials of the International Scientific and Theoretical Conference dedicated to the 30th anniversary of the Independence of the Republic of Kazakhstan and the 50th anniversary of the higher educational institution
May 21, 2021

Қостанай

ӘОЖ 001
КБЖ 72
Ғ 96

Басуға Қазақстан Республикасы ПМ Ш. Қабылбаев атындағы
Қостанай академиясының Ғылыми кеңесімен ұсынылған

Жалпы редакциясын басқарған

ҚР ПМ Ш. Қабылбаев атындағы Қостанай академиясының бастығы
заң ғылымдарының докторы, доцент, полиция полковнигі
Н.А. Биекенов

Редакциялық алқа:

з.ғ.к. С.И. Каракушев, филос.ғ.к., доцент Г.Т. Кульжанова,
пед.ғ.к., доцент Н.А. Тулкинбаев, философия докторы (PhD)
А.С. Смышляев, филол.ғ.к. А.Б. Айсенов, пед.ғ.к. С.В. Симонов,
з.ғ.к. И.В. Слепцов, з.ғ.к. А.В. Брылевский, з.ғ.м. К.И. Юдаков,
т.м. Б.Б. Алпеисов

Ғ Ғылым жастар көзімен: Қазақстан Республикасы Тәуелсіздігінің 30 жылдығына және жоғары оқу орнының 50 жылдығына арналған курсанттар мен студенттердің Халықаралық ғыл.-теор. конф. мат.-ры, 2021 ж. 21 мамыр = **Наука глазами молодежи:** мат.-лы. Международ. науч.-теорет. конф. курсантов и студентов, посвященной 30-летию Независимости Республики Казахстан и 50-летию высшего учебного заведения, 21 мая 2021 г. = **Science through the view of youth: Materials of the International Scientific and Theoretical Conference dedicated to the 30th anniversary of the Independence of the Republic of Kazakhstan and the 50th anniversary of the higher educational institution.** May 21, 2021. – Қостанай: ҚР ПМ Ш. Қабылбаев атындағы Қостанай академиясы, 2021. – 329 б. Қазақша, орысша, ағылшынша.

ISBN 978-601-7931-36-0

Жинақта ҚР ПМ Ш. Қабылбаев атындағы Қостанай академиясында 2021 жылғы 21 мамырда өткен «Ғылым жастар көзімен» атты Қазақстан Республикасы Тәуелсіздігінің 30 жылдығына және ЖОО-ның 50 жылдығына арналған курсанттар мен студенттердің халықаралық ғылыми-теориялық конференциясы мақалалары мен баяндамаларының тезистері жинақталған.

Ішкі істер органдары, ҚАЖ қызметкерлеріне, ведомстволық оқу орындарының оқытушыларына, магистранттарына және курсанттарына арналған.

**ӘОЖ 001
КБЖ 72**

ISBN 978-601-7931-36-0

© ҚР ПМ Ш. Қабылбаев атындағы
Қостанай академиясы, 2021

УДК 001
ББК 72
F 96

Рекомендовано к печати Ученым советом Костанайской академии
МВД Республики Казахстан им. Ш. Кабылбаева

Под общей редакцией

начальника Костанайской академии МВД РК им. Ш. Кабылбаева, доктора
юридических наук, доцента, полковника полиции
Биекенова Н.А.

Редакционная коллегия:

к.ю.н. Каракушев С.И., к. филос. н., доцент Кульжанова Г.Т.,
к.п.н., доцент Тулкинбаев Н.А., доктор философии (PhD) Смышляев А.С.,
к. филол. н. Айсенов А.Б., к.п.н. Симонов С.В., к.ю.н. Слепцов И.В.,
к.ю.н. Брылевский А.В., м.ю.н. Юдаков К.И., м.и. Алпеисов Б.Б.

F **Ғылым жастар көзімен:** Қазақстан Республикасы Тәуелсіздігінің 30 жылдығына және жоғары оқу орнының 50 жылдығына арналған курсанттар мен студенттердің Халықаралық ғыл.-теор. конф. мат.-ры, 2021 ж. 21 мамыр = **Наука глазами молодежи:** мат.-лы. Международ. науч.-теорет. конф. курсантов и студентов, посвященной 30-летию Независимости Республики Казахстан и 50-летию высшего учебного заведения, 21 мая 2021 г. = **Science through the view of youth: Materials of the International Scientific and Theoretical Conference dedicated to the 30th anniversary of the Independence of the Republic of Kazakhstan and the 50th anniversary of the higher educational institution. May 21, 2021.** – Қостанай: ҚР ІМ Ш. Кабылбаев атындағы Қостанай академиясы, 2021. – 329 б. Қазақша, орысша, ағылшынша.

ISBN 978-601-7931-36-0

В сборник включены научные статьи, а также тезисы докладов курсантов и студентов, принявших участие в Международной научно-теоретической конференции курсантов и студентов «Наука глазами молодежи», посвященной 30-летию Независимости Республики Казахстан и 50-летию ВУЗа, состоявшейся в Костанайской академии МВД РК им. Ш.Кабылбаева 21 мая 2021 г.

Предназначены сотрудникам органов внутренних дел, УИС, преподавателям, магистрантам и курсантам ведомственных учебных заведений.

**УДК 001
ББК 72**

ISBN 978-601-7931-36-0

© Костанайская академия МВД РК
им. Ш. Кабылбаева, 2021

**1 СЕКЦИЯ. ҚАЗАҚСТАН РЕСПУБЛИКАСЫ ПО ДАМУ
ЭВОЛЮЦИЯСЫ: ҰЙЫМДЫҚ-ҚҰҚЫҚТЫҚ
АСПЕКТІЛЕРІ**

**СЕКЦИЯ 1.
ЭВОЛЮЦИЯ РАЗВИТИЯ ОВД РЕСПУБЛИКИ
КАЗАХСТАН: ОРГАНИЗАЦИОННО-ПРАВОВЫЕ
АСПЕКТЫ**

**ИСТОРИЧЕСКИЕ АСПЕКТЫ СТАНОВЛЕНИЯ
РОССИЙСКОЙ ПОЛИЦИИ С ЦАРСКИХ ВРЕМЕН**

Астафьев И.А.

курсант 1 курса

Медведев В.А.

преподаватель кафедры социально-экономических
и гуманитарных дисциплин
Санкт-Петербургский университет МВД России

В ходе развития общества разрабатывались и принимались правовые акты, которые необходимо было осуществлять с целью укрепления динамики развития государства. Такой концепцией стала полиция, в основные задачи которой входят: осуществление охраны общественного порядка от преступных посягательств, оказание помощи гражданам в защите их прав. На этой устойчивой основе также осуществляется защита страны в целом.

Служба в полиции является одним из видов государственной службы. Данный вид службы имеет свою историю развития. У каждого исторического этапа становления полиции как полноценного государственного органа прослеживаются определенные принципы формирования, задачи и функции, обусловленные потребностями общества и государства [1]. К общим чертам всего исторического развития полиции условно можно отнести следующие характеристики: территориальный принцип ее организации; государственную природу; правоохранительную направленность; единоначалие. Историю развития полиции можно разделить на несколько

этапов: первый – дореволюционный период, второй – советский период, третий можно рассматривать как современный период.

Полиция как один из ключевых государственных институтов появилась в России в первой четверти XVIII века. До этого полицейские функции наравне с судебными и административными выполнялись различными государственными органами.

За время своего существования органам власти пришлось пережить многие изменения, которые непосредственно связаны со сдвигами политической системы.

Возникновение в России специализированных полицейских органов связано с реформами Петра I и становлением Российской империи как великой европейской державы [2]. Именно он 7 июня 1715 года образовал в Санкт-Петербурге Главную полицмейстерскую канцелярию. Это событие официально является зарождением органов по охране общественного порядка. В первую очередь для Петра Алексеевича полиция являлась одним из первенствующих инструментов преобразований и организации новой жизни.

На этом преобразования Петра не закончились. Позже, в мае 1718 года была учреждена должность генерал-полицмейстера, на которую был назначен Антон Девиер. Именно с этого момента следует исчислять историю Российской полиции как особого учреждения в системе государственных органов.

Во времена абсолютизма в задачи полиции входили: поимка воров, прекращение драк на улицах, препятствование обманов в торговле. Также, органы правопорядка следили за тем, чтобы каждое сословие соответствовало своему образу жизни. Это обуславливалось сословной структурой феодального общества, где каждый класс людей должен соответствовать наследственному правовому статусу. Не без причины абсолютизм приобрел в истории название «полицейского государства» [3].

Благодаря Петру I каждый правитель стремился идеализировать полицию. С каждым десятилетием органы государственной власти становились военизированными. Это говорит о том, что страна с каждым поколением нуждалась в

большем контроле.

Следующим правителем, кто продолжил совершенствовать органы порядка стала Анна Иоанновна. В 1733 году она издала законодательный акт, «Об учреждении полиции в городах» [4]. Он стал правовой базой постройки регулярных органов порядка в масштабе целого государства. Полицейские органы в губернских городах приобрели название «полицейские конторы».

Свой вклад в укрепление полиции внесла и Екатерина II. В 1775 году императрица издала закон, который стал основным документом, определявшим компетенцию полиции. В соответствии с «Учреждением об управлении губерниями» в каждом уезде создавалась сельская полиция в виде нижнего земского суда. Местные органы управления следили за порядком и «благочинием» в уезде, выполняли полномочия вышестоящих властей и проводили расследование по уголовным процессам.

Следующим одним из главных событий в истории полиции становится министерская реформа. В 1802 году Александр издает манифест об учреждении министерств [5]. Одним из органов государственного управления становится Министерство внутренних дел. Первый министр – Виктор Павлович Кочубей был обязан заботиться о благосостоянии народа и благоустройстве всего государства.

Служба полиции Министерства внутренних дел в 1866 году создала сыскную часть, смысл которой заключался в раскрытии преступлений, розыске преступников и пропавших без вести.

После реорганизации в 1880 году МВД заняло особое место в государственном механизме. Его руководитель стал первым министром империи, кто обладал исключительными преимуществами.

Органы по охране порядка в XX веке выходят на новый этап. После революции 1917 года происходит их модернизация. По Декларации Временного правительства полиция заменена народной милицией с выбором начальства.

Во времена Великой Отечественной войны в полномочия милиции входили: борьба с дезертирством и мародерством,

выявление вражеских агентов, защита от преступных действий.

В 2011 году полиция вновь вернулась на передовую. Федеральный закон «О полиции», подписал президент Дмитрий Медведев, объясняя это необходимостью выстроить новое общество и обеспечить улучшение правопорядка.

Прослеживая путь правоохранительной системы, виден труд каждого правителя, который старался подвести ее к совершенству.

СПИСОК ЛИТЕРАТУРЫ

1. Харитонов И.К. Проблемы правового регулирования государственной службы в Российской Федерации // Общество и право. - 2015. - № 2(52). - С. 40–44.

2. Высоцкий И.П. Санкт-Петербургская столичная полиция и градоначальство (1703–1903 г.): крат. ист. очерк. - СПб., 1903.

3. Дерюжинский В.Ф. Полицейское право: пособие для студентов. - СПб., 1903.

4. Энциклопедический словарь Брокгауза и Ефрона. - СПб., 1890–1907.

5. Кубышко В.Л. Возрождение права на память // Полиция России. - 2016. - № 2. - С. 44–47.

6. Валуев П.А. Дневник П.А. Валуева, министра внутренних дел: в 2 т. - М., 1961. Т. 1: 1861–1864 гг.

СОДЕЙСТВИЕ ГРАЖДАН ОПЕРАТИВНО-РОЗЫСКНЫМ ОРГАНАМ

Пряженникова К.С.

курсант 3 курса

Научный руководитель: Бузаканова А.Б.,

преподаватель кафедры общеправовых дисциплин,

майор полиции

Костанайская академия МВД РК им. Ш. Кабылбаева

Борьба с преступностью является одной из важнейших функций государства. Несмотря на несомненную эффективность

и значимость оперативно- розыскной деятельности в борьбе с преступностью, конспиративность проводимых оперативно-розыскных мероприятий сопряжена с потенциальной опасностью необоснованного ограничения прав личности. Взаимодействие оперативно-розыскных органов с населением в настоящее время имеет принципиальное значение при рассмотрении вопроса обеспечения общественной безопасности и правопорядка. Это обусловлено тем, что для нормального функционирования институтов, обеспечения безопасности как общества в целом, так и конкретных граждан, в частности необходимо своевременно выявлять и нейтрализовать преступные угрозы. При этом тема конфиденциального содействия граждан остается одной из наиболее проблемных. Среди факторов, что негативным образом влияют на эффективность данного процесса, можно назвать следующие:

- недостатки в формировании социального статуса лиц, которые оказывают конфиденциальное содействие правоохранительным органам;
- проблемы, связанные с отсутствием пропаганды социально полезной деятельности конфиденентов;
- отсутствие должного механизма предоставления государственных гарантий тем лицам, которые оказывают подобного рода содействие.

Ведущее место в решении задач борьбы с преступностью занимают оперативные подразделения органов внутренних дел. Главной целью использования содействия граждан органам, осуществляющим оперативно-розыскную деятельность, т.е. их негласных возможностей, является борьба с общеуголовной преступностью, а именно – защита жизни ,здоровья, прав и свобод человека и гражданина, охрана собственности, обеспечение безопасности общества и государства от преступных посягательств. Содействие можно определить также как помощь или деятельное участие лиц в подготовке и осуществлении оперативно розыскной деятельности при условии неразглашения сведений о личности и характере их действий. Закон признает социальную необходимость и значимость содействия граждан органам, осуществляющим оперативно-розыскную деятельность. В настоящее время

деятельность граждан, связанная с оказанием содействия оперативно-розыскным органам, лишена как таковой широкой общественной поддержки. Причину негативной оценки работы конфиденентов мы можем выявить при анализе следующего ряда факторов.

Первое – формирование отрицательного образа негласного сотрудника в средствах массовой информации.

Вторым фактором, негативно влияющим на взаимодействие населения и правоохранительных органов, является отсутствие пропаганды социально полезной деятельности конфиденентов, а также закрытость от неограниченного числа заинтересованных субъектов информации относительно принимаемых мер, направленных на обеспечение социальных и правовых гарантий гражданам конфидентам. Под содействием граждан органам, осуществляющим ОРД, понимается оказание отдельными лицами помощи указанным субъектам при привлечении их на добровольной основе к подготовке или проведению оперативно-розыскных и иных мероприятий, решению других частных задач ОРД. Отдельные лица могут с их согласия привлекаться к подготовке или проведению оперативно-розыскных мероприятий с сохранением по их желанию конфиденциальности содействия органам, осуществляющим оперативно-розыскную деятельность, в том числе по контракту. Эти лица обязаны сохранять в тайне сведения, ставшие им известными в ходе подготовки или проведения оперативно-розыскных мероприятий, и не вправе предоставлять заведомо ложную информацию указанным органам.

СПИСОК ЛИТЕРАТУРЫ

1. Ануфриев Е.А. Социальный статус и активность личности. - М., 1984.
2. Об оперативно-розыскной деятельности : Закон Республики Казахстан от 15 сентября 1994 года № 154.
3. Залужный А.Г. Тохтарбаева С.М. Взаимодействие органов внутренних дел с институтами гражданского общества в борьбе с коррупцией // Современное право. - 2015. - № 4. - С. 120–125.

РАЗРАБОТКА ОБРАЗЦА ЗАРЯДНОГО УСТРОЙСТВА ОТ АЛЬТЕРНАТИВНЫХ ИСТОЧНИКОВ ПИТАНИЯ В ПОЛЕВЫХ УСЛОВИЯХ

Саткенов Р.Т.

курсант

Научный руководитель: Жакубаев А.А.,

преподаватель кафедры тактики и общевоинских дисциплин

Военного института Национальной гвардии

Республики Казахстан, магистр педагогических наук,

г. Петропавловск

Альтернативный источник энергии – представляет собой способ, устройство или сооружение, позволяющее получать электрическую энергию (или другой требуемый вид энергии) и заменяющий собой традиционные источники энергии, функционирующие на нефти, добываемом природном газе и угле [1, с. 38]. Конечно же, главной целью поиска альтернативных источников энергии является потребность получать её из энергии возобновляемых или практически неисчерпаемых природных ресурсов и явлений. Во внимание может браться также экологичность и экономичность. Альтернативные источники энергии, разнообразны и перспективны способы их получения, а также передачи полученной электроэнергии. При этом такие источники энергии, возобновляемые, и приносят минимальный вред окружающей среде. К таким источникам энергии относятся в первую очередь солнечные панели и солнечные станции.

Солнечная энергетика – направленность другой энергетике, основанное на конкретном применении солнечного излучения для получения энергии в каком-либо виде [2, с. 125].

В данном исследовании предложены способы использования альтернативных источников энергии на конкретном примере разработки образца зарядного устройства на основе солнечных панелей (ветрогенератора), который должен обеспечить полный заряд портативной радиостанции KENWOOD. Если сравнительно недавно, оборудование на солнечных панелях эксплуатировались исключительно на

больших объектах (зданиях, предприятиях) то сейчас эту схему можно внедрить в портативные устройства, обеспечивая надежное применение оборудования (в том числе зарядного устройства) в полевых условиях.

Объект исследования. Объектом исследования нашего научного проекта является разработка зарядного устройства для радиостанции, от альтернативных источников энергии.

Предметом исследования. Предметами научного проекта является следующие стороны объекта исследования:

- структурная схема зарядного устройства;
- электрическая принципиальная схема зарядного устройства;
- макет зарядного устройства;
- печатные платы отдельные компоненты зарядного устройства (последовательное соединение двух солнечных панели, плата с преобразовательного напряжения с 0,9В до 5В, и плата преобразователя напряжения с 5В до 12В);
- измерительный процесс параметр спроектированного устройства на измерительной станции NIELVISII.

Цель исследования. Цель исследования разработать зарядное устройство для радиостанции на основе солнечной панели.

Задачи исследования. Для достижения поставленной цели необходимо выполнить следующие задачи:

- разработать структурную схему зарядного устройства;
- разработать электрическую принципиальную схему зарядного устройства;
- разработать макет зарядного устройства;
- собрать печатные платы отдельные компоненты зарядного устройства (последовательное соединение двух солнечных панели, плата с преобразовательного напряжения с 10В до 5В, и плата преобразователя напряжения с 5В до 11В);
- произвести измерительный процесс параметров спроектированного устройства на измерительной станции.

Методы исследования. При осуществлении процедур проектирования зарядного устройства на основе солнечных панель руководствуемся следующими методами:

- метод анализа;
- метод синтеза;
- метод макетирования;
- метод математического моделирования;
- метод сбора данных с виртуальных измерительных приборов;
- поиск библиографической информации литературы по теме исследования.

Новизна. Разработка зарядного устройства на солнечных панелях для

радиостанции военного назначения соответствует принципам прикладного применения современной технологии за счет актуализации альтернативных источников энергии в настоящее время.

Разработка структурной схемы устройства

Структурная схема разрабатываемого зарядного устройства на альтернативных источниках энергии представляет собой комплекс из следующих структурных блоков:

- солнечные панели (4 шт) или ветрогенератор;
- преобразователь 0,9-5 В;
- батарея;
- преобразователь 5-12 В;
- радиостанция.



Рис. 1. Структурная схема зарядного устройства

Разработка электрической принципиальной схемы устройства

Этап проектирования электрической принципиальной схемы зарядного устройства для радиостанции на альтернативных источниках энергии включает в себя следующие проектные этапы работы:

- выбор и обоснование солнечных панелей;
- выбор и обоснование преобразователя напряжения 0,8~5В (USB);
- выбор источника накопления энергии и резервного питания радиостанции в полевых условиях;
- выбор и обоснования схемы преобразователя напряжения с 5В на 12В;
- описание технических параметров радиостанции Kenwood;
- построение электрической принципиальной схемы в Splan.



Рис. 2. Электрическая принципиальная схема зарядного устройства на альтернативных источниках энергии (ветрогенератор и солнечные панели)

Электрическая принципиальная схема зарядного устройства включает в структуру три составных блока: схема DC-DC повышающего преобразователя 0.9 – 5В; схема DC-DC повышающего преобразователя 5 – 12 В (2); схема источников питания (солнечная панель, ветрогенератор).

Выбор и обоснование солнечных панелей

При проектировании макета зарядного устройства на альтернативных источниках энергии в качестве одного из элементов заряда выбраны две солнечные панели со следующими параметрами:

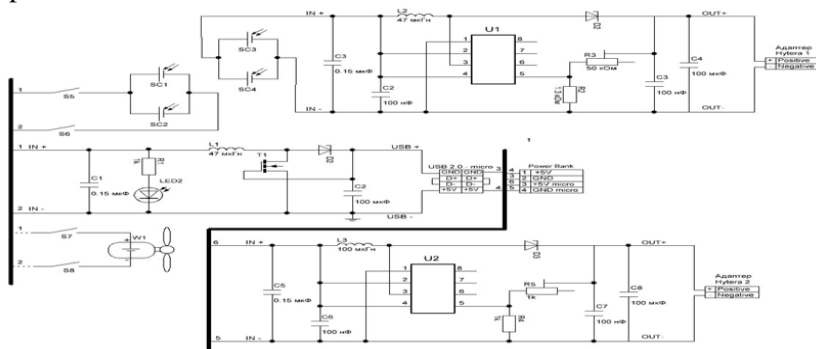
- размер: 145 * 145 * 3 мм;
- максимальное напряжение: 6 В;
- максимальный ток: 520 мА;
- максимальная мощность: 3 Вт.

Выше отмеченным характеристикам соответствует солнечная панель JYD145X145 (рис. 2).



Рис. 3. Солнечная панель JY D145X145

При параллельном соединении 2 солнечных панелей (рис. 4) по номинальным параметрам элемента будут обеспечены предельные значения тока и напряжения: 1 А; 6 В. В проекте используются две пары параллельных солнечных батарей, первая обеспечивает заряд аккумулятора через DC-DC преобразователь 0,9-5В, второй – непосредственный контакт с зарядной станцией Kenwood.



Рис. 4. Параллельное соединение солнечных панелей

Выбор ветрогенератора

Разрабатываемое устройство планирует функционировать не только за счет солнечной энергии, также в установку входит ветрогенератор серии PNYWE, который идет в комплекте со штативом (рис. 5).

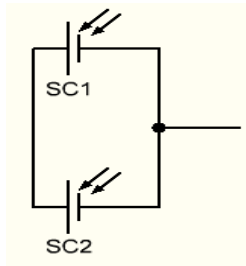

Рис. 5. Комплект с ветрогенератором

Данный генератор способен вырабатывать максимальное напряжение $U_{\text{вых}}=4 \text{ В}$, и максимальный ток $I_{\text{max}}=1 \text{ А}$. Выход ветрогенератора можно подключать через DC-DCповышающий преобразователь 0.9 – 5В к PowerBank для аккумуляции энергии.

Выбор аккумулятора, повышающего преобразователя на 5В и схемы повышающего DC-DC преобразователя 5-12 В не будем детально расписывать в связи с увеличением объема печатных листов данной статьи.

Сборка макета зарядного устройства

Процесс сборки включает навыки работы с деревянными заготовками, работы с паяльной станцией, конструирования отдельных деталей в одно устройство в соответствии с правилами логики, эстетики, экономии времени, ресурсов, компактности.

В процессе работы с паяльной станции необходимо руководствоваться рядом важнейших правил пайки. Лучше всего пользоваться припоями ПОС-61, ПОС-50, ПОС-40 и

спирто-канифольными флюсами, необходимо прогреть место соединения до такой температуры, чтобы приложенный к нему припой мог расплавиться.

Опишем сборку макета в виде алгоритма из 10 пунктов.

1. Сборка корпуса зарядной станции из древесины (рис. 6). Параметры корпуса: длина и ширина 45 см, высота 40 см. Особые требования: крышка должна фиксироваться под определенным углом, так как необходимо регулировать раскрыв солнечных панелей относительно направления падения солнечных лучей, поверхность и внутренняя часть корпуса должна быть гладкой, без шероховатых мест, необходимо нанести лак в таком количестве, чтобы не распространялся неприятный запах в помещении.

2. Подготовка проводов для монтажа в DC-DCповышающий преобразователь и подключения к адаптеру KENWOOD. Провода необходимо качественно зачистить.

3. То же самое необходимо проделать для параллельных соединительных проводов солнечных панелей, установки ветрогенератора, DC-DCповышающего преобразователя 0.9-5 В.



Рис. 6. Корпус зарядной станции

4. Пайка проводов к штекеру (рис. 7), между полюсами солнечных панелей в параллельное соединение (рис. 8), к входам и выходам DC-DC повышающих преобразователей (рис. 9).



Рис. 7. Пайка провода к штекеру



Рис. 8. Пайка проводов к полюсам солнечных панелей

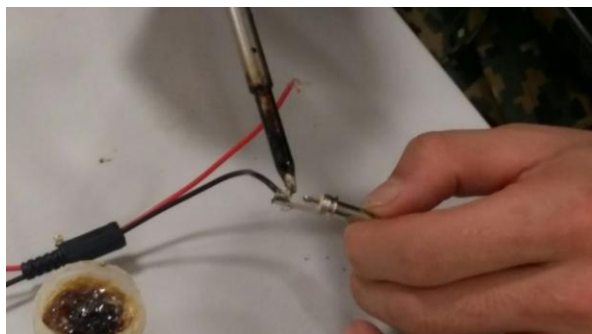

Рис. 9. Пайка проводов к входам и выходам DC-DC повышающих преобразователей

5. Монтаж всех элементов в корпус зарядной станции

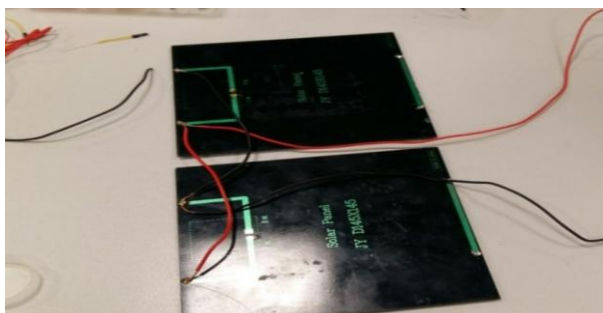
(рис. 10-12): солнечные панели (4 шт.), установка ветрогенератора, DC-DCповышающий преобразователь 0.9-5 В, DC-DCповышающий преобразователь 5-12 В, мультиметр.

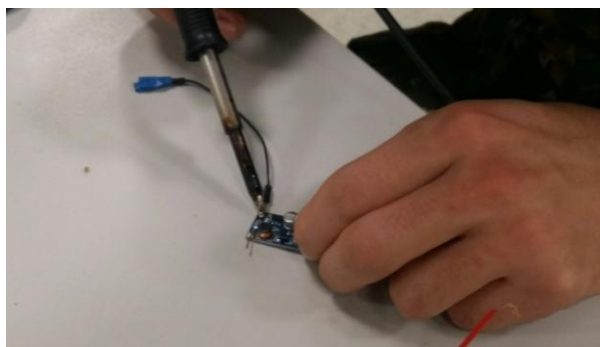

Рис. 10. Монтаж элементов в корпус зарядной станции 1



Рис. 11. Монтаж элементов в корпус зарядной станции 2.



Рис. 12. Монтаж элементов в корпус зарядной станции 3.

Анализ испытания разработанного устройства

В процессе испытания зарядной установки выявлены следующие особенности. Зарядное станция на альтернативных источниках работает эффективно в режиме заряда от PowerBank, который накопил электрическую энергию от солнечных панелей и ветрогенератора. В случае непосредственного заряда от солнечных панелей солнечных панелей время заряда в среднем составляет 3 часа 47 минут (227 минут – средний показатель из 5 выборок), а ветрогенератор дает средний показатель 5 часов 12 минут (312 минут – средний показатель из 5 выборок). Сравним данные результаты с расчетными формулами 1 и 2 для батареи Nutea с емкостью 1300 мА/ч.

$$T_{\text{сп}} = 1,4 \cdot \frac{1300}{600} = 3,03 \text{ ч.} = 182 \text{ мин.} \quad 1)$$

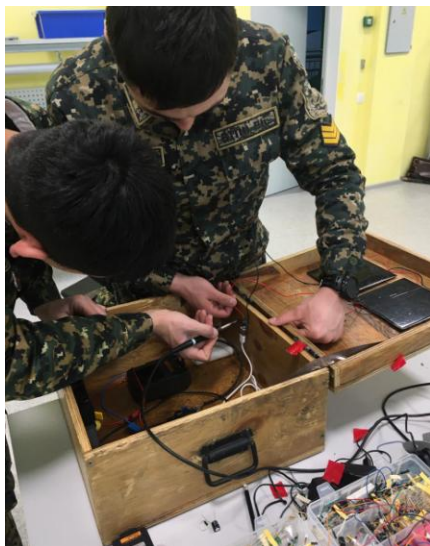
$$T_{\text{вг}} = 1,4 \cdot \frac{1300}{400} = 4,55 \text{ ч.} = 273 \text{ мин.} \quad 2)$$

Запишем ранжированный статистический ряд из 21 выборки заряда станции Kenwood через зарядный комплекс «Солнечная панель + PowerBank», основанный на альтернативных источниках энергии (в минутах):

85; 85; 86; 87; 91; 94; 98; 98; 99; 99; 101; 102; 105; 105; 109; 109; 111; 111; 112; 113; 115.

Предполагаемые результаты. Согласно поставленным задачам будет разработана структурная, электрическая принципиальная схема, макет зарядного устройства на солнечных панелях, обеспечивающее заряд радиостанции со стабильными параметрами напряжения 12 В и выходного тока 800мА.

Применение. Разработанное зарядное устройство на солнечных панелях предполагает широкий спектр применения в военном назначений:

- при совершении марша;
- при проведении полевых занятий;
- при несении боевой службы;
- при выполнении боевых задач;
- при обучении специалистов навыков использовании радиостанции.

СПИСОК ЛИТЕРАТУРЫ

1. Алексеенко С.В. Нетрадиционная энергетика и энергоресурсосбережение // Инновации. Технология. Решения. - 2018. - № 3 (март). - С. 38-41.
2. Беляков П.Ю. Современное состояние мирового производства электроэнергии на базе возобновляемых источников // <http://www.energsovet.ru/stat399.html>.
3. Отчет ООН по мировым инвестициям за 2010 год // <http://www.profi-forex.org/news/entry1008081361.html>.
4. Прогноз развития энергетического сектора России // http://expert.ru/ratings/table_47963/.
5. Харитонов В. Большая зеленая надежда. Итоги и

перспективы альтернативной энергетики // <http://www.chaskor.ru>.

6. Жакубаев А.А. Военная техника радиосвязи: учебное пособие. – Петропавловск: ВИ НГ Республики Казахстан, 2016.

7. Рудаков А.Л. Жакубаев А.А. Подготовка по связи: учебное пособие. – Петропавловск: ВИ НГ Республики Казахстан. 2014. – 302 с.

ИСПОЛЬЗОВАНИЕ ФИЗИЧЕСКИХ УПРАЖНЕНИЙ ПРИ НЕСЕНИИ ВНУТРЕННЕЙ СЛУЖБЫ ДЛЯ ПОВЫШЕНИЯ РАБОТОСПОСОБНОСТИ ВОЕННОСЛУЖАЩИХ

Цуканов В.Н.

курсант

Научный руководитель: Сайдахметов Д.М.,

преподаватель кафедры физической подготовки и спорта, майор
Военный институт Национальной гвардии РК, г. Петропавловск

Одним из направлений подготовки военнослужащих во все времена была и является работа по их физическому воспитанию. Значение физической культуры и спорта в повышении производительности труда не является ограниченной профессиональной прикладной подготовкой. Практически любая профессия оказывает на работника узкое специализированное влияние, формируя предпосылки для профзаболеваний. Процесс повышения энергоресурса организма в процессе мышечной деятельности разрешает наращивать возможность противостоять отрицательному влиянию факторов риска и сохранить высокий уровень работоспособности.

Полноценный отдых, а также повышение работоспособности людей не будут эффективны, используя какие-либо универсальные упражнения. Повышение работоспособности возможно с помощью специальных физических упражнений, которые используются в виде вводной гимнастики, физкультурных пауз, физкультминуток, а также активного отдыха. К основным средствам относятся физические упражнения – специально организуемые и сознательно

управляемые двигательные и физические действия, направленные на решение педагогических задач развития и совершенствования физических, психических и психофизиологических качеств, функциональных возможностей организма человека. Слово «физические» отражает характер совершаемой работы в виде перемещения тела и частей человека в пространстве и во времени, а «упражнения» – степень этой работы. Физические упражнения классифицируют по различным признакам. Использование в режиме трудового дня различных форм производственной физической культуры, позволяет повысить работоспособность в течение трудового дня.

Общеразвивающие упражнения – это любые технически несложные упражнения, составленные из одиночных или совмещенных движений головой, туловищем, руками и ногами, выполняемые индивидуально или с использованием действий партнера, гимнастических снарядов и различных предметов.

Результативность отдыха обусловлена не бездеятельностью, а сменой характера деятельности. Основой теории активного отдыха стали научные труды, которые были получены известным ученым-физиологом И.М. Сеченовым, который доказал, что мышечная работа способна создать наилучшие потенциалы для отдыха центральной нервной системы.

Так как особенность двигательного компонента труда в различной профессиональной деятельности различна, то и объем двигательной нагрузки будет более рационально показывать в затраченных на нее энергетических калориях.

Для трудовой деятельности в разной профессиональной сфере объем двигательной нагрузки разный. При этом количественные пределы нормативной дифференцированной модели рационального двигательного режима должны быть экономически и обоснованы медициной.

К примеру, научно определены обобщенные параметры затрат энергии на мышечную деятельность для лиц, которые занимаются умственным трудом. В данном случае затраты энергии – меньше 2000 ккал в неделю (без учета разных видов активного отдыха) и не более 300 ккал за одно занятие.

В процессе несения боевого дежурства в войсках организованы различные формы занятий физическими упражнениями.

За организацию занятий физическими упражнениями во время дежурства несет ответственность командир дежурной смены.

Физическая тренировка в процессе боевого дежурства включает:

- физические упражнения перед заступлением на дежурство;
- физические упражнения непосредственно на боевом посту;
- выполнение физических упражнений по окончании дежурства период межсменного отдыха;
- комплексы гигиенической гимнастики.

Особым видом тренировки в процессе являются физические упражнения при передвижении войск транспортными средствами. При длительных передвижениях военнослужащих транспортными средствами, личный состав находится в условиях снижения работоспособности. Выполнять интенсивную физическую работу с максимальным напряжением можно лишь при условии периодического выполнения физических упражнений во время марша, активными движениями снимаются неблагоприятные явления в организме.

В процессе боевого дежурства используются различные формы снятия напряжения и переутомления.

Среди них:

Физические упражнения в условиях дежурств (боевых дежурств). За организацию физической тренировки в условиях боевого дежурства отвечает командир дежурных сил. Во время дежурства физическая подготовка личного состава проходит по боевым сменам, расчетам.

Перед заступлением на боевое дежурство выполняются физические упражнения в течение 50 минут с акцентом на общую и силовую выносливость. Также в процессе подготовки необходимо применять элементы спортивных и подвижных игр. Занятия организуются командиром подразделения,

заступающего на боевое дежурство. Плотность занятия и интенсивность нагрузки на этих занятиях устанавливаются в зависимости от задач предстоящей боевой службы, уровня физической подготовленности и профессионального мастерства военнослужащих, степени их утомления, времени суток и других условий. При включении в занятие циклических упражнений принимаются нагрузки средней интенсивности (частота пульса – 130–150 уд./мин) при проведении спортивных игр допустимость нагрузки высокой и средней интенсивности с частотой сердечных сокращений до 170 уд./мин.

С целью повышения эмоционального подъема военнослужащих необходимо использовать подвижные игры с элементами спортивных игр по упрощенным правилам.

Физические упражнения перед заступлением на смену выполняются в целях увеличения процессов адаптации, повышения уровня внимания. Они выполняются в виде комплекса, включающего ходьбу на месте и в движении, общеразвивающие упражнения для основных групп мышц.

Физические упражнения на боевых постах выполняются в виде физкультурных пауз, отдельных физических упражнений.

Физические упражнения на боевых постах имеют специальную направленность, заключающуюся в поддержании работоспособности в ходе выполнения боевой задачи. Они выполняются в течение 5-10 минут через каждые 2-3 часа дежурства самостоятельно в виде комплексов (физкультурных пауз).

Время и очередность их выполнения номерами расчетов определяются начальником дежурной смены в зависимости от обстановки и занятости функциональными обязанностями.

Занятия в период межсменного отдыха проводятся согласно графика несения боевого дежурства дежурной боевой сменой под руководством командира дежурных сил (заместителя командира дежурных сил). Занятия проводятся продолжительностью не менее 50 минут с физической нагрузкой средней интенсивности (ЧСС – 130-150 уд/мин). Занятия направлены на поддержание уровня общей и силовой выносливости.

В содержание занятий включаются физические

упражнения: ходьба, бег, спортивные игры по упрощенным правилам, упражнения с использованием спортивного инвентаря и снарядов, имеющихся в составе средств типовой зоны отдыха, элементы рукопашного боя.

При отсутствии условий для бега (спортивных игр) занятия проходят методом круговой тренировки на силовых тренажерах или с применением гирь, гантелей, эспандеров. Выполнение физических упражнений осуществляется по схеме: 30 с – работа с 30-40%-ной нагрузкой от максимальной, 30 с – отдых. Тренировочный комплекс состоит из двух последовательных серий, состоящих из 10-15 физических упражнений.

Интенсивность физической нагрузки определяется по ЧСС и должна соответствовать 130-150 уд/мин.

После сна целесообразно выполнять комплекс гигиенической гимнастики с целью пробуждения организма и быстрого вхождения военнослужащих в рабочий режим. В первые дни отдыха после смены с боевого дежурства включаются упражнения восстановительной направленности.

После длительного несения боевого дежурства, в течение первой недели занятия должны быть направлены на снятие психического напряжения и восстановление исходного уровня физической подготовленности. В содержание таких занятий целесообразно включать разнообразные подвижные и спортивные игры по упрощенным правилам. Физическая нагрузка на занятиях должна быть средней интенсивности (ЧСС – 130–150 уд./мин).

Попутная физическая тренировка организуется и проводится при передвижении подразделений к месту занятий, в ходе практических занятий по боевой подготовке и при возвращении с них. Она направлена на повышение уровня физической подготовленности, совершенствование военно-прикладных двигательных навыков и полевой выучки военнослужащих.

После смены с боевого дежурства и в первые дни отдыха проводятся занятия восстановительной направленности, в содержание которых включаются: спортивные игры, бег, плавание, ходьба на лыжах, упражнения для развития силы.

Циклическим упражнениям (спортивным играм) в занятии отводится до 30 мин.

После возвращения с боевого дежурства занятия направлены на снятие психического напряжения и восстановление исходного уровня физической подготовленности. Физическая нагрузка на занятиях должна быть средней интенсивности (ЧСС - 130-150 уд/мин). Упражнения подбираются с учетом индивидуальных особенностей занимающихся, опыта спортивной деятельности.

Учитывается в обязательном порядке время суток выполнения физических упражнений. В ночное время уровень возбудимости нервной системы понижается, в связи с этим физические упражнения для отдельных групп мышц должны выполняться в более быстром темпе и с повышенной интенсивностью, также должны включаться физические упражнения на внимание с более сложной координацией движений.

При низкой температуре окружающей среды упражнения выполняют чаще и быстрее с вовлечением в работу больших мышечных групп, вызывающих интенсивное теплообразование.

При высокой температуре воздуха, наоборот, упражнения выполняются в более медленном темпе. Военнослужащим, находящимся в длительных статических позах, рекомендуется выполнять упражнения на внимание и приемы самомассажа.

СПИСОК ЛИТЕРАТУРЫ

1. Колмыкова С.В. Повышение эффективности физического воспитания студентов нетрадиционными средствами психофизического тренинга ушу // Ученые записки Университета им. П.Ф. Лесгафта: научно-теоретический журнал. - СПб.: Изд-во государственного университета физической культуры (ГУФК), 2007.

2. Виру А.А. Аэробные упражнения / А.А. Виру, Г.А. Юримяз, Г.А. Смирнова. - М.: Физкультура и спорт, 1988.

3. Возовикова О.А. Планирование аэробики как вариативного компонента программы по физической культуре в лицее № 110 / О.А. Возовикова // Методология и организация физического воспитания, спортивной тренировки и

оздоровительной работы: тезисы межрегиональной научной конференции 29 марта 2001г. – Екатеринбург, 2001.

4. Купчинов Р.И. Физическое воспитание: учеб. пособие для студентов подгот. учеб.-тренировоч. групп, обеспечивающих получение высш. образования / Р.И. Купчинов. - Минск: ТетраСистемс, 2006.

5. Куценко И.П., Соколов Г.Я. К вопросу о выборе средств и методов повышения эффективности в обучении физическим упражнениям / И.П. Куценко, Г.Я. Соколов // Проблемы совершенствования олимпийского движения, физической культуры и спорта в Сибири: материалы межрегиональной научно-практической конференции молодых ученых и студентов. – Омск: СибГАФК, 2000.

**2 СЕКЦИЯ.
ҚЫЛМЫСТЫҚ ҚҰҚЫҚ БҰЗУШЫЛЫҚТЫҢ
АЛДЫН АЛУ. ҚОҒАМДЫҚ ТӘРТІПТІ ҚАМТАМАСЫЗ
ЕТУДЕГІ ҚОҒАМНЫҢ РОЛІ**

**СЕКЦИЯ 2.
ПРОФИЛАКТИКА УГОЛОВНЫХ
ПРАВОНАРУШЕНИЙ. РОЛЬ ОБЩЕСТВЕННОСТИ
В ОБЕСПЕЧЕНИИ ОБЩЕСТВЕННОГО ПОРЯДКА**

**НЕКОТОРЫЕ ПРОБЛЕМЫ ОПЕРАТИВНО-РОЗЫСКНОЙ
ДЕЯТЕЛЬНОСТИ ОРГАНОВ ВНУТРЕННИХ ДЕЛ
РЕСПУБЛИКИ ТАДЖИКИСТАН ПО БОРЬБЕ
С ПРЕСТУПЛЕНИЯМИ ПРОТИВ ИНФОРМАЦИОННОЙ
БЕЗОПАСНОСТИ**

Абдурахмонов Р.Р.
курсант 4 курса

Научный руководитель: Рустамзода З.Р.,
доцент кафедры административного права и административной
деятельности факультета № 2, подполковник милиции
Академия МВД Республики Таджикистан

Видовые разновидности отсрочки отбывания наказания в УК РФ и УК РК отличаются. В частности, если в УК РК предусмотрена только отсрочка отбывания наказания женщинам, имеющим малолетних детей либо мужчинам (отцам) одиночкам, то в УК РФ была введена еще отсрочка для лиц, страдающих наркоманией (ст. 82.1). Данное норма появилась в законе на фоне широкого распространения незаконного оборота наркотических средств. Как указывается в научной литературе, законодатель пошел по пути стимулирования законопослушного поведения посредством диспозитивного метода, а не императивного [1, с. 26-28].

В научной литературе отмечаются многочисленные достоинства введения в уголовный закон ст. 82.1 УК РФ. Это и сокращение смертности лиц наркозависимых в местах лишения

свободы, и профилактика совершения им новых преступлений, и его стимулирование к лечению.

Кроме того, тем самым суды уменьшают количество содержащихся в местах лишения свободы, избегая угрозы переполнения таких мест [2, с. 574-579].

В соответствии со ст. 82. 1 УК РФ лицу, страдающему наркоманией, может предоставляться отсрочка. Однако в самом уголовном законе не дается понятие отсрочки, не ясна правовая природа данного института, а также особенности его применения, что вызывает вопросы у практических работников и препятствует реализации данного института.

Фактически ст. 82.1 УК РФ содержит две разновидности отсрочки:

1. Применяется до начала реального исполнения наказания.

2. Применяется к осужденному-наркоману, когда он отбывает назначенное судом наказание.

При этом до применения отсрочки необходимо проведение экспертизы, доказывающей наличие болезни – наркомании, и лицо должно добровольно пройти медицинскую реабилитацию, а также выразить свое желание излечиться от наркомании.

Отсрочка распространяется только на ограниченное количество преступлений - ч. 1 ст. 228, ч.1 ст. 231 или ст. 233 УК РФ. Думается, ограничение перечня тех преступлений, при совершении которых предоставляется отсрочка, вполне закономерно, поскольку данный институт - это в большей степени исключение из общего правила. Однако, выбор отдельных статей вызывает удивление. Например, состав незаконной выдачи либо подделки рецептов, который характеризуется специальным субъектом, а не общим и вряд ли будет совершаться лицом, страдающим наркоманией.

Соответственно, полагаем необходимым пересмотреть перечень тех преступлений, которые предоставляют право отсрочки, с сохранением выбранного законодателем направления включения в него только деяний небольшой степени тяжести.

В этой части следует высказать недоумение, возникшее

при анализе судебной практики: в приговорах, в соответствии с которыми лицо признается виновным в совершении преступления в состоянии наркотического опьянения, предусмотренного не главой 25 УК РФ (например, в случае неправомерного завладения автомобилем, кражи и т.д.), суды все равно решают вопрос о применении ст. 82.1 УК РФ. Полагаем, что повсеместное рассмотрение возможности применения ст. 82.1 УК РФ излишне.

Помимо указанных условий, преступление должно быть совершено впервые. Данное понятие в рамках закона не разъясняется, что вызывает вопросы применения отсрочки к лицам, совершившим несколько преступлений, одно из которых попадает под указанные в УК РФ.

Кроме того, законодатель не предусмотрел возможность предоставления отсрочки отбывания наказания в виде принудительных работ. При условии введения принудительных работ данная категория лиц, в связи с характером и тяжестью совершенного преступления, будет отбывать наказание в исправительных центрах, а не в исправительных колониях. Необходимо заметить, что существует необходимость в предоставлении исследуемого вида отсрочки лицам, отбывающим наказание в виде принудительных работ.

Таким образом, введение в УКФ РФ специального вида отсрочки отбывания наказания лицам, страдающим наркоманией, является важным шагом сокращения зависимых. Однако существуют проблемы реализации данной разновидности, требующие устранения и проведения дополнительных исследований.

СПИСОК ЛИТЕРАТУРЫ

1. Готчина Л.В. Дискуссионные аспекты назначения наказания большим наркоманий и применения к ним отсрочки отбывания наказания // Уголовное судопроизводство: проблемы теории и практики. - 2016. - № 2. - С. 26-28.
2. Карпова Ю.С. Семь проблем применения отсрочки отбывания наказания наркозависимыми // Аллея науки. - 2017. - Т. 4. - №15. - С. 574-579.

АКТУАЛЬНЫЕ ПРОБЛЕМЫ ПРОТИВОДЕЙСТВИЯ ЗАНЯТИЯ ПРОСТИТУЦИЕЙ В СОВРЕМЕННОМ МИРЕ

Александрова А.С.

курсант 2 курса

Научный руководитель: Лещенко О.В.,

доцент кафедры уголовно-правовых дисциплин,
кандидат юридических наук, майор внутренней службы
Псковский филиал Академии ФСИН России

В современной исторической культуре различных стран мира все большее внимание уделяется изучению таких отрицательных социальных процессов, как крах нравственности и порядочности населения. Проблема привлечения к ответственности за преступления, связанные с занятием проституцией, является одной из важнейших на уровне всего международного сообщества.

Проституция – это вступление за плату в случайные, внебрачные сексуальные отношения, не основанные на личной симпатии или влечении. Она характеризуется систематичностью сексуальных связей с различными партнерами и предварительной договоренностью об оплате. По масштабам распространения и уровню общественной опасности проституция сегодня соизмерима с угрозами, посягающими на безопасность всех государств.

В активно развивающемся всемирном процессе глобализации в целях повышения качества международного сотрудничества в области противодействия преступности необходима четкая гармонизация национального, зарубежного и международного законодательства.

Согласно данным доклада главного секретаря ООН в период с 2017 по 2018 гг. в более чем 110 странах мира было выявлено 74 514 человек, ставших жертвами торговли людьми. Около 70 процентов из них составляют женщины и девочки, которых продают чаще в целях сексуальной эксплуатации и реже – для принудительного труда [1].

Ежегодно тысячи россиян становятся жертвами работорговли, а владельцы нелегального бизнеса зарабатывают

до 150 миллиардов долларов. Так, 18 июля 2019 г. Европейский суд по правам человека (ЕСПЧ) обязал Грецию выплатить в общей сложности 48 тыс. евро трем россиянкам, признанным жертвами торговли людьми в целях сексуальной эксплуатации [2].

В связи с этим верное понимание сущности современной государственной политики противодействия проституции как системы мер, направленных на сдерживание ее отрицательных последствий, является необходимым условием оценки эффективности государственного управления в этой сфере, в том числе борьбы с преступлениями, связанными с проституцией, для совершенствования соответствующих направлений законотворческой и правоприменительной деятельности. Вместе с тем сведения государственной политики не ограничиваются исключительно уголовно-правовыми мерами в силу того, что факторы, оказывающие влияние на ее содержание, выходят за рамки средств и методов только уголовного права. Это могут быть экономические, социальные, организационные, идеологические, а также медицинские условия, на которых сказываются все негативные последствия от занятия проституцией.

Противодействие проституции – комплекс мер, который осуществляется обществом и государством по отношению к данному явлению с целью достижения желаемых изменений состояния проституции, либо недопущение нежелательных изменений. Пока существуют детерминанты проституции, то уничтожить проституцию или свести количество ее проявлений к минимуму, на наш взгляд, невозможно.

Борьба с проституцией в современном мире ведется по-разному. Так, например, в Афганистане, Болгарии, Венгрии, Румынии, Чехии, Словакии, Японии она проводится путем жесткого уголовного наказания за само занятие проституцией. Применение законодательства нередко сопряжено с рядом условий: занятие проституцией в общественных местах, в определенное время суток, путем приставания к гражданам в общественных местах и т. п.

По данным официальной статистики в России работает около 1–1,5 миллиона проституток. Отсюда получается, что в

занятия проституцией вовлечена каждая пятидесятая женщина. Статистика одновременно впечатляет и пугает. Но самое страшное в том, что это лишь официальные данные статистики. Фактически же число дам или парней легкого поведения в стране гораздо выше этих значений. Чаще всего в проституцию вовлекаются молодые девушки из малообеспеченных семей, не имеющие высшего образования, и просто не знающие, каким образом еще можно зарабатывать деньги. Больше всего проституция на 2021 год развита в Москве, Санкт-Петербурге, Краснодаре и Нижнем Новгороде [3].

В ряде стран ответственность за гомосексуальную проституцию наступает для лиц и мужского, и женского пола, а по уголовному кодексу Австрии, Дании – исключительно за мужскую. В некоторых штатах США, к примеру, в Индиане или Нью-Йорке установлена ответственность для мужчин, посещающих проститутки, – они могут быть подвергнуты аресту или штрафу, а в штате Невада, наоборот, проституция узаконена и практикуется открыто, но под строгим полицейским и медицинским контролем. Во многих государствах, несмотря на отсутствие уголовной ответственности за занятие проституцией, например, в Германии или Франции, она установлена за различные действия, сопряженные с коммерческой эксплуатацией проституции – вовлечение в проституцию лиц любого возраста, содержание притонов, финансирование публичных домов и другие различные формы содействия проституции [4].

Таким образом, можно выделить основные факторы, сдерживающие развитие проституции в современном мировом пространстве.

1. На макроуровне, связанном с государственной социальной политикой и ее планированием, принятием законодательных мер, решением общественных и государственных вопросов в регулировании проблем проституции, организацией социальной помощи населению, в качестве основных факторов являются:

- 1) повышение жизненного уровня населения;
- 2) сглаживание социального и материального неравенства

в обществе;

- 3) укрепление и стабилизация института семьи;
- 4) контроль за выпуском и продажей порнографической литературы и видеопродукции;
- 5) введение уголовной ответственности за сутенерство;
- 6) формирование отрицательного отношения к проституции в обществе.

2. На мезоуровне, рассматривающем отношения между индивидуумом и основными социальными группами – семьей и коллективом образовательного учреждения, группой сверстников – важнейшим фактором является реализация программы полового воспитания школьников через институт семьи и социальный институт образования.

3. На микроуровне, изучающем развитие и становление конкретной личности, можно выделить следующие факторы:

- 1) развенчание мнения о проституции как о праздном, обеспеченном, красивом образе жизни;
- 2) воспитание в ребенке, подростке высоконравственных качеств и моральных норм.

Кроме того считаем, что в рамках международного сотрудничества государств по вопросам противодействия проституции необходимо организовать должное их взаимодействие и усилить внутригосударственный контроль над платными сексуальными услугами.

СПИСОК ЛИТЕРАТУРЫ

1. Доклад ООН: пандемия усугубила угрозу торговли людьми, особенно для женщин и девочек // <https://www.news.un.org/ru/story/2020/09/1387132> (дата обращения: 10.04.2021).

2. Рабство XXI века: почему в мире продолжают торговать людьми // <https://www.realnoevremya.ru/articles/146038-rabstvo-xxi-veka-pochemu-v-mire-prodolzhayut-torgovat-lyudmi> (дата обращения: 10.04.2021).

3. Статьи КоАП и УК РФ за проституцию в 2021 году : наказание и ответственность // <http://www.ugolovnyi-expert.com/stati-koap-i-uk-rf-za-prostituticiyu> (дата обращения: 15.04.2021).

4. Меры борьбы с проституцией – социальная работа с лицами и группами девиантного поведения // https://www.studref.com/354372/sotsiologiya/mery_borby_prostitutsiey (дата обращения: 15.04.2021).

РАЗВИТИЕ ТЕОРЕТИЧЕСКИХ ИДЕЙ В ВОПРОСАХ ГУМАННОГО ОТНОШЕНИЯ К ЛИЦАМ, СОВЕРШИВШИМ ПРЕСТУПЛЕНИЯ, А ТАКЖЕ ОБЕСПЕЧЕНИЯ ИХ ВОЗВРАЩЕНИЯ ОБРАТНО В ОБЩЕСТВО

Агжанова С.Н.

курсант 3 курса

Научный руководитель: Конвисарь А.А.,

заместитель начальника кафедры организации социальной
работы в ОВД, полковник полиции

Костанайская академия МВД РК им.Ш.Кабылбаева

Идеи возможности преобразования человека в обществе известны еще со времен Демокрита. Труды просветителей-гуманистов также развивали понимание возможности исправления личности преступников. В научном мире в развитии идей борьбы с преступностью среди ученых различных стран создавались научные школы. Исследователи утверждают, что в формировании учений о борьбе с преступностью более отчетливо можно выделить три современных направления.

1. Классическая школа. Классическая школа возникла в Европе в XVIII веке. Центральное влияние на возникновение этой школы оказала эпоха просвещения, философия просветительства, которая создала новое представление о человеке. По этому представлению человек способен сделать свободные выборы и принимать самостоятельные решения, у него свобода воли, и в связи с этим он несет полную ответственность за свои отклоненные действия. Классическое мышление по вопросам борьбы с преступностью исходило только из преступного действия. Обращая внимание на акт

преступления, упустился из виду сам преступник.

Классическая школа старалась создать централизованную карательную систему и устранить предшествующие, часто весьма варварские и произвольные наказания. Цель наказания в рамках этой системы состояла в том, чтобы удержать людей от добывания преимуществ и выгод преступными средствами (общий предупредительный эффект наказаний).

Как мы видим, эта школа не подразумевает возвращения преступника в общество и необходимости его подготовки к этому.

2. Школа идеологии исправления. Развитие идеологии исправления связано с развитием специальных изучающих человека наук в XIX и XX веках. Это было время бурного развития биологии, медицины, психологии, психиатрии и социологии. Представители идеологии исправления стали обращать внимание на самого преступного человека вместо преступного действия. Основная мысль идеологии исправления следующая: необходимо научно изучать отдельного преступника с целью выяснения причины его преступного поведения. Только после выяснения причины будет возможно оказать ему воздействие-помощь и устранить эту причину. Работая индивидуально с каждым преступником, можно добиться ликвидации преступности в обществе.

Последствия, которые имела школа исправления:

- исправление преступника носило характер принудительного ухода;
- наказание определялось с учетом всей прошлой жизни преступника;
- наряду с лишением свободы школа начала употреблять различные медицинские и психиатрические методы;
- представители школы исправления подчеркивали частный предупредительный эффект наказания вместо общего сдерживающего эффекта.

Обращая внимание на прошлое преступника, школа полностью упустила из виду проблемы личной ответственности, игнорировала воздействие общественных факторов на преступность.

В 70-е годы XX столетия в мировой пенологии произошли

важные изменения, которые поставили под сомнение существующую концепцию исправления преступников.

3. Неоклассическая школа. Неоклассическая школа сегодня является преобладающей в политике борьбы с преступностью в западных странах. Неоклассический подход можно рассматривать как своего рода компромисс между классической школой и идеологией исправления. Школа старалась восстановить ответственность индивида за свои поступки, она начала обращать основное внимание на сам акт преступления, не на биографию преступника. Школа имеет разработанную концепцию сниженной вменяемости, смягчения наказаний в отношении: детей, молодых, душевнобольных и слабоумных заключенных. Представители неоклассической школы считают, что в наказание могут входить мероприятия по лечению и реабилитации, которые должны осуществляться на добровольных началах. Они считают, что наказания вряд ли могут изменить поведение осужденного, в то же время всегда стремились к созданию более четкой системы наказаний и к обеспечению улучшения правовой защиты преступников. Представители подчеркивают роль наказаний в повышении общего правового сознания.

Критики неоклассической школы считают, что совершенствование системы и поиск эффективности исполнения наказаний не приведет к ожидаемым важным позитивным изменениям в нынешней карательной системе. Сторонники неоклассического направления не осознают, что тюрьма создает больше преступности (в исследованиях Н. Кристи выдвигается именно идея негативного влияния тюремной деятельности на состояние и развитие преступности) [1, с. 42].

4. Развитие теоретических воззрений и практических решений в направлении: преступление – наказание – исправление – ресоциализация. По утверждению западных ученых-пенологов (Финский исследователь И. Кйема) одним из первых решений по исправлению преступников и бродяг с помощью усиленного привлечения к труду было принято в Нидерландах. С этой целью строились специальные тюрьмы, трудовые дома. Первая такая тюрьма была построена в

Амстердаме в 1595 году. Там были места и для мужчин и для женщин. Заведение стало известным под названием «исправительный дом». В следующем году была основана исправительная тюрьма специально для женщин. В отличие от мужских тюрем женская по своим задачам была названа прядильным домом [2, с. 112]. Замена наказаний, характерных для эпохи феодализма, лишением свободы имела прогрессивный характер, но была вызвана изначально не столько гуманностью, сколько экономическими соображениями. Эти соображения уже потом дополнялись идеей о необходимости исправления правонарушителей, превращения их в покорную рабочую силу.

В Финляндии трудовые дома (прядильный дом в Турку) начали основываться с 1739 года.

Появление тюрем как закрытых заведений, в которых в массовом масштабе и специальными методами стали оказывать влияние на преступников, стало происходить в связи с революционными событиями западного мира и образованием новых республик в конце XVIII века. В этот период многие страны почти полностью отказались от телесных наказаний. Тюрьма считалась альтернативой смертной казни, а также более легкой мерой наказания.

Темницы, остроги, крепости, подвалы, другие места заключения имеют более чем тысячелетнюю историю. Однако под тюрьмами подразумевается исключительно специальное заведение для массового обращения с преступниками, где они физически работали (их исправления).

Определенный «вклад» в развитие тюремной деятельности внесли и США. В конце XVIII века там была открыта тюрьма (штат Пенсильвания), где строжайшее одиночное заключение сочеталось с религиозной обработкой заключенных. Впоследствии в г. Оборне во вновь открытой тюрьме была предпринята попытка устранения пенсильванской системы. Однако недостатком обеих систем было отсутствие у заключенных каких-либо материальных и моральных стимулов к исправлению. И в 1838 году в Англии был осуществлен переход к так называемой прогрессивной системе, которую с определенными изменениями переняли другие страны и которая

сохраняется до настоящего времени.

СПИСОК ЛИТЕРАТУРЫ

1. Кристи Н. Борьба с преступностью как индустрия. - М., 1999. – 150 с.
2. Лайне М. Криминология и социология отклоненного поведения. - Хельсинки, 1994. – 368 с.

ЕРІКТІЛЕР МЕН ҚОҒАМДЫҚ ТӘРТІПТІ ҚАМТАМАСЫЗ ЕТУГЕ ҚАТЫСАТЫН АЗАМАТТАРДЫҢ ҚҰҚЫҚ ҚОРҒАУ ҚЫЗМЕТІ САЛАСЫНДАҒЫ РӨЛІ

Алпысбаева Ж.Ж.

3 курс курсанты

Ғылыми жетекшісі: Мұрат А.,

қылмыстық құқық және жазаны орындауды ұйымдастыру
кафедрасының аға оқытушысы, полиция капитаны
ҚР ПМ Ш. Қабылбаев атындағы Қостанай академиясы

Волонтер жылын жариялау туралы Қазақстан Республикасы Президентінің 2019 жылғы 26 тамыздағы № 135 Жарлығына сәйкес елімізде өткен жылы «2020 еріктілер жылы» болып жарияланды. Осыған байланысты өткен «жастар жылының» алауы өшпей, көмекке ұмтылған жастар қатары өсті. Алайда біз бұл еріктілікті қаншалықты деңгейде түсінеміз? Оның мақсатын аша алдық па?

Волонтерлік іс (лат. тілінен voluntarius - ерікті) қызметтердің кең ауқымдылығы, ішіне өзара көмектің дәстүрлі пішіндерін және өзіне деген көмектің арттыруы болып келеді. Волонтерлікпен айналасатын адамдарды волонтер деп атайды. Олар ақысыз, ерікті қоғамдық жұмыс атқаратындарға жатады. Волонтерлер тек альтруистер емес, олар тәжірибе алу үшін, дағдыларды және білімдерді арттыру үшін, дербес қарым-қатынастың қағидаларын білу үшін жұмыс істейді. Сан қырлы волонтерлік (еріктілік) қызметтің бір қырына нашақорлық, АИТВ, жасөспірімдер арасындағы қылмыстардың алдын алуда маңызды әңгімелесу жүргізу де кіреді. Яғни, құқық қорғау

органдары саласындағы құқық бұзушылықтың алдын алу үшін жүргізілетін профилактикалық шараларға да өз кезегінде айтарлықтай жәрдем бере алады.

Себебі, әлеуметтік қатынастарды жетілдіруге, адамдардың мінез-құлқын реттеуге байланысты көптеген әлеуметтік мәселелердің арасында маскүнемдік пен алкоголизмге, нашакорлық пен жезөкшелікке қарсы күрес мәселесі ерекше орын алады. Бұл мәселенің өткірлігі тиімді және шұғыл шаралар қабылдау қажеттілігі барлық жерде жүзеге асырылады, себебі теріс факторлармен байланысты әлеуметтік теріс құбылыстар кешені біздің ұлттық құндылықтарымызбен идеологиямызға қайшы келеді, денсаулыққа орны толмас зиян келтіреді, АИТВ ауруларының өсуіне, жарақаттануға, отбасының бұзылуына әкеледі, кәмелетке толмағандардың қылмыстығына әсер етеді. Жағымсыз әлеуметтік құбылыстарға қарсы күрес мәселесі-кешенді мәселе. Ең алдымен, теріс әлеуметтік құбылыстар әлеуметтік-мәдени факторлармен байланысты. Олардың қатарына тұрмыста, қоғамдық санада бар әдет-ғұрыптар, дағдылар, әдетті мінез-құлық бейнелері жатады. Сонымен қатар, жеке психология факторларымен, психологиялық қасиеттерінің белгілі бір сипаттамаларымен, жеке тұлғаның психикасының жай-күйімен байланысты. Осы мәселелердің бүкіл кешені әлеуметтану, әлеуметтік психология және психиатрия әдістерін қолдана отырып зерделенуі тиіс. Көптеген қылмыстарды жасау қасақана және абайсызда, зорлық-зомбылық және пайдакүнемдік, қоғамдық тәртіп пен қоғамдық қауіпсіздікке қарсы алкогольдік ішімдіктерді ішумен байланысты.

ДДСҰ мәліметтері бойынша, маскүнемдік өлім себептерінің арасында әлемде үшінші орын алады (жүрек ауруларынан кейін). Статистика көрсеткендей, жасалған қылмыстардың көпшілігі маскүнемдікпен байланысты. Ал ұрлық, тонау, қарақшылық сияқты қылмыстардың түрлері бойынша олардың үлес салмағы одан да жоғары. Мысалы, бұзақылық жасаудың барлық түрлері бойынша, қарапайымнан аса зұлымдыққа дейін қылмыстардың көпшілігі мас күйінде жасалғаны туралы деректер жалпыға белгілі. Көлік қылмыстарының жартысынан астамы мас жүргізушілердің кінәсінен орын алады. Ең ауыр қылмыс-адам өлтіру. Мас

күйінде кісі өлтіру, ауыр дене жаракаттары мен кісі өлтірумен ұштасқан зорлау жасалады. Тәжірибе көрсеткендей, құқық бұзушылар, әдетте, қандай да бір құқық бұзушылық түрлеріне маманданған. Азаматтардың қоғамдық орындарда мас және әдепсіз күйде болуы, тыйым салынған жерлерде алкогольдік ішімдіктерді ішу неғұрлым тән бұзушылықтар болып табылады. Бұл көбінесе көшелерде, аулаларда, спорттық және спорттық-бұқаралық, ойын-сауық мәдени-бұқаралық іс-шаралар өткізілетін орындарда, саябақтар мен скверлерде, пәтерлерде және жатақханаларда жасалады. Жеке тұлғаның қалыптасуына алкоголизмнің шектеулі әсері ғалымдар мен тәжірибелік қызметкерлердің көптеген зерттеулерімен расталады, жеке тұлғаның жүйке-психологиялық құрылымының, оның эмоциялық-ерік аппаратының әртүрлі бұзылуларында, қоғамдағы жеке тұлғаның әлеуметтік байланыстары мен рөлдерін өлшеуде алкогольді асыра пайдаланудың маңызды рөлі байқалады. Маскүнемдік және алкоголизммен қатар, қылмысқа ықпал ететін мән-жай есірткі болып табылады. Жүйелі түрде қолданған кезде есірткілік масандықты тудыратын әртүрлі заттарды қолдану әрдайым біз ойлағандай тек жағымды салдармен аяқталмайды.

Осы ретте «Қоғамдық тәртіпті қамтамасыз етуге азаматтардың қатысуы туралы» Қазақстан Республикасының 2004 жылғы 9 шілдедегі N 590 Заңына сәйкес волонтерлар қатарына қоғамдық тәртіпті сақтауға осы уақытқа дейін өз үлестерін қосып жүрген азаматтарды да жатқызуға болады. Қоғамдық тәртіпті қамтамасыз етуге азаматтардың қатысуы осы Заңға және Қазақстан Республикасының өзге де нормативтік құқықтық актілеріне сәйкес олардың ішкі істер органдарына ерікті түрде жәрдемдесуі арқылы жүзеге асырылады. Қоғамдық тәртіпті қамтамасыз етуге қатысатын азаматтар өз қызметін заңдылық, адамның және азаматтың құқықтары мен бостандықтарын құрметтеу мен сақтау принциптері негізінде жүзеге асырады.

Қоғамдық тәртіпті қамтамасыз етуге қатысуға ниет білдірген азаматты тіркеу ішкі істер органына өтініш беру арқылы, сонымен қатар Қазақстан Республикасының азаматы жеке куәлігінің не паспортының көшірмесі және өмірі мен

денсаулығын сақтандыру туралы куәлігінің көшірмесін қоса беруге құқылы болып табылады. Ішкі істер органы өз кезегінде өтініш келіп түскен күннен бастап күнтізбелік отыз күн ішінде азаматты наркологиялық, психоневрологиялық және өзге де есепке алу бойынша тексеріп, ауданның (облыстық маңызы бар қаланың) жергілікті атқарушы органына тиісті қолдау хат беріп, оған ұсынылған құжаттардың көшірмелерін жолдайды. Ауданның (облыстық маңызы бар қаланың) жергілікті атқарушы органы келіп түскен қолдау хатты жеті жұмыс күні ішінде қарап, азаматқа қатысты тіркеуді жүргізіп, қоғамдық тәртіпті қамтамасыз етуге қатысатын азаматтардың есебіне қояды және бұл туралы ішкі істер органын жазбаша түрде хабардар етеді.

Қоғамдық тәртіпті қамтамасыз етуге қатысатын азаматтар бақылау және қадағалау функцияларына байланысты емес, қоғамдық тәртіпті қамтамасыз ету жөніндегі іс-шараларда ішкі істер органдарына жәрдемдесуге, қылмыстық және әкімшілік құқық бұзушылықтардың алдын алуға және жолын кесуге, сонымен қатар құқық бұзушылықтың жолын кесу және құқық бұзушыларды ұстау мақсатында, егер аталған мақсаттарға өзге тәсілдермен қол жеткізу мүмкін болмаса, дене күшін және басқа құралдарды қолдануға, бұл орайда ол үшін қажетті шаралар шегінен шығуға жол берілмеуге тиіс. Қазақстан Республикасының заңдарында көзделген жағдайларда қылмыстық немесе әкімшілік құқық бұзушылық жасаған адамдарды ұстап алуға және құқық қорғау немесе өзге де мемлекеттік билік органдарына жеткізуге, құқық бұзушылық, маскүнемдік, нашакорлық және уытқұмарлық профилактикасы жөнінде түсіндіру, құқықтық жұмысты жүзеге асыруға және азаматтардан қоғамдық тәртіпті сақтауды талап етуге құқығы бар.

Сонымен қатар азаматтардың конституциялық құқықтары мен бостандықтарын сақтауға, ішкі істер органдарын өздеріне мәлім болған, дайындалып жатқан не жасалған қылмыстық құқық бұзушылықтар фактілері туралы дереу хабардар етуге, заңдарда көзделген жағдайларда азаматтардың талап етуі бойынша өзінің қоғамдық тәртіпті қамтамасыз етуге қатысуының заңдылығын растайтын куәлігін көрсетуге, қылмыстық немесе әкімшілік құқық бұзушылық жасағаны үшін

ұстап алынған азаматтарға қолданылатын мәжбүрлеу шараларының негіздерін түсіндіруге, қоғамдық тәртіпті қамтамасыз ету жөніндегі іс-шараларға қатысуы алдында құқықтық дайындықтан өтуге міндетті.

Қорыта келе, біз тек қана қарттар мен түрлі әлеуметтік топтағы қиын жағдайдағы отбасыларға көмек көрсетуші адамдар деп білегін волонтерлардың да түр түрінің барын , сонымен қатар қоғамдық тәртіпті қамтамасыз етуге қатысатын азаматтардың мемлекеттік деңгейде ұлт болашағы үшін маңызы бар, қоғам тыныштығы үшін жауапкершілігі зор, біз байқай бермейтін міндеттерді атқаруға барынша құқық қорғау қызметі саласындағы әріптестерімізбен бірге атсалып жүргенін де ескеріп, елегеніміз жөн.

ӘДЕБИЕТТЕР ТІЗІМІ

1. Волонтер жылын жариялау туралы: ҚР Президентінің 2019 жылғы 26 тамыздағы № 135 Жарлығы.

2. Қазақстан Республикасының Қылмыстық кодексі: Қазақстан Республикасының 2014 жылғы 3 шілдедегі № 226-V ҚРЗ Кодексі (2020 жылғы 2 қаңтардағы өзгертулер мен толықтырулар).

3. Епишкин Н.И. Волонтёр // Исторический словарь галлицизмов русского языка. — М.: Словарное издательство ЭТС, 2010.

4. Құқық бұзушылық профилактикасы туралы: ҚР 2010 жылғы 29 сәуірдегі № 271-IV Заңы (2020 жылғы 19 желтоқсандағы өзгертулер мен толықтырулар).

5. Оценка ООН по трендам преступности и действиям систем уголовного судопроизводства (UN-CTS).

6. Миньковский Г.М. Понятие и система мер предупреждения преступности в среде молодежи.— М., 1971.

7. Қоғамдық тәртіпті қамтамасыз етуге азаматтардың қатысуы туралы: Қазақстан Республикасының 2004 жылғы 9 шілдедегі N 590 Заңы (2020 жылғы 7 шілдедегі өзгертулер мен толықтырулар).

«ПОЛИЦИЯ В ШАГОВОЙ ДОСТУПНОСТИ» КАК ПРИНЦИП ДЕЯТЕЛЬНОСТИ УЧАСТКОВОГО ИНСПЕКТОРА ПОЛИЦИИ

Афанасьева А.С.

курсант 3 курса

Актюбинский юридический институт МВД РК

им. М. Букенбаева

2021-й год, как известно, был объявлен годом профилактики правонарушений и повышения статуса участкового инспектора полиции. Этой категории полицейских такое внимание уделяется не случайно. Институт участковых инспекторов полиции играет непосредственно важную роль среди отраслевых служб органов внутренних дел, которые призваны защищать права граждан, интересы общества и государства от преступности и иных противоправных посягательств, обеспечивать общественную безопасность. Это центральное звено правоохранительной системы. На участкового возлагается ответственность за состояние обстановки, которая складывается в местах проживания граждан. Именно участковый является главным связующим звеном полиции с населением.

Общественное мнение о деятельности органов внутренних дел в целом часто складывается от их профессионального подхода к работе. Службе участковых уполномоченных полиции отведена ведущая роль в решении задач, возложенных на полицию, и не только потому, что они составляют одну из наиболее многочисленных ее служб, но и потому, что находятся на главных, передовых рубежах охраны общественного порядка и борьбы с преступностью.

В большинстве горрайорганов внутренних дел усилиями участковых инспекторов полиции раскрывается не менее 40% скрытых преступлений, а в сельской местности этот показатель достигает 70%. Ими устанавливается каждое второе лицо, совершившее преступление, из общего числа выявленных всеми подразделениями полиции общественной безопасности. Около 60-70% лиц, которые привлекаются к уголовной

ответственности за хулиганство и угрозу убийством, выявляются участковыми инспекторами полиции. Они обязаны реагировать на обращения и проверять тех, кто состоит на учете: от ранее судимых лиц до неблагополучных семей. Они задействованы во всех поисковых, оперативно-розыскных и прочих мероприятиях, которые требуют знания обстановки на обслуживаемом участке.

Также одним из важных направлений их работы является проведение сходов и отчетных встреч с населением. На них обсуждается не только состояние правопорядка на участке в целом, но и внутриведомственные вопросы, проблемы отдельных квартир. Участковый обязан вникнуть во все эти аспекты, принять замечания и пожелания людей [1.] При этом формы и методы работы участковых инспекторов, как правило, доступны для наблюдения и оценки населением, поэтому именно они во многом определяют социальный престиж полиции. Понятно, что это не только ответственность, но и большая нагрузка, которая ложится на их плечи.

В своем обращении к народу Глава государства обращает внимание на работу участковых инспекторов и предлагает повысить их статус, закрепить это законодательно. «Следует предоставить ему все возможности для продуктивной работы. Он должен быть узнаваемым, доступным, авторитетным для граждан, активно защищать их права. Важно научить сотрудников правоохранительных органов вести открытый диалог с людьми». И реформирование местной полицейской службы идет в соответствии с этой задачей, которую определил перед сотрудниками правоохранительных органов Президент страны [2].

Повышение статуса участкового инспектора – важный и своевременный шаг, который заложит основу нового уровня коммуникации между общественностью и полицией, укрепит состояние правопорядка, защищенность людей от преступных посягательств [3].

Одна из ожидаемых мер, направленных на повышение статуса – это расширение социального пакета. В свою очередь участковые инспектора полиции стараются вести максимально открытый диалог с населением, то есть выстраивать

взаимоотношение в рамках концепции «слышащего государства».

Важнейшим условием для перехода службы на сервисную модель работы является то, что каждый человек должен знать в лицо, а также иметь под рукой номер телефона участкового инспектора полиции. Для этого сейчас участковые инспектора полиции вывешивают постеры со своими фотографией и контактными данными, кроме активно работают над страницами в социальной сети «Instagram».

Посредством этих чатов участковые смогут непосредственно следить за ситуацией в городе, получать оперативную информацию и фото-и видеозаписи о правонарушениях. Любой житель со своими жалобами может обратиться непосредственно в чат, а участковый должен сразу же отреагировать [4].

Также необходимо расширить полномочия, участкового в сфере административного производства и профилактики правонарушений. Эффективная индивидуальная профилактическая работа участкового возможна при условии, что он обладает достаточными полномочиями, правовыми и организационными средствами профилактического воздействия в отношении подучетных лиц. С этой точки зрения, регулятивных норм существующих нормативно правовых актов явно не достаточно, в силу чего образуется разрыв между уголовно-правовыми и административно-правовыми мерами воздействия, неподкреплённость правовых средств воздействия воспитательным и общественным влиянием [5].

Для совершенствования. Организации комплексного использования сил и средств органов внутренних дел при реализации задач по охране общественного порядка, защиты прав и свобод граждан активно должно развиваться нормотворчество. Должны разрабатываться «Концепция развития подразделений участковых уполномоченных полиции органов внутренних дел» и «Наставление по организации деятельности участковых уполномоченных полиции», суть которых заключается в том, чтобы развивать профилактическую направленность деятельности участковых на обслуживаемой территории, укреплять их среди населения. Они должны

сконцентрировать внимание на ранней индивидуальной профилактике правонарушений в жилом секторе.

Также следует принять меры для постройки участковых пунктов полиции, которые будут оснащены видеонаблюдением и совмещены с жильем. Участковый, проживающий и работающий в одном и том же населенном пункте, будет доступен для населения все 24 часа в сутки, что, непосредственно будет повышать его профессиональную деятельность.

Следует понимать, что тесный контакт не всегда приводит к положительным результатам. Для этого нужно начать, в первую очередь, с самих сотрудников. Необходимо, усовершенствовать и проверять участковых инспекторов полиции на знание законодательства, этику государственного служащего в организациях по подготовке участковых инспекторов полиции.

СПИСОК ЛИТЕРАТУРЫ

1. Полиция в шаговой доступности // <https://www.kazpravda.kz/articles/view/politsiya-v-shagovoi-dostupnosti>
2. В Казахстане грядет очередная реформа // <https://liter.kz/policziya-shagovoj-dostupnosti-v-kazahstane-gryadet-ocherednaya-reforma/>
3. Повышение статуса участковых станет основой нового взаимодействия с населением // https://www.inform.kz/ru/nachalnik-policii-sko-povyshenie-statusa-uchastkovyh-stanet-osnovoy-novogo-vzaimodeystviya-s-naseleniem_a3691219
4. Участковых добавляют в Ватсап-чаты Актау // https://tumba.kz/zhizn-regiona/11-zhizn-regiona/55282-Uchastkovyh_dobavljajut_v_WhatsApp_chaty_Aktau.html
5. Участковый – уполномоченный полиции // <https://advokatsidorov.ru/uchastkovyj-upolnomochennyj-policii.html>
6. Участковые пункты полиции появятся в новых ЖК Нур-Султана и Алматы // <https://kursiv.kz/news/obschestvo/2021-03/uchastkovye-punkty-policii-poyavyatsya-v-novykh-zhk-nur-sultana-i-almaty>

ПРЕДУПРЕЖДЕНИЕ И ПРОФИЛАКТИКА БЫТОВОГО НАСИЛИЯ ОРГАНАМИ ВНУТРЕННИХ ДЕЛ

Бакыткадырулы К.

курсант 3 курса

Научный руководитель: Маханова А.С.,

преподаватель кафедры общеправовых дисциплин

Актюбинский юридический институт МВД РК

им. М. Букенбаева

*«Нет более вредного животного,
чем человек, не следующий законам» [1]*

Джироламо Савонарола

Проблема насилия в семье появилась в стране не сегодня, но в бывшем СССР она относилась к числу "закрытых" тем. Поэтому кроме как среди экспертов в милиции и, возможно, работников ЗАГСов, где фиксировались причины разводов, она не была предметом обсуждения, анализа и тем более достоянием общественного мнения.

Бытовое насилие: это повторяющееся насилие одного партнера или родственника по отношению к другому, в первую очередь внутри семьи. Может выражаться в форме физического, психологического, сексуального и экономического насилия [2].

Насилие в семье в его различных формах приобрело в Казахстане такие масштабы и глубину, которые угрожают безопасности общества и личности. Нам хочется думать, что в своей семье мы всегда как в надежном убежище сможем укрыться от стрессов и перегрузок нашего беспокойного мира. Чтобы ни угрожало нам вне дома, мы надеемся найти защиту и поддержку в любви тех, с кем мы поддерживаем самые близкие отношения. Однако, для многих людей желание обретения семейного покоя оказывается невыполнимым, т. к. близкие являются скорее источником угрозы, надежности и безопасности. Причина тяжелого социального урона, наносимого домашним насилием, не только в его широкой распространённости, несовершенстве законодательной базы и неотлаженности механизма помощи жертвам, но и в том, что

жертвы, или их родные (в случае, если насилию подвергаются дети, инвалиды и пожилые люди) не спешат сообщать о преступлении и искать помощи.

Проблема домашнего насилия (domestic violence) глобальна. Члены семьи становятся жертвами агрессивных действий значительно чаще, чем посторонние люди. Это относится как к мелким эксцессам, связанным с незначительным причинением вреда здоровью, так и к более серьезным преступлениям, включая убийства. Направленность значительной доли агрессии, имеющейся в обществе против близких, отличается практически во всех странах, что дает основание говорить об универсальности этого явления.

Насилие и жестокое обращение в отношении детей и семьи, пренебрежение их интересами, либо игнорирование их, семейное неблагополучие являются одной из актуальнейших проблем, поскольку имеет широкое распространение.

Профилактика насилия и жестокого обращения в отношении детей и семьи, являющейся составной частью общей профилактики бытового насилия, включает в себя «комплекс правовых, экономических, социальных и организационных мер, осуществляемых субъектами профилактики бытового насилия, направленных на защиту конституционных прав, свобод и законных интересов человека и гражданина в сфере семейно-бытовых отношений, предупреждение и пресечение бытового насилия, а также на выявление и устранение причин и условий, способствующих их совершению» (п. 4 ст. 1 Закона РК «О профилактике бытового насилия»)[2].

Правовой основой профилактики является система различных по своей юридической силе нормативные правовые акты, к числу которых следует отнести следующие:

1. Конституция Республики Казахстан - является основополагающим в этой системе, которой провозглашено: «Брак и семья, материнство, отцовство и детство находятся под защитой государства» (п.1 ст.27) [3]. Важными гарантиями реализации защиты указанных ценностей являются другие конституционные нормы, устанавливающие:

– обязанность государства признать и гарантировать права и свободы человека в соответствии с Конституцией (п. 1

ст. 12);

– предусматривающие право каждого на признание его правосубъектности и право защищать свои права и свободы всеми не противоречащими закону способами (п. 1 ст. 13);

– недопустимость какой-либо дискриминации по мотивам происхождения, социального, должностного и имущественного положения, пола, расы, национальности, языка, отношения к религии, убеждений, места жительства или по любым иным обстоятельствам» (п. 2 ст. 14);

– право каждого на судебную защиту своих прав и свобод (п. 2 ст. 13);

– равенство всех перед законом и судом (ст. 14);

– неприкосновенность достоинства человека, а также недопустимость пыток, насилия, другого жестокого или унижающего человеческое достоинство обращения или наказания (ст. 17);

– право каждого на получение квалифицированной юридической помощи, а в случаях, предусмотренных законом, оказание юридической помощи бесплатно (п. 3 ст. 13);

– недопустимость ограничения прав и свобод, предусмотренных ст.ст. 10, 11, 13-15, п. 1 ст. 16, ст.ст. 17, 19, 22, п. 2 ст. 26 Конституции (п. 3 ст. 39) и др.

От бытового насилия в сфере семейно-бытовых отношений терпит значительный ущерб благополучие нашего общества. Оно приводит к разрушению семьи, оказывает негативное воздействие на несовершеннолетних, что отрицательно влияет на их позитивное развитие в будущем. К тому же правонарушения в сфере семейно-бытовых отношений выходят за рамки семьи и оказывают негативное влияние на взаимоотношения в других социальных сферах: соседской, товарищеской, производственной и т.п.

Задачами органов внутренних дел при оказании помощи гражданам, пострадавшим от семейно-бытового насилия, являются:

1) прием и регистрация информации о правонарушениях, проведение оперативно-следственных мероприятий;

2) применение мер пресечения и иного принуждения к

лицам, совершившим бытовое насилие;

3) начало досудебного расследования дела или административного производства и передача материалов в суд;

4) проведение мероприятий по профилактике повторности рецидивов бытового насилия;

5) направление граждан, пострадавших от бытового насилия, за помощью в учреждения здравоохранения и социальной защиты [4].

Особое звено в предупредительной деятельности правоохранительных органов занимают подразделения участковых инспекторов полиции, поскольку они на обслуживаемых ими административных участках выявляют и берут под контроль лиц совершивших бытовое насилие. Также они осуществляют профилактическую работу с лицами, систематически нарушающими правила проживания в быту, недостойно ведущими себя в общественных местах, злоупотребляющими спиртными напитками и др.[5]. Органы внутренних дел первыми выезжают на место совершения бытовых правонарушений и преступлений, доставляют, задерживают, выносят защитные предписания в отношении правонарушителей, осуществляют производство по делам об административных правонарушениях и уголовное преследования. ОВД активно принимают участие в разработке всех программных документов в сфере профилактики бытового насилия и реализации их на ведомственном уровне. Общей целью государства является предотвращение преступлений, формирование правовой культуры населения, обеспечение участия граждан в профилактике правонарушений, стимулировать каждого гражданина пресекать правонарушения. Зачастую пострадавшие находящиеся, как правило, в стрессовом состоянии не знают, куда обращаться кроме как в органы внутренних дел.

Органы внутренних дел принято считать субъектом предупреждения и профилактики правонарушений в сфере семейно-бытовых отношений. Это они непосредственно первые выезжают на место совершения бытовых правонарушений и преступлений. Поскольку только полиция оказывается наиболее близкой, доступной и общеизвестной гражданам структурой.

СПИСОК ЛИТЕРАТУРЫ

1. Закон и общество / сост. Д.Д. Туркбенбаева – Алматы: «Жеты Жарғы», 1997.
2. О профилактике бытового насилия: Закон Республики Казахстан от 04.12.2009 г. № 214-IV.
3. Конституция Республики Казахстан: принята 30 августа 1995 г.
4. Об органах внутренних дел Республики Казахстан: Закон Республики Казахстан от 23.04.2014 г.
5. Ким Е.П. Преступность в сфере семейно-бытовых отношений и ее предупреждения органами внутренних дел: дис. ... канд. юрид. наук. - М., 1989.

БАЙҚОҢЫР ҒАРЫШ АЙЛАҒЫНЫҢ ҚОРШАҒАН ОРТАҒА ЗИЯНЫ

Бирликова А.С.

1 курс курсанты

Ғылыми жетекшісі: Балтабасова М.Қ.,
аға оқытушы, заң ғылымдарының магистрі,
полиция подполковнигі

ҚР ПМ Б.Бейсенов атындағы Қарағанды академиясы

Дүние жүзінде 20-дан астам ғарыш айлағы бар. Олардың барлығының құрылысы мен құрылымы бір-біріне өте ұқсас болып келеді. Ғарыш айлағының орналасуына өзіндік факторлардың әсері бар. Олар неғұрлым экватор сызығына жақын орналасса, соншалық зымыран тасымалдағыштардың (әрі қарай - ЗТ) жылдамдығы күшейе түседі. Мысал үшін экватордан ұшырылған ЗТ жылдамдығына 465 м/с қосылады. Байқоңырдан ұшырылған ЗТ жылдамдығына 315 м/с, ал Плесецктен ұшырылған ЗТ жылдамдығына 211 м/с қосылады.

Екінші басты фактор ретінде ғарыш айлағына қойылатын талап: бұл ЗТ сатыларының құлау ауданы. Бізге белгілі, ЗТ сатылардан тұрады. Ғарыш кемесін орбитаға шығару кезінде ЗТ сатылары жерге құлап түседі. Осы фактор сатылардың жерге құлап түсу кезіндегі экологиялық ахуалға әсері өте көп болады.

Ол тікелей ЗТ-тың жанармайына қатысты. Қазіргі технологияны жасанды жер серіктерінсіз елестету өте қиын. Оларды орбитаға алып шығу үшін ЗТ-тарды қолдануға тура келеді. Технология дамыған сайын жер шарының экологиясына кері әсері күшейе түседі. Дүние жүзінде көптеген елдер өз ғарыш айлағын салуға кірісіп кеткен. Жер жүзінде 20-дан астам ғарыш айлағы болса, сол ғарыш айлақтарынан экологияға әсер ететін зиян мөлшері де артады. Бұған тағы сол ғарыш айлақтарынан ұшыру жиіліктерін және ЗТ-да қолданылатын отын элементтерін қосыңыз.

Гептил. Ғарыш айлағынан ұшырылатын зымыран жеткізгіштердің қозғалтқышына пайдаланылатын жанармайына нақтырақ тоқталсақ.

Гептил калий циан қышқылынан 6 есе күшті. Калий циан қышқылы – әскери соғыс уландырғышы, қолданған кезінде адам 5-15 минут ішінде тұншығып өледі. 1916 жыл француз армиясы қолданған, фашистік Германия осы газды концлагерлерде адамдарды өлтіру үшін қолданған. Зымыран жанармай компоненттеріне кіретін токсинді қосылыстардың табиғи жағдайдағы микробтар мен өсімдіктерге әсері туралы түсініктер мүлдем жоқ. Сондықтан осы бағыттағы зерттеулер қазіргі кезде аса өзекті мәселелерге жатады. Зертханалық жағдайда жүргізілген зерттеулердің нәтижесі өсімдіктердің бойының қысқа болып, кейбір морфологиялық өзгерістер байқалып, ауылшаруашылық өсімдіктерінің сапасы нашарлап және өнімділігінің төмендейтінін көрсетеді.

Қорыта айтқанда, біз атмосфералық ауаға «Байқоңыр» ғарыш аймағынан ұшырылатын зымырандардың жанармай қалдықтарының қоршаған ортаға әсері туралы толық мәліметтерді зерттеу қажет екендігін баса айтқымыз келеді. Сондықтан жалға берілген Қазақстан аумағындағы ғарыш айлағын бақылау, болжау, зерттеу жұмыстарын қарқынды жүргізу қажет.

«Байқоңыр» пайдалануға берілген уақыттан бері 1300-ге жуық зымыран ұшырылған. Ақтоғай ауданы жерінің 37%-ы, Шет ауданы жерінің 93%-ы, Жаңаарқа ауданы жерінің 37%-ы, Ұлытау ауданы жерінің 74%-ы «Протон» зымырантасушысының отыны – гептилмен ластанған. «Протон»

зымырантасығышының алғашқы сатысына (5 сатылы) 500 тонна гептил отыны толтырылса, оның бөлініп, жерге құлайтын бөлшегінде 10-30 тонна отын жанбай қалады. Гептилдің концентрациясы бір текше метр ауада – 0,001 мг, ал 1 кг топырақта 0,1 мг болғанда ғана зиянсыз. «Қазмехонобр» кәсіпорнының 1994 жылы жасаған есебіне қарағанда, зымыранның бірінші сатысы құлайтын жерлердегі малдың еті мен сүтіндегі гептил мөлшерден ондаған есе асып кеткен.

Апаттар:

1996 ж. 14 мамыр – «Союз» зымыран тасығышы құлады.

1997 ж. 20 мамыр – «Зенит» зымыран тасығышы құлады.

1999 ж. 5 шілде – «Протон» зымыран тасығышы құлады.

1999 ж. «Протон» зымыран тасығышы құлады.

2007 ж. – «Протон-М» зымыран тасығышы құлады.

2018 ж. – «Союз-ФГ» зымыран тасығышы құлады.

(Негізінен осындай 37-38 апат болған, бірақ, нақты дерек жоқ).

Қарағанды облысының экологиясын зерттейтін ғалым-экологтардың жүргізген жұмыстарының қорытындыларына қарағанда, космос корабльдері, космос зымырандары космос кеңістігіне ұшып кеткеннен кейін, жаз айларында 5-8 күн бойы күшті жел тұрып, қара боран соғатыны байқалады. Мұндай құбылысты Жезді ауданының жергілікті тұрғындары да растайды. Ал қыста зымырандар космосқа ұшып кеткеннен кейін 2-3 күн бойы қарлы боран соғатыны белгілі болды. Бұл аймақта жылына 40-50 күн бойы күшті жел тұратыны анықталды. Мұндай құбылыстар, бұл аймақта бұрынғы кезде, космодром орнамай тұрған уақытта болмағанын жергілікті тұрғындар жіпке тізгендей етіп айтып береді.

Қоршаған ортаның және халықтың экологиялық қауіпсіздігін нығайтып, қазіргі кездегі өзекті мәселелерді шешу көптеген жұмыстардың атқарылуын талап етеді. Ал бұл мақсатқа жету үшін мынадай іс-шаралардың ұйымдастырылуы қажет:

- қуатты зымырандардың ұшырылуын сирету;

- егінді жинау және бау-бақшалардың гүлдеуі кезінде токсинді химиялық қосылыстарды бөлетін зымырандарды ұшырмау;

- токсинді зымыран жанармайларын сақтауда және тасымалдауда қауіпсіздік шараларын сақтау;
- аймақтың суы, топырағы, өсімдіктеріне жан-жақты зерттеу жұмыстарын жүргізу;
- зымыран бөлшектері кұлайтын аймақтардағы халықтың денсаулығын медициналық тексерулерден өткізу.

УГОЛОВНО-ПРАВОВАЯ ХАРАКТЕРИСТИКА ОБСТОЯТЕЛЬСТВ, СМЯГЧАЮЩИХ НАКАЗАНИЕ ПО ЗАКОНОДАТЕЛЬСТВУ РЕСПУБЛИКИ КАЗАХСТАН (ПРОБЛЕМНЫЕ АСПЕКТЫ)

Бияхметов Р.Б.

курсант 3 курса

Научный руководитель: Мукажанов А.Е.,

старший преподаватель кафедры административной

деятельности ОВД, подполковник полиции

Костанайская академия МВД РК им. Ш. Кабылбаева

За последний почти двухсотлетний период истории уголовного права, анализ существующих определений понятий смягчающих обстоятельств показывает общепринятое ограничение их влияния в дооктябрьский период только сферой общественной опасности личности виновного безотносительно или в связи с преступным деянием. До принятия уголовного законодательства КазССР 1959 года, таковыми считались лишь обстоятельства совершения преступления (например, судя по формулировке в законе: «совершения преступления»).

С 1959 года перечни обстоятельств были расширены за счет данных, характеризующих личности вне но в связи с преступлением (например: чистосердечное раскаяние, возмещение ущерба) [1, с. 30]

В УК РК 1997 г. законодатель отказывается от последнего приведенного отягчающего обстоятельства, характеризующего только личность, таким образом, подтверждая, что все отягчающие и большинство смягчающих обстоятельств одновременно характеризуют измененную

степень общественной опасности преступления и личности. Однако уже до этого времени судебная практика, пользуясь открытым режимом перечня смягчающих обстоятельств, из гуманных соображений широко учитывал данные о личности виновного [2].

В уголовном праве мало внимания уделяется тому, каким образом при наличии смягчающих обстоятельств происходит изменение степени общественной опасности преступления и личности, между тем как его решения представляет значительный практический и научный интерес. В судебной деятельности знание этого вопроса поможет исключить случаи необоснованного отнесения некоторых обстоятельств к категории смягчающих наказания. Для суда четкое знание механизма влияния исследуемых критериев дает возможность: а) при назначении наказания правильно учесть обстоятельства указанные в перечнях ст. 53 УК РК; б) воспользоваться правом учета обстоятельств, не предусмотренных в перечне осознанно и в соответствии со смыслом закона (ч. 2 ст. 53 УК РК) [3].

В уголовном праве обстоятельства, определяющие наказание, в дооктябрьский период подразделялись на две группы: 1) повышающие (квалифицирующие) и смягчающие наказание обстоятельства, которые вызывают изменение установленного законом наказания в степени и роде; 2) увеличивающие и уменьшающие вину обстоятельства, которые оказывают влияние только на размер наказания пределах одной и той же степени [4, с. 95].

В советский период одни ученые в значении обстоятельств, вторые группы признавали смягчающие и отягчающие обстоятельства, влияющие на определяемом судом наказание. Другие ученые вели речь о влиянии исследуемых факторов на уровень вины. Третьи относили смягчающие и отягчающие обстоятельства к факторам, отягчающим или смягчающим общественную опасность преступления или преступника [5, с. 30].

Между тем, четвертые авторы считали, что указанные обстоятельства, влияя смягчающим или отягчающим образом на общественную опасность преступления и лица, его

совершившего, в обязательном порядке определили степень уголовной ответственности виновного [6, с. 20].

Анализируя современный уголовный закон в отношении смягчающих обстоятельств необходимо отметить, что в отличие от ранне-действовавшего уголовного законодательства речь идет о влиянии обстоятельств дела не на вину, опасность преступления или личность виновного, а на наказание [7, с. 15].

Анализируя механизм воздействия обстоятельств важно не путать причину и направленность их влияния, то есть, на что они влияют и почему они влияют. Уровень общественной опасности личности проявляется через определенные положительные или отрицательные черты которые не является величиной постоянной и полностью или частично проявляется в содеянном: она может увеличиваться (если укореняются отрицательные свойства либо число отрицательных черт), уменьшается если ослабляются отрицательные черты и даже приобретают нулевое значение. Смягчающие и отягчающие обстоятельства как раз способствуют выявлению величины и изменчивости этой степени в сторону понижения или повышения [8, с. 385].

Действующему УК РК известны два вида обстоятельств которые учитываются при назначении наказания. Одни из них имеют значение лишь при назначении наказания, оказывая влияние на его смягчение или отягчение (ст. 53-55 УК РК); другие рассматриваются как признаки конкретного состава преступления, влияющие на квалификацию, и тем самым предопределяют наказание в пределах санкции статьи Особенной части Уголовного кодекса РК [9, с. 16].

Смягчающие обстоятельства, предусмотренные Общей частью УК РК, характеризуют пониженную степень общественной опасности деяния или личности преступника. Отягчающие обстоятельства, предусмотренные Общей частью уголовного закона, имеют противоположную направленность и характеризуют повышенную степень общественной опасности деяния или личности преступника. Вместе они обеспечивают индивидуализацию наказания.

Смягчающие обстоятельства, содержащиеся в Особенной части УК РК, снижают характер и степень общественной

опасности конкретного деяния и лица, его совершившего. Это учитывается законодателем при дифференции наказаний за отдельные виды преступления.

С учетом сказанного можно определить, что смягчающим обстоятельством называются выходящие за пределы состава преступления объективные с субъективными признаками деяния, а также данные о личности виновного, снижающие общественную опасность совершенного преступления [10, с. 504].

СПИСОК ЛИТЕРАТУРЫ

1. Советское уголовное право. Общая часть. - М., 1959. - С. 30.
2. Уголовный кодекс Республики Казахстан: кодекс Республики Казахстан от 16 июля 1997 года № 167.
3. О соблюдении судами законности при назначении наказания: Нормативное постановление Верховного Суда Республики Казахстан от 30 апреля 1999 года № 1 // <http://adilet.zan.kz>
4. Фойницкий И.Я. Учение о наказании в связи с тюремноведением. – М., 2000. - 95 с.
5. Кузнецова Н.Ф., Куринов Б.А. Отягчающие и смягчающие обстоятельства, учитываемые при определении меры наказания // Применение наказания по советскому уголовному праву. М., 1958. — 30 с.
6. Бабаев М.М. Индивидуализация наказания несовершеннолетних. - М., 1968. - 20 с.
7. Кругликов Л.Л. Правовая природа смягчающих и отягчающих наказание обстоятельств. – Воронеж, 1985. - 15 с.
8. Козаченко И.Я., Незнамова З.А. Уголовное право. Общая часть: учебник для вузов. – М.: Издательство: Норма - Инфра-М, 2004. - 385 с.
9. Буранов Г.К. Отягчающие наказание обстоятельства в уголовном праве России. - Ульяновск, 2002. - С. 16.
10. Бекмагамбетов А., Ревин В.П. Уголовное право Республики Казахстан. Общая часть: учебник. 2-ое изд., перераб. и доп. / под ред. д.ю.н., проф., заслуженного деятеля науки РФ Ревина В.П. - Алматы: Жеті Жарғы, 2015. - 504 с.

УЧАСТИЕ ЗАЩИТНИКА ПРИ ПРОВЕРКЕ СООБЩЕНИЯ О ПРЕСТУПЛЕНИИ, ЕГО ПОЛНОМОЧИЯ

Волкова Е.С.

курсант 2 курса

Научный руководитель: Титова К.А.,

кандидат юридических наук, доцент,

доцент кафедры уголовного процесса

Краснодарский университет МВД России

В российском уголовном судопроизводстве практически все участники процесса могут пользоваться услугами адвоката, что разрешено нормами действующего Уголовно-процессуального кодекса Российской Федерации (далее – УПК РФ). Участие адвоката в уголовном процессе чаще связано с осуществлением им профессиональной деятельности в целях защиты интересов подозреваемых или обвиняемых. Гораздо реже можно встретить случаи участия адвоката, защищающего интересы потерпевшего или свидетеля.

После возбуждения уголовного дела адвокат участвует в его производстве в качестве защитника, это прямо предусмотрено ч. 2 ст. 49 УПК РФ. Но речь в данном случае речь идет об участии адвоката в производстве именно возбужденного уголовного дела. Однако, на практике сотрудники органов предварительного расследования очень часто сталкиваются с адвокатами на стадии возбуждения уголовного дела, в том числе при проверке сообщения о преступлении. На этой стадии адвокаты защищают права лиц, заподозренных в совершении преступления. Такой непроцессуальный статус лиц, обрабатываемых на причастность к преступлениям, сложился с годами в практической деятельности.

При работе с такими адвокатами возникают различные трудности и противоречия, связанные с определением круга их полномочий и оснований участия до возбуждения уголовного дела. Дело в том, что процессуальный статус участникам судопроизводства присваивается только после возбуждения уголовного дела, и только после возбуждения уголовного дела

тех или иных участников можно отнести к стороне обвинения или стороне защиты. Адвокаты по природе своей деятельности чаще выступают на стороне защиты, но до возбуждения уголовного дела статусом защитника они не обладают. При осуществлении своей процессуальной деятельности тот или иной участник процесса пользуется полномочиями, установленными в соответствующих статьях УПК РФ, но процессуальных полномочий адвоката на стадии проверки сообщения о преступлении в законе не предусмотрено. Следует отметить, что статусом защитника до возбуждения уголовного дела адвокат обладать не может ввиду того, что согласно ч. 1 ст. 49 УПК РФ защитник отстаивает права и интересы подозреваемых и обвиняемых по уголовному делу. Право на участие в уголовном процессе у защитника возникает с момента возбуждения уголовного дела, а также по иным основаниям, предусмотренным ч. 3 ст. 49 УПК РФ.

Однако, адвокаты идут другим путем, в связи с чем создают определенные препятствия органам предварительного расследования. Первое, чем пользуются адвокаты в качестве основания для участия на стадии проверки сообщения о преступлении, это положения ч. 1.1 ст. 144 УПК РФ, в которой сказано, что участники процессуальных действий на данной стадии могут пользоваться правами, предусмотренными УПК РФ, в том числе правом пользоваться услугами адвоката. Но стоит отметить, что права таких участников (заподозренное лицо, очевидцы) в законе не предусмотрены. Адвокаты и лица, орабатываемые на причастность к совершению преступления, наряду с вышеуказанными положениями ст. 144 УПК РФ часто пользуются нормами Конституции РФ, против которых ни одно должностное лицо органа предварительного расследования возражать не вправе. Так, граждане пользуются тем, что в соответствии со ст. 45 Основного закона гражданам гарантируется государственная защита их прав и свобод, а их защита допускается любыми, не запрещенными законом, способами. Также согласно ч. 1 ст. 48 Конституции РФ каждому гарантируется право на получение квалифицированной юридической помощи, чем и руководствуются граждане и адвокаты. Но следует отметить, что данная норма прямым

текстом указывает именно на получение юридической помощи, но можно ли трактовать это так, что адвокат может участвовать при производстве процессуальных действий до возбуждения уголовного дела? На наш взгляд нельзя. Норма Конституции РФ означает, что гражданин может воспользоваться консультацией адвоката перед процессуальным действием или после него.. Но вновь возникает вопрос: о каких правах и обязанностях идет речь, если адвокат процессуальным статусом не обладает и защищать заподозренное лицо не уполномочен в соответствии с законом? Даже в ст. 144 УПК РФ указано, что участники процессуальных действий вправе пользоваться услугами адвоката – именно услугами, а не помощью защитника – это абсолютно разные вещи. Под услугами адвоката следует понимать именно юридическую консультацию как квалифицированную помощь, о чем говорит нам ст. 48 Конституции РФ. Из вышеизложенного следует, что наши предположения и доводы отнюдь не противоречат положениям действующего Основного закона.

Такого же мнения, при рассмотрении данного вопроса, придерживается А.А. Кальван, которая считает, что лицом, в отношении которого проводится проверка сообщения о преступлении, является субъект, причастность которого к преступлению проверяется средствами предварительной проверки [1]. Таким образом, Ю.М. Пугачёв абсолютно справедливо делает вывод о том, что «лицо, в отношении которого ведется проверка сообщения о преступлении, не является ни подозреваемым, ни обвиняемым, что вполне логично для стадии, где лишь устанавливаются повод и основание для возбуждения уголовного дела» [3, с. 254-264]. В своем исследовании А.А. Кальван приходит к выводу, что лицо, в отношении которого проводится доследственная проверка о причастности его к совершению преступления, может пользоваться услугами адвоката. Однако, в своих разъяснениях она не закрепляет полномочия защитника на данной стадии.

Мы же, в свою очередь, на основании вышеизложенного, считаем, что недопустимо приравнивать участие адвокатов на этапе доследственной проверки к участию защитника в уголовном судопроизводстве и наделять адвоката правами

защитника. Ввиду этого мы считаем, что в УПК РФ необходимо дополнить полномочия адвоката на стадии проверки сообщения о преступлении. Данные полномочия должны быть значительно меньше чем полномочия защитника. К числу основных полномочий адвоката на рассматриваемой стадии следует отнести право давать юридические консультации и рекомендации лицам, пользующимся услугами данного адвоката, а также от лица своих клиентов вносить предложения, ходатайства и жалобы дознавателю, следователю, начальнику органа дознания, руководителю следственного органа, прокурору или в суд, в порядке, предусмотренном главой 13 УПК РФ. Рассматриваемый вопрос требует более детальной проработки и является актуальным в настоящий момент.

СПИСОК ЛИТЕРАТУРЫ

1. Кальван А.А. Участие адвоката в досудебных стадиях уголовного судопроизводства. ВКР // Новосибирский юридический институт.// Новосибирск. 2017.

2. Конституция Российской Федерации: принята всенародным голосованием 12.12.1993 (с изм., одобренными в ходе общероссийского голосования 01.07.2020).

3. Пугачев Ю.М. Об участии защитника на стадии возбуждения уголовного дела // Пробелы в российском законодательстве. - 2014. - №2. - С. 254-254.

4. Уголовно-процессуальный кодекс Российской Федерации от 18.12.2001 N 174-ФЗ (ред. от 24.02.2021) (с изм. и доп., вступ. в силу с 07.03.2021).

5. Об адвокатской деятельности и адвокатуре в Российской Федерации: Федеральный закон от 31.05.2002 N 63-ФЗ.

БАЛЫҚ РЕСУРСТАРЫН ЗАҢСЫЗ АЛУ ҚЫЛМЫСТЫҚ ҚҰҚЫҚ БҰЗУШЫЛЫҚТАРЫН АШУ МЕН ТЕРГЕУДІҢ ТАКТИКАЛЫҚ ЕРЕКШЕЛІКТЕРІ

Вьюшкина В.О.

3 курс курсанты

Ғылыми жетекшісі: Амангельдиев Д.А.,

философия докторы (PhD), қылмыстық құқық және жазаны
орындауды ұйымдастыру кафедрасының бастығы,
полиция подполковнигі

ҚР ПМ Ш. Қабылбаев атындағы Қостанай академиясы

Қазіргі уақытта экологиялық қауіпсіздік мәселелері әлемде, әсіресе пандемия, қиын экономикалық және адамзатқа басқа да қауіп-қатерлер жағдайында өткір өзекті мәселелерінің бірі. Табиғи ресурстар, өкінішке орай, уақтылы қалпына келтірілмесе орнын толтыру үлкен шығындар мен қиындықтарға әбден алып келуі мүмкін, оның үстіне олар жаппай қыру жолмен жойылатын болса.

Құқық қорғау органдары үшін экологиялық саладағы ең маңызды мәселелердің бірі - су биологиялық ресурстарын заңсыз алу, сондай-ақ Қазақстан Республикасы Қызыл кітабына енгізілген және (немесе) Қазақстан Республикасының халықаралық шарттарымен қорғалатын түрлеріне жататын ерекше құнды ресурстардың айналымы. Қаралып отырған іс-әрекеттер Қазақстан Республикасы қылмыстық кодексінің (бұдан әрі - ҚР ҚК) 335 бабымен (Балық ресурстарын, басқа да су жануарларын немесе өсімдіктерін заңсыз алу) жауапкершілік көзделген қылмыстық құқық бұзушылықтар болып табылады. Статистика мәліметтеріне сәйкес, соңғы үш жылда осы қылмыстық құқық бұзушылықтардың тіркелуі аз емес. Сонымен, 2018 жылы - 194, 2019 жылы - 224, 2020 жылы - 179, ал 2021 жылдың 1 кварталында 60 қылмыстық құқық бұзушылық тіркелген [1].

Қарастырылып отырған қылмыстарды ашу және тергеу кезінде туындайтын тактикалық сипаттағы мәселелерді ашуға тырысамыз, олардың көпшілігі оларды анықтаудың төмен пайызына әсер етеді. Латенты қылмыстар қатарына жатады деп

айтсақ қателеспейміз.

Бұл қылмыстар теңіз және өзен су қоймаларының аумағында жасалады. Каспий теңізінің аумағы, сондай-ақ Еділ, Жайық өзендері және олардың сағаларының аумағы биологиялық ресурстарға бай.

Бұл ретте аталған су объектілеріне іргелес аудандарда тұратын, әсіресе ауылдар мен елді мекендерде орналасқан халық су биоресурстарын заңсыз алумен айналысатынын ескеру қажет. Ғалымдар атап өткендей, жергілікті халық су биоресурстарын жеке пайдалану, адамдардың шағын тобына (туыстарына, таныстарына) ұсақ сату үшін заңсыз айналымға қатысады немесе Қазақстан мен шетелде ірі мөлшерде балықтарды өндіру және одан әрі сату бойынша ұйымдасқан қылмыстық топтардың (қылмыстық қауымдастықтардың) қызметіне қатысады [2, б. 505; 3, б. 122].

Мұндай жерлерде қылмыстық әрекеттермен айналысатын адамдар тобы елді мекен тұрғындарына белгілі, әсіресе тұрғындары саны аз елді мекендер болса. Мұнда балықты заңсыз алу әдісі, әсіресе айтарлықтай көлемде, арнайы құралдарды қолданумен байланысты екенін ескеру қажет. Олар тек балық аулау торлары, бекіре тұқымдас балықтары үшін арнайы тұзақтар ғана емес, сонымен қатар жүзу құралдары, сүңгуір жабдықтары болуы мүмкін. Массасын қоса алғанда екі жүз килограмнан асатын және қозғалтқыштарының (орнатылған жағдайда) қуаты қоса алғанда сегіз киловатқа асатын шағын көлемді кемелерді тіркеу мемлекеттік инспекцияда тіркеледі. Сондықтан, ықтимал заңсыз балық алаушыларды анықтау үшін шағын көлемді жүзу құралдарының иелеріне, әсіресе олардың тұратын жері су объектісіне - су биоресурстарының шығу көзіне жақын болса, деректерді талап еткен жөн. Кейбір жағдайларда тиісті жабдықталған шағын кеме иелері кәсіпқой балықшыларға жалғада беру мүмкін немесе сол қылмыстық топтың құрамына кіруі әбден мүмкін.

Соңғы кездері балық аулаушылар арасында қызығушылық тудыратын балық аулау түрі сүңгуірлік жарқатын пайдалану әдістері де аз емес. Су астындағы ресурстарды алу үшін қылмыскерлер сүңгуірлік жарақты пайдаланады, оған қызмет көрсету, атап айтқанда сүңгуірлік баллондарды ауамен толтыру

кажет. Балондарды толтыру үшін тиісті компрессорлары бар мамандандырылған фирмаларда жүзеге асырылады, бірақ мұндай фирмалар ірі қалаларда, облыс орталықтарында орналасқан. Көбінесе қылмыскерлер К2-150 типтегі компрессорларды, сондай-ақ авиациялық және басқаларды пайдаланады, бұл гараждарда және қылмыс құралдары мен қаруларын сақтайтын басқа жерлерде іздеу кезінде назар аударған жөн.

Біз қарастырып отырған қылмыстық құқық бұзушылықтар басқа да экологиялық қылмыстардан ерекшеленетін орындары аз емес, мәселен Ағаштар мен бұталарды заңсыз кесу, жою немесе зақымдау (ҚР ҚК 340-бабы) қылмыстық құқық бұзушылықтар нәтижесінде қылмыс жасалған жерде ағаштарды кесу, зақымдау оларды тиеу және көлік құралдарымен тасымалдау түріндегі іздер қалады. Қаралып отырған қылмыстық құқық бұзушылықтарда айғақты заттардан тез құтылу, іздерді жою мүмкіндіктері бар. Суға батырып жіберу, су ағысымен ағызып жіберу т.б.

Осы қылмыстық құқық бұзушылықтар бойынша заңсыз балық аулаушыларды жағаға келу кезінде ұстауды жүзеге асыру орынды. Бұл жағдайда оларда қылмыс жасау құралдары мен қарулары ғана емес, сонымен бірге заңсыз ауланған балық өнімдері де болады. Заңсыз балық аулаушыларды ұстау кезінде жедел тергеу тобының құрамына ихтиолог мамандарында қосқан дұрыс.

Бекіре тұқымдас балықтардың заңсыз айналымына қарсы күрес тәжірибесі көрсеткендей, маңызды саралаушы белгіге осы құқық бұзушылықты адам өзінің қызмет бабын пайдалана отырып жасауы жатады [4, б. 396].

Бұл қылмыстық құқық бұзушылықтарына назар аударатын тағы бір маңызды аспект - бұл су биологиялық ресурстарын алуға бақылау мен қадағалауды жүзеге асыратын органдар қызметкерлерінің ықтимал қызығушылығы, олар қылмыскерлер сияқты су объектілері орналасқан ауданда тұрады. Халық аз қоныстанған ауылдар мен елді мекендерде. Өкінішке орай, олар сыбайлас жемқорлық ниетімен қылмыскерлермен байланыста болуы әбден мүмкін, олардың туыстары болуы, достық, таныстық қарым-қатынасты сақтауы

мүмкін. Сондықтан, мұндай қылмыстарды ашу мен тергеудегі тиімділікке аймақтық деңгейдегі мамандандырылған жедел тергеу топтарын пайдалану арқылы қол жеткізіледі, әсіресе егер ұйымдасқан қылмыстық топтың эпизодтық әрекеттері туралы айтуға негіз болса.

ӘДЕБИЕТТЕР ТІЗІМІ

1. «Ақпараттық сервис» Қазақстан Республикасының Бас прокуратурасы Құқықтық статистика және арнайы есепке алу жөніндегі комитетінің ресми сайтынан.

2. Васильева М.А., Зубенко Е.В. К вопросу об установлении обстоятельств, подлежащих доказыванию по уголовным делам о незаконной добыче водных биоресурсов и рубке лесных насаждений // Человек: преступление и наказание. - 2019. - № 4. - С. 504-509.

3. Васильева М.А., Нечаев А.А. Криминалистическая классификация лиц, совершающих отдельные экологические преступления // Вестник Московского университета МВД России. - 2020. - № 1. - С. 121-124.

4. Амангельдиев Д.А. Бекіре тұқымдас балықтардың заңсыз айналымына қарсы күрестегі қылмыстық-құқықтық аспект // Л.Н. Гумилев атындағы УҰУ Хабаршысы. – 2016. - №1 (110). - Б. 394-399.

ПРОФИЛАКТИКА ПРЕСТУПНОСТИ КАК ОДНА ИЗ ФОРМ ДЕЯТЕЛЬНОСТИ ПОЛИЦИИ

Георгиева П.А.

курсант 5 курса

Научный руководитель: Павлик Е.М.,

кандидат юридических наук, доцент кафедры криминологии
Санкт-Петербургский университет МВД России

Следственный осмотр - это следственное действие, состоящее в наблюдении и изучении различных объектов и следов на них в целях фиксации их признаков и свойств, а также окружающей обстановки и других обстоятельств, имеющих

значение для дела. Как показывает практика, успешное установление обстоятельств по делу в значительной мере зависит от своевременного и полного осмотра места происшествия. Осмотр трупа на месте его обнаружения позволяет получить более полную информацию о способе и механизме совершения преступления, о личности преступника и потерпевшего. В ситуации обнаружения трупа с признаками насильственной смерти его наружный осмотр является зачастую главным фактором, предопределяющим раскрытие и расследование убийства.

В условиях исправительного учреждения (далее – ИУ) осмотр места происшествия выступает как неотложное следственное действие. По сложившейся практике начальник ИУ делегирует полномочия органа дознания наиболее подготовленного сотрудника из числа оперативных работников, который будет реализовывать уголовно-процессуальные полномочия. Это решение выражается в форме резолюции на соответствующем документе, в случае разовой необходимости, а также в форме приказа (распоряжения), на долгосрочный период [1].

Сотруднику ИУ, в частности потенциальному носителю уголовно-процессуальных полномочий, необходимо знать классификацию смертей по виду и роду.

Как отмечают Ж.Ю. Кабанова, В.А. Каплун, чаще всего на территории ИУ встречаются [2]:

- насильственная смерть как результат убийства, умышленного причинения тяжкого вреда здоровью, повлекшего по неосторожности смерть потерпевшего; доведения до самоубийства;
- ненасильственная скоропостижная смерть.

Труп осужденного лица может быть обнаружен сотрудником в результате осуществления различных видов деятельности, которые обеспечивают процесс исполнения наказания и предупреждения совершения новых преступлений, в том числе в ходе:

- 1) оперативно-розыскной деятельности. Труп может быть обнаружен по оперативной информации, получаемой от лиц, оказывающих содействие или же в ходе такого оперативно-

розыскного мероприятия как обследование помещений, зданий, сооружений, участков местности и транспортных средств;

2) надзорной, в процессе наблюдения сотрудниками ИУ за поведением осужденных с использованием технических средств и визуального контроля. Например, при обходе жилого помещения осужденных сотрудником ИУ был обнаружен труп осужденного;

3) режимной деятельности, направленной на профилактику, предупреждение нарушений установленного порядка отбывания наказания осужденными, а также совершения ими и иными лицами преступлений, правонарушений на территории ИУ. Например, труп на территории ИУ обнаружен при досмотре транспортного средства.

Совершение преступления в условия ИУ обуславливает наличие определенных закономерностей между временем и местом его совершения. Наиболее часто совершается в производственной зоне и столовой, а вечером и ночью – в жилой зоне [3].

При обнаружении трупа на территории учреждения сотрудник ИУ должен:

- сообщить дежурному помощнику начальника колонии (далее – ДПНК);

- изолировать участок, на котором обнаружен труп, удалить осужденных и лиц, содержащихся под стражей, находившихся в непосредственной близости с местом происшествия;

- организовать и осуществить охрану места обнаружения трупа. Труп может быть обнаружен как на территории жилой, так и производственной зоны, в связи с чем иногда приходится не только удалять с этого места осужденных, но и останавливать те или иные производственные работы;

- зафиксировать с помощью технического средства фиксации (фотоаппарата, видеорегистратора) методом ориентирующей, обзорной узловой и детальной съемки место обнаружения трупа;

- дождаться ДПНК.

Осмотр трупа должен производиться непосредственно на

месте его обнаружения, иначе может нарушиться связь между элементами обстановки места происшествия [2, с. 25] (например, на территории столовой обнаружен труп осужденного, а в соответствии с разделом V п. 22 Правил внутреннего распорядка ИУ [4] у осужденных проводится обед, и все отряды строятся на прием пищи).

Таким образом, в учреждениях УИС при производстве следственных действий необходимо учитывать особенности, связанные с условиями режима содержания осужденных, подозреваемых и обвиняемых в данных учреждениях [5]. В настоящее время, как показывает анализ практической деятельности сотрудников ИУ, в рассматриваемой ситуации допускается ряд типичных ошибок организационного (в частности, нарушение Правил внутреннего распорядка в ИУ), криминалистического и иного характера [2, с. 12].

Разрешение рассмотренной ситуации видится нам следующим образом. Анализ ч. 2 ст. 85 УИК РФ «Режим особых условий в ИУ» позволяет заключить, что в период действия режима особых условий в ИУ может быть приостановлено осуществление некоторых прав осужденных, предусмотренных статьями 88-97 УИК РФ, введены усиленный вариант охраны и надзора, особый порядок допуска на объекты, изменен распорядок дня, ограничена деятельность производственных, коммунально-бытовых, культурно-просветительных и иных служб, за исключением медико-санитарных. Следовательно, можно сделать вывод о том, что если на территории ИУ был обнаружен труп, что может свидетельствовать о совершении тяжкого/особо тяжкого преступления, на период осмотра места происшествия и трупа на территории ИУ может быть объявлен режим особых условий.

Учитывая изложенное, для повышения эффективности деятельности сотрудников УИС в случае обнаружения трупа на территории ИУ, либо обнаружения признаков иного тяжкого/особо тяжкого преступления считаем необходимым дополнить ч. 1 ст. 85 УИК РФ основанием для введения режима особых условий – совершение тяжкого/особо тяжкого преступления на территории ИУ.

СПИСОК ЛИТЕРАТУРЫ

1 Производство неотложных следственных действий оперативными аппаратами ФСИН России: учебное пособие / О.П. Александрова, А.Т. Валеев, А.М. Лютынский, М.В. Молдавский. – М.: Юрлитинформ, 2010. – С. 16.

2 Кабанова Ж.Ю., Каплун В.А. Действия сотрудников УИС при обнаружении и осмотре трупа: практическое руководство / канд. юрид. наук, доцент Ж. Ю. Кабанова, д-р мед. наук В. А. Каплун. – Новокузнецк: ФКОУ ВПО Кузбасский институт ФСИН России, 2015. – С. 12.

3 Расследование преступлений, совершаемых в учреждениях и органах уголовно-исполнительной системы: монография / под общ. ред. А.В. Акчурина; Академия права и управления ФСИН России. – Рязань, 2015. – С. 49.

4 Об утверждении Правил внутреннего распорядка исправительных учреждений: приказ Министерства юстиции РФ от 16 декабря 2016 г. № 295 (в ред. от 23 марта 2019 г. № 51) // www.pravo.gov.ru (Дата обращения: 27 марта 2019 г.)

5 Бодяков В.Н. Криминалистика (криминалистическая тактика): учеб.пособие / В.Н. Бодяков, А.В. Киселев, А.П. Хитев; Федер. служба исполн. наказаний, Владим. юрид. ин-т Федер. службы исполн. наказаний. – Владимир: ВЮИ ФСИН России, 2018. – С. 56.

РАЗВИТИЕ МЕХАНИЗМОВ ЗАЩИТЫ ЖЕНЩИН ОТ СЕМЕЙНОГО НАСИЛИЯ

Жакыпова А.А.

курсант 2 курса

Научный руководитель: Толонбаев У.С.,

старший преподаватель кафедры УП и ПП, майор полиции
Академия МВД Кыргызской Республики

Примирение сторон является одним из основных способов урегулирования конфликтов, в том числе по уголовным преступлениям. Такой вариант освобождения от уголовной ответственности закреплен в ст. 76 УК РФ, а также в ст. 68 УК

РК.

Положения указанных статей закрепляют наличие потерпевшего по конкретному делу, перед которым лицо, совершившее преступление, загладило причиненный вред. В свою очередь ежегодно около миллиона преступлений не имеют потерпевших, и, следовательно, лица, их совершившие, не имеют возможности примириться с потерпевшим. Это нарушает принцип равенства граждан перед законом. Чтобы разрешить этот вопрос при совершении любого преступления обязательно лицо, признанное потерпевшим. Раз государство в отдельных случаях признает существование косвенного потерпевшего, им и будет являться потерпевший в тех преступлениях, где его сейчас нет [1, с. 26-31].

Еще одним условием применения данного вида освобождения является совершение преступления определенной категории тяжести (небольшой или средней). При этом к данным категориям относятся отдельные экстремистские преступления, борьба с совершением которых в последние годы приобрела особую значимость. Соответственно, целесообразно ограничить круг преступлений небольшой и средней тяжести, исключив отдельные разновидности.

В этом аспекте норма, предусмотренная ст. 68 УК РК, выглядит наиболее удачно, поскольку предусматривает те преступления, по которым освобождение не возможно. В частности, к ним относятся коррупционные, экстремистские, террористические преступления и т.д.

Отдельным требованием законодателя для применения ст. 76 УК РФ выступает совершение преступления впервые. В буквальном смысле «впервые совершенное преступление» это то, что совершено до другого преступления [2]. Здесь возникает проблема определения данного понятия к ситуациям, когда лицо привлекается сразу по нескольким эпизодам, но примирения с потерпевшим достиг только по одному из них. Так как, согласно конституционным принципам, пока суд не признал лицо виновным в совершении преступления, действует презумпция невиновности, то если лицо не было осуждено в отношении любого из них, оно имеет возможность избежать уголовной ответственности.

В ст. 68 УК РК по общему правилу, закрепленному ч. 1 данной статьи, не закрепляется условие совершения преступления впервые, что, на наш взгляд, является законодательным пробелом, предоставляющим суду право освобождения лиц, имеющих судимость.

И, наконец, последнее условие освобождения заключается в примирении с потерпевшим и заглаживании причиненного вреда. Законодатель не разъясняет указанные понятия, что порождает сложности в практике. Например, возможно ли применение такого освобождения, когда лицо извинилось перед потерпевшим, и последний не имеет претензий? О каком варианте заглаживания вреда идет речь в ст. 76 УК РФ и 68 УК РК?

Полагаем, что различия в приведенных понятиях заключаются в том, что заглаживание предполагает совершение каких-либо действий в отношении потерпевшего, нейтрализующих причиненный деянием вред. Примирение же наступает после заглаживания и заключается в отсутствии претензий у потерпевшего к лицу, совершившему преступление.

Проведенное исследование свидетельствует о том, что существует ряд определенных проблем реализации освобождения от уголовной ответственности в связи с примирением с потерпевшим, которые необходимо разрешить законодателю, путем внесения возможных изменений и дополнений в уголовный закон.

СПИСОК ЛИТЕРАТУРЫ

1. Сидоренко Э.Л. Освобождение от уголовной ответственности в связи с примирением с потерпевшим: в поисках уголовно-политического начала // Мировой судья. - 2015. - № 11. - С. 26-31.

2. О применении судами законодательства, регламентирующего основания и порядок освобождения от уголовной ответственности: постановление Пленума Верховного Суда РФ от 27.06.2013 № 19 (ред. от 29.11.2016) // Бюллетень Верховного Суда РФ. – 2013. - №8.

ХАЛЫҚАРАЛЫҚ ТЕРРОРИЗМ – ӘЛЕМДІК ДЕРТ

Жалелова Г.М.

3 курс курсанты

Ғылыми жетекшісі: Р.Н.Джигитова

жалпы заң пәндері кафедрасының оқытушысы, полиция майоры
ҚР ІІМ М. Бөкенбаев атындағы Ақтөбе заң институты

Терроризм деген не? Бұл туралы Британ энциклопедиясында мынадай анықтама бар: «Саяси-әлеуметтік себептерге байланысты жеке адамға, көпшілікке немесе мемлекетке қысым жасау, үрей туғызу мақсатында қасақана жасалатын қылмыстық іс-әрекет».

АҚШ-тың Федералдық құқықтық ережелінде терроризмге былайша анықтама беріледі: «...Жеке басына, не мүлкіне заңсыз күш жұмсау арқылы үрей туғызу, сондай-ақ мемлекетті, жұртшылықты, солардың бір құрамын қандай да бір саяси немесе әлеуметтік талаптарды орындауға мәжбүрлеу».

АҚШ-тың Федералды тергеу бюросы терроризмді ішкі және халықаралық деп екіге бөледі.

Бейбітшілік пен татулықты арқау еткен мемлекеттің билігін күйретуге әсер ететін бүгінгі таңда бүкіл әлем бойынша жаһандық мәселе- ол терроризм. Қазіргі уақытта, терроризм мен экстремизмнің таралу қаупі еліміздің қауіпсіздігіне төнетін шынайы қауіпке айналып отыр.

Қазақстан Республикасының 1999 жылғы 13 шілдедегі №416 «Терроризмге қарсы іс-қимыл» туралы заңына сәйкес терроризм - күш қолдану идеологиясы және халықты үрейлендіруге байланысты және жеке адамға, қоғам мен мемлекетке залал келтіруге бағытталған күш қолдану және (немесе) өзге де қылмыстық әрекеттерді жасау не жасаймын деп қорқыту жолымен мемлекеттік органдардың, жергілікті өзін-өзі басқару органдарының немесе халықаралық ұйымдардың шешім қабылдауына әсер ету практикасы, ал терроризм актісі - адамдардың қаза табу қаупін төндіру, едәуір мүліктік залал келтіру не қоғамға қауіпті өзге де салдарлардың туындау қаупін төндіретін жарылыс жасау, өрт қою немесе өзге де іс-әрекеттер жасау немесе жасаймын деп қорқыту, егер бұл іс-әрекеттер

қоғамдық қауіпсіздікті бұзу, халықты үрейлендіру не Қазақстан Республикасы мемлекеттік органдарының, шет мемлекеттердің немесе халықаралық ұйымдардың шешімдер қабылдауына әсер ету мақсатында жасалса, сондай-ақ нақ сол мақсаттарда адам өміріне қастандық жасау, сол сияқты мемлекет немесе қоғам қайраткерінің мемлекеттік немесе өзге де саяси қызметін тоқтату не осындай қызметі үшін кек алу мақсатында оның өміріне қастандық жасау саналады [1].

Террористер жұртшылықтың көңілін өзгеше аудару үшін, грамматикалық жақсы дайындалған шабуылдармен ұшақты және басқа көлік түрлерін алып кету, адамдарды ұрлау және кепілдікке ұстау әр қандай көліктер мен ғимараттарды қопару, жағып жіберу, т.б. әрекеттермен ұшындыра түседі. Террористер өздерін еркін сезінетін – дүкендер, мектептер, вокзалдар, түнгі клубтар сияқты неғұрлым көбірек бас қосқан көпшілік орындар, олардың террорлық әрекеттерінің нысандары болып табылады. Террористердің бағытталған әрекеттерінің нәтижесінде адамдар қауіпсіздік жағдайын түгелдей жоғалтып, үкіметтен террористердің ұсыныстарын орындауды талап ете бастайды. Олар үшін жазықсыз жандарды өлтіру, банкілерді тонау, адамдарды ұрлап кету, қақтығыстар ұйымдастыру саяси күрестің бір түрі.

Гректің ежелгі тарихшысы Ксенофен дұшпан еліне психологиялық соғысты қолданудың да жақсы нәтиже беретінін айтқан.

Рим императорлары Гиберий мен Калигула оппозициялық қарсыластарын түбегейлі басып тастау үшін, оларды қудалап қана қоймай, жаппай өлтіріп, мал-мүлкін таратып алуды сенімді тәсіл ретінде пайдаланған.

Сонымен дәлелді мысал ретінде, терроризмнің еш ұлтқа немесе дінге тән еместігіне айғақ болатын соңғы ғасырлардағы оқиғалар желісіне көңіл аударуға болады: Мысалы, 1886 жылы Чикагода көшеге шыққан көпшілік шеруінде американдық террористердің жарған бомбасы 7 полиция қызметкерін өлтіріп, 67 адамды жаракаттады.

1946 жылы еврей террористері Иерусалимдегі «Кинг-Дэвид» қонақ үйін қопарып, 90 британдық жауынгерлердің тағы басқа британдық, еврей және араб бейбіт азаматтарының өліміне

себепкер болды.

1970 жылдан бері Испаниядағы баскиндік террористер бомба жару, кісі өлтіру сияқты лаңкестік әреттерін күні бүгінге дейін жалғастыруда.

Қазіргі таңда мемлекетаралық этникалық қақтығыстар мен локалды соғыстарға қарағанда, әр мемлекетке терроризм қауіп басым бола түсуде. Ол әлемдік тарихтың жаңа қауіпті феноменіне айналды. Оның шексіз әділетсіздігі көп жағдайда жазықсыз, бейбіт адамдардың өмірлеріне қауіп төндіруінде. Соңғы он жылдықта лаңкестік әрекеттер ондаған мың адам өмірін киып, миллиардтаған доллар материалдық шығындар әкелгені белгілі. Ресми деректер бойынша 2002 жылы 8 айда ғана 390 болып, онда 4776 адам қаза болған 1992 жылдан бастап терактілер саны жыл сайын шамамен 10 пайызға жуық артып отырған. Терактілер құрбандары АҚШ-тың, Ресейдің, Пәкістанның, Индонезияның, Жапонияның, Ирактың, Түркияның, Испанияның т.б. елдердің бейбіт халқы, бейқам тұрғындары. Жазықсыз жандар саяси текетірестің құрбаны болуда [2].

Халықаралық лаңкестік, ең алдымен, кез келген мемлекеттің саяси демократиялық негіздеріне орасан қауіп төндіруде.

Лаңкестердің 1150-ден астам нәрестелер, оқушылар, мұғалімдер, ата-аналарды кепілдікке алуы бүкіл әлемді қорқытуда. Жазықсыз жандар мектеп ішінде лаңкестер мен мемлекеттік билік теке-тіресінің құрбандығына айналды. Айтатын болсақ, 2001 жылы 11 қыркүйекте Нью-Йорк қаласындағы «Бүкіләлемдік Сауда Орталығына» жасалған лаңкестік шабуылдан кейін, плаентамыздың әр жерінде қайғылы жағдайдаға ортақтасы болады. Кейінгі жылдарда террористік әрекеттерге қатысы бар, діни экстремистік идеологияны басшылыққа алатын халықаралық діни ұйымдардың біздің еліміздегі қызметтері тым белсенді бола бастады. Діни ұйымдардың идеологиясына, іс-әрекеттеріне баға бере келе Республиканың Жоғарғы Соты жеті халықаралық ұйымға террористік деп баға беріп, олардың ендігі қызметтеріне тыйым салды.

Бұл ұйымдар «Асбат-аль Ансар», «Мұсылман бауырлар»,

«Галибан», «Әлеуметтік реформалар қоғамы», «Истлах», т.б.

Қазіргі лаңкестік тамыры күрделі, оның себептері, қаржыландыру көздері де әр текті.

Қазіргі терроризмнің екі қайнар көзі бар олар:

- біріншісі, әр елдің ахуалына қатысты ішкі себептері. Мысалы, Шешенстандағы Ресейдің саясатына қарсылық. Өзбекстандағы саяси басшылықтың іс-әрекеттеріне қарсылық сияқты;

- екіншісі, лаңкестік халықаралық қатынастарды жаңаша реттеу мақсатында пайдалану.

Бейбіт адамдар ойламаған жерден лаңкестіктердің мақсатының құрбанына айналады. Кепілдікке алынған адамдар тағдыры толық солардың билігіне көшті.

Терроризмнен құтылу жолдары:

- біріншіден, терроризмге қарсы идеологиялық күрес қажет;

- екіншіден, лаңкестікті ауыздықтау тетіктерінің бірі елдегі қарулар мен қару-жарақ қоймаларында сақтау тәртібін күшейту. Бірде бір автомат, бір де бір оқ, бір грамм динамит бөтен адамдар қолына түспеуі керек;

- үшіншіден, паспорттық режімді күшейту, күдіктілерге виза бермеу, елге кездейсоқ адамдарды кіргізбеу, әр үйді, әр мекемені, әрбір адамдар көп жиналатын орынды қатаң бақылау, күзету қауіпсіздік орындарының негізгі шараларына айналуы қажет;

- төртіншіден, ашық қоғам орнату жағдайында Қазақстанда жуздеген мың шетелдіктер жүр. Оларды есепке алу, мұқият тексеру, күдіктілермен қажетті жұмыстар жүргізуді қою қажет.

Жалпы әрбір мемлекет өз ішінде ғана емес, халықаралық кеңістіктерде де лаңкестікке қарсы күрес жолдарын бірлесіп қолға алған жөн [3].

Мысалы, Ақтөбе қаласында 05 маусым 2016 жылы орын алған террорлық акт қылмыстық оқиғасы бейбіт халықтың тыныштығын бұзып, жұртшылықты дүр сілкіндергені баршаға мәлім. Күтпеген жағдай ...

Ақтөбе облысының қылмыстық істер жөніндегі мамандандырылған ауданаралық сотында аталған қылмыс

бойынша 29 тұлғаға қатысты қылмыстық іс қаралып, 28 қараша 2016 жылы шешімін тапты.

Террористік топтың құрамында террорлық акт жасауға қатысқан қылмыстық топтың бел мүшесі - 7 тұлға өмір бойына бас бостандықтарынан айырылып, 2 тұлға ұзақ мерзімдерге қоғамнан оқшауланды. 18 тұлға террорлық шабуылдың болатыны жөнінде анық біле тұра, құқық қорғау органына хабарламағаны үшін түрлі мерзімдерге бас бостандықтарынан айырылды. Сондай-ақ, қылмыскерлерді, аса ауыр қылмысты күні бұрын уәделеспей жасырғаны үшін 2 тұлға жауапқа тартылып, жазаларын алды.

Сонымен қатар заңмен кейбір жағдайлар бойынша қылмыстық жауаптылықтан босатылатын мән-жайларды атап кететін болсақ, Терроризм актісін дайындауға қатысқан адам, егер ол мемлекеттік органдарға дер кезінде ескертуімен немесе өзге тәсілмен терроризм актісін болғызбауға септігін тигізсе және егер оның іс-әрекетінде өзге қылмыс құрамы болмаса, қылмыстық жауаптылықтан босатылады.

Біздер Қазақстан Республикасының азаматтары ретінде осы террористік, экстремистік әрекеттердің алдын-алуға үлес қосуымыз керек деп санаймын [4].

ӘДЕБИЕТТЕР ТІЗІМІ

1. Терроризм қалай пайда болды // studopedia.info/4-67111.html
2. Биекенов К., Садырова М. Әлеуметтанудың түсіндірме сөздігі. — Алматы: Сөздік-Словарь, 2007. — 344 бет.
3. Саяси түсіндірме сөздік. – Алматы, 2007.
4. Ақтөбе облысының қылмыстық істер жөніндегі мамандандырылған ауданаралық сотының төрағасы Н.Т.Сұлтановтың баяндамасы // <https://www.zakon.kz/4848681-terrorizmelget1257ngen1179au1110>

ІШКІ ІСТЕР ОРГАНДАРЫНЫҢ ҚАЗІРГІ ЗАМАНҒЫ ҚАЖЕТТІЛІКТЕРІН ҚАМТАМАСЫЗ ЕТУ ҮШІН БОЛАШАҚ ІШКІ ІСТЕР ОРГАНДАРЫ ҚЫЗМЕТКЕРЛЕРІНІҢ КӘСІБИ ДАЙЫНДЫҒЫ МӘСЕЛЕЛЕРІ

Жұмабай А.

3 курс курсанты

Ғылыми жетекшісі: З.З. Нұрыш,

құқық магистрі, жалпы заң пәндері кафедрасының
аға оқытушысы, полиция подполковнигі

ҚР ІІМ М.Бөкенбаев атындағы Ақтөбе заң институты

Ішкі істер органдары мемлекеттің құқық қорғау күштерінің жүйесіне кіретін ең тиімді құрылымдардың бірі болып табылады. Олар қоғамдық тәртіпті сақтау, қылмысқа қарсы күрес және қоғам мен мемлекеттің қалыпты өмірін сақтауға, адам мен азаматтың құқықтары мен заңды мүдделерін қорғауға байланысты басқа да құқық қорғау қызметін жүзеге асыруда әртүрлі, күрделі және өте маңызды функцияларды жүзеге асырады, өйткені Қазақстан Республикасы Конституциясы адам құқықтары мен бостандықтарын ең жоғары құндылық деп жариялайды, ал оларды тану, сақтау және қорғау-мемлекеттің міндеті [1].

Елде болып жатқан терең әлеуметтік-экономикалық және саяси процестер Қазақстан Республикасы ішкі істер министрлігінің құрылымындағы, ұйымдастырылуындағы және мазмұнындағы өзгерістерге әкелді. ҚР ІІМ Ішкі істер органдарындағы жаңа мемлекеттік-қызметтік қатынастар күрделі жағдайларда, жалпы алғанда, мемлекеттік органдарға, оның ішінде құқық қорғау органдарына, ішкі істер органы қызметкерінің беделі күрт төмендеген кезде, полиция қызметкерлерінің кәсіби мүмкіндіктері өзгерген дағдыларды талап етеді.

Сонымен бірге, ішкі істер органдарының алдында тұрған міндеттерді орындау көбінесе кадрлардың құрамына, олардың кәсібилігіне, моральдық-психологиялық дайындығына және азаматтардың заңды құқықтары мен мүдделерін сәтті қорғауға,

қоғам мен мемлекеттің қауіпсіздігін қамтамасыз етуге байланысты болады, бұл бірінші кезекте ішкі істер органдарының жеке құрамын кәсіптік оқыту мен қайта даярлау мәселелерінің өзектіленуіне себепші болады.

Ішкі істер министрлігі жүйесіндегі кадрларды кәсіби даярлау - бұл ҚР ішкі істер органдарына жүктелген міндеттерді ойдағыдай орындау үшін қажетті кәсіби білімдерді, дағдылар мен дағдыларды меңгерудің және үнемі жетілдірудің ұйымдастырылған және мақсатты процесі.

Қазақстан Республикасы ІІМ кадрларды кәсіби даярлау жүйесі мыналарды қамтиды:

- ішкі істер органдарында (ҚР ІІМ әскери училищелері, лицейлер, колледждер, кадет сыныптары) қызмет етуге жастардың ерте кәсіби бағдарлануы);

- қызметке алғаш қабылданған ішкі істер органдарының қызметкерлерін алғашқы бастапқы даярлау;

- жоғары және орта арнайы кәсіптік білімі бар мамандарды даярлау (ҚР ІІМ жоғары кәсіптік білім беру мекемелері);

- біліктілікті арттыру, кәсіби қайта даярлау, оқу жиындары және тағылымдама;

- жоғары оқу орнынан кейінгі кәсіптік білім (тиісті лицензиялары бар Қазақстан Республикасы ІІМ жоғары кәсіптік білім беру мекемелерінде және ғылыми ұйымдарында құрылатын магистратуралар мен докторантуралар);

- жедел-қызметтік іс-әрекет процесінде оқыту (қызметтік-жауынгерлік және моральдық-психологиялық даярлық).

Қызметкерлерді кәсіби даярлаудың негізгі міндеттері:

- құқық қорғау қызметіне қойылатын талаптарға сәйкес ішкі істер органдарына білікті кадрлар даярлау [2];

- Қазақстан Республикасы Конституциясын, Қазақстан Республикасы 2014 жылғы 23 сәуірдегі «Ішкі істер органдары туралы» Заңын [3] және Қазақстан Республикасының ішкі істер саласындағы басқа да нормативтік құқықтық актілерін, Қазақстан Республикасы субъектілерінің қоғамдық тәртіпті сақтау және қоғамдық қауіпсіздікті қамтамасыз ету туралы заңдарын, Қазақстан Республикасы ІІМ-нің нормативтік құқықтық актілерін зерттеу және оларды жедел-қызметтік іс-

әрекеттерді жүзеге асыруда практикалық қолдану, азаматтардың құқықтары мен бостандықтарын сақтау; қызметкерлерді жедел-қызметтік және қызметтік-жауынгерлік міндеттерді табысты орындауды қамтамасыз ететін шебер және тиімді іс-қимылдарға оқыту; қол астындағыларды басқару, оқыту және тәрбиелеу, жедел-қызметтік іс-әрекет практикасына ғылым мен техника жетістіктерін, қазіргі заманғы технологиялар мен ақпараттық жүйелерді, жұмыстың озық нысандары мен әдістерін, еңбекті ғылыми ұйымдастыру негіздерін, бұқаралық ақпарат құралдарымен жұмысты ұйымдастыруды енгізу бойынша басшы құрамның дағдыларын жетілдіру; қызметкерлердің кәсіби өзін-өзі тануын қалыптастыру, олардың әрекеттері үшін жауапкершілік сезімі, Қазақстан Республикасы ішкі істер органдарының нақты бөлімшелеріндегі қызмет ерекшеліктерін ескере отырып, кәсіби шеберлігін үнемі жетілдіруге деген ұмтылыс; қызметкерлерді төтенше жағдайларда және қызметтік әрекеттің төтенше жағдайларында жеке қауіпсіздікті қамтамасыз ету тәсілдері мен тәсілдеріне оқыту; Қазақстан Республикасы заңнамасы мен адам құқықтары нормаларын сақтай отырып, мемлекеттік мәжбүрлеу шараларын қолданудың практикалық дағдылары мен дағдыларын дамыту және үнемі жетілдіру; қызметкерлердің дене күшін, арнайы құралдарды және атыс қаруын қолдана отырып, заңсыз әрекеттерді батыл және шебер түрде тоқтатуға үнемі дайын болуын қамтамасыз ету; қызметкерлердің жеке басының жоғары психологиялық тұрақтылығын қалыптастыру, олардың байқағыштығын, қырағылығын, есте сақтауын, ойлауын және басқа да кәсіби-психологиялық қасиеттері мен дағдыларын дамыту; заманауи ақпараттық-телекоммуникациялық инфрақұрылыммен, оның ішінде Интернет желісімен, автоматтандырылған ақпараттық жүйелермен, интеграцияланған деректер банктерімен, арнайы техникамен және арнайы құралдармен, аудио -, фото - және бейнетіркеу құралдарын, көлік құралдарын пайдалануды, байланыс желісін, ұйымдастыру және компьютерлік техниканы қоса алғанда, техникалық құжаттау құралдарымен жұмыс істеу дағдыларын жетілдіру [4].

Соңғы уақытқа дейін құқық қорғау органдары үшін кадрларды іріктеу, даярлау, оқыту және орналастыру мәселесі,

әдетте, директивті түрде шешілді. Тек соңынан құқық қорғау органдарының кадрларын даярлау, қайта даярлау және біліктілігін арттыру жүйесін қалыптастыру жолдарын талдау мен іздеудің нақты процестері басталды.

2019-2021 жылдарға арналған Қазақстан Республикасы Ішкі істер органдарын жаңғырту жөніндегі жол картасында «кадрларды іріктеу және даярлау. Ведомстволық білім беруді жаңғырту» тармақтарының бірі арнайы бастапқы даярлаудың сапасын арттыру, арнайы бастапқы даярлықтан өту мерзімін тергеу мен анықтаудың 6 айына дейін ұлғайту болып табылды.

Ішкі істер органдарының қызметіне қатардағы жауынгерлер, кіші және орта басшы құрам құрамына алғаш рет кіретін адамдар үшін алғашқы кәсіптік оқыту түріндегі кәсіптік даярлық Қазақстан Республикасы Ішкі істер министрінің 2020 жылғы 13 наурыздағы No 211 бұйрығына сәйкес Ішкі істер министрлігінің білім беру ұйымдарында жүзеге асырылады [5].

Қазақстан Республикасының білім беру ұйымдарындағы полиция қызметкерлерінің біліктілігін арттыру Ішкі істер министрлігінің білім беруді ұйымдастыру бағдарламасына кірмеген тақырыптар бойынша жүзеге асырылады.

Шетелде полиция қызметкерлерінің біліктілігін арттыру:

1) халықаралық шарттар негізінде;
2) республикалық бюджет қаражаты есебінен жүзеге асырылатын мемлекеттік қызметшілерді даярлаудың мемлекеттік және арнайы бағдарламалары шеңберінде;

3) халықаралық ұйымдар немесе шет мемлекеттердің үкіметтері, оның ішінде мемлекеттік қызмет саласындағы Өңірлік хаб шеңберінде қаражат немесе техникалық көмек немесе Қазақстан Республикасының қолданыстағы заңнамасында тыйым салынбаған қаражат бөлген жағдайларда.

Шет елдерде оқуға ПО қызметкерлерін таңдау кезінде қабылдаушы тарап қойған шарттардан басқа келесі шарттар орындалады:

- оқу басталған кезде оларды шетелде оқуға жіберетін бөлімде кемінде бір жылдық жұмыс тәжірибесінің болуы;

- оқу бағдарламалары субъектілерінің атқаратын лауазымына, функционалдық міндеттері мен полиция қызметкерінің мамандықтарына, сондай-ақ ол қызмет ететін

бөлімшенің негізгі мақсаттары мен міндеттеріне сәйкестігі.

Ішкі істер департаментінің кадр қызметі Қазақстан Республикасының бюджеттік заңнамасының талаптарына сәйкес Қазақстан Республикасының және шет мемлекеттердің білім беру ұйымдарында үздіксіз білім беру шығындарын жоспарлайды.

Біздің ішкі істер министрлігі институтында жоғары білікті кадрларды даярлау, арнайы білім көлемінің үздіксіз өсуін және оқытудың салыстырмалы түрде шектеулі ұзақтығын ескере отырып, оқу үдерісін үнемі жетілдіріп отырғанда ғана мүмкін болады. Бұл процестің бір бағыты - сабақ барысында әр түрлі техникалық оқу құралдарын кеңінен қолдану. Қазіргі таңда Қазақстан Республикасы Ішкі істер министрлігінің барлық жоғары оқу орындарын техникалық оқу құралдарының барлық түрлерімен қамтылғандықтан, оқу сабақтары алдын-ала электронды ақпарат құралдарымен дайындалады. Сондықтан ақпаратты кең аудиторияға жеткізуге және күрделі материалды қол жетімді түрде ұсынуға мүмкіндік беріліп отыр [6].

ӘДЕБИЕТТЕР ТІЗІМІ

1. Қазақстан Республикасының Конституциясы: 1995 жылы 30 тамызда қабылданған (өзгер. мен толық. 20.03.2019 ж.).
2. Қазақстан Республикасы ішкі істер органдарының қызметкерлерін кәсіби даярлауды, қайта даярлауды және олардың біліктілігін арттыруды жүзеге асырудың мазмұны мен ережелерін бекіту туралы: Қазақстан Республикасы Ішкі істер министрінің 2016 жылғы 20 сәуірдегі № 422 бұйрығы.
3. Қазақстан Республикасының ішкі істер органдары туралы: Қазақстан Республикасының 2014 жылғы 23 сәуірдегі № 199-V ҚРЗ Заңы (өзгер. мен толық. 02.01.2021 ж.).
4. Ішкі істер органдарының қызметіне қатардағы жауынгерлер, кіші және орта басшы құрам құрамына алғаш рет кіретін адамдар үшін алғашқы кәсіптік оқыту түріндегі кәсіптік даярлығы туралы: Қазақстан Республикасы Ішкі істер министрінің 2020 жылғы 13 наурыздағы No 211 бұйрығы.
5. Қазақстан Республикасының ішкі істер органдарын жаңғырту жөніндегі 2019-2021 жылдарға арналған жол

қартасын бекіту туралы: Қазақстан Республикасы Үкіметінің 2018 жылғы 27 желтоқсандағы № 897 қаулысы.

6. Қазақстан Республикасының ішкі істер органдарында кадрлық саясатты іске асырудың кейбір мәселелері туралы: Қазақстан Республикасы Ішкі істер министрінің 2015 жылғы 7 желтоқсандағы № 998 бұйрығы.

СЛЕДСТВЕННЫЕ ОШИБКИ ПРИ ОСМОТРЕ МЕСТА ПРОИСШЕСТВИЯ

Ибраева К.М.

курсант 3 курса

Научный руководитель: Кадацкий С.Н.,

кандидат юридических наук, заместитель начальника кафедры
уголовного процесса и криминалистики, полковник полиции
Костанайская академия МВД РК им.Ш.Кабылбаева

За годы становления нашего государства, вместе с экономическим развитием претерпели изменения и уголовные правонарушения. И как известно, количество совершаемых преступлений ежегодно возрастает, а вместе с этим также увеличивается и разновидность преступной деятельности.

Совершая преступление подозреваемый делает все возможное для того, чтобы противостоять и любыми обманными путями запутать следствие, затрудняя тем самым раскрытие преступления. Так, одним из самых трудных следственных мероприятия в плане набора технических средств, тактики проведения и при этом с минимальной затратой времени на подготовку, но наиболее производительным в плане объема доказательств является осмотр места происшествия [1].

Таким образом, стоит отметить что осмотр места происшествия является неотложным и исключительно важным следственным действием, поэтому точность его проведения служит гарантом успешного раскрытия и дальнейшего расследования преступления [1, с. 34].

Исходя из вышеизложенного можно определить и цель осмотра места происшествия местности, жилища, предметов и

документов ею(целью) является моделирование механизма, поиск следов совершенного преступления, а так же выяснения других обстоятельств имеющих значение для уголовного дела.

Считается что это следственное действие должно быть проведено как можно быстрее, но при этом очень качественно. Поскольку чем быстрее следственно-оперативная группа прибывает на место, тем больше шансов обнаружить следы совершенного преступления. И естественно в таких условиях, следователи допускают множество ошибок.

Но стоит понимать, что любое следственное действие в том числе и осмотр места происшествия, в той или иной степени имеет вероятность недостижения поставленного успеха, то есть это потенциально рискованно, а значит потенциально ошибочно, таким образом мы переходим к определению следующего понятия - следственные ошибки.

Следственной ошибкой принято считать неверное действие или же неправомерное бездействие со стороны следователя, которое объективно выражается в односторонности либо же в неполноте обстоятельств самого преступления, а так же существенного нарушения уголовно-процессуального законодательства которое может повлечь за собой неправильное принятие следователем, процессуального решения [2, с. 23].

При этом, мы считаем, что следователь должен бояться ошибок, так как это снизит его сопротивляемость и противостояние ошибкам. Наоборот, он должен относиться к потенциальным ошибкам как к части фона своей профессиональной деятельности, иными словами как к границам, за которыми утрачивается правильность и законность действий [3].

Далее мы составили ряд наиболее часто совершаемых ошибок следователем.

К числу таких относится, когда следователь в протоколе осмотра забывает указать предмет, которым совершалось преступление, к примеру биту, которой избивали человека.

Если такое дело поступит в суд, то при отсутствии иных доказательств, может быть оправдательный приговор, как минимум такой предмет может быть из числа доказательств, а

подсудимый может получить наказание значительно меньше, чем предусматривалось ранее.

Еще одна частая ошибка - это неверное указание места положения предмета на месте осмотра. Например, очень важно бывает в суде, когда неверно указывается место нахождения гильз или место расположение трупа. Исходя из такой ошибки, защитник может повернуть дело в положительную сторону для своего подзащитного.

Так же к ряду ошибок можно отнести тот случай, когда следователь в протоколе неверно указывает время или же место совершения преступления. В таком случае у защиты есть возможность ходатайствовать о допросе понятых и опять-таки повернуть дело в свою пользу.

Следующей часто встречающейся ошибкой является то, когда следователь в ходе осмотра места происшествия изымает какие-либо предметы, но при этом забывает их:

- либо упаковать,
- либо опечатать,
- либо же заверить своей подписью, а как известно, доказательства считаются недопустимыми, если при их собирании и закреплении был нарушен установленный законом порядок [4].

Еще одной ошибкой которая может полностью повлечь исключение осмотра места происшествия с доказательств по делу является то, когда при производстве осмотра участвовал специалист, и следователь забыл предупредить его об уголовной ответственности за дачу заведомо ложного заключения.

Например, во время осмотра места происшествия производилось изъятие информации с компьютерных носителей, эти действия являются технически сложными и требуют специальных познаний. Для оказания консультативной помощи следователю и для содействия в проведении технически сложных действий необходимо участие специалиста, который при таких обстоятельствах должен быть предупрежден об ответственности. Иначе данное нарушение уголовно-процессуальных норм будет являться невосполнимым, в связи с чем суд будет обязан признать такое доказательство недопустимым [4, с. 164].

Таким образом, исходя из вышеизложенного, можно подвести итог, что при расследовании преступлений и подготовке к проведению следственных действий следователь должен учитывать все вышеперечисленные ошибки, при этом не забывая, что существует и ряд других, а так же учитывать проблемные вопросы и тщательно подготавливаться к проведению следственных действий.

СПИСОК ЛИТЕРАТУРЫ

1. Осмотр места происшествия: практическое пособие / под ред. А. И. Дворкина. — М.: Юристъ, 2001. — 336 с.
2. Марков В.А. Тактика осмотра места происшествия. Учебное пособие по спецкурсу. – Самара: Издательство «Самарский университет», 1997.
3. Бахтеев Д.В. Основы теории следственных ошибок / Д. В. Бахтеев, Л. Я. Драпкин // <http://juridcons.com/article/26722>
4. Шейфер С.А. Структура и общая характеристика следственных ошибок / С.А. Шейфер // Вопросы укрепления законности и устранения следственных ошибок в уголовном судопроизводстве. – М., 1988.

КӘМЕЛЕТКЕ ТОЛМАҒАНДАР АРАСЫНДАҒЫ ҚҰҚЫҚ БҰЗУШЫЛЫҚТАРДЫҢ ПРОФИЛАКТИКАСЫ МЕН БАЛАЛАРДЫҢ ҚАДАҒАЛАУСЫЗ ЖӘНЕ ПАНАСЫЗ ҚАЛУЫНЫҢ АЛДЫН АЛУДА ІШКІ ІСТЕР ОРГАНДАРЫНЫҢ РӨЛІ

Имандаулетова Т.Б.

3 курс курсанты

Ғылыми жетекшісі: З.З. Нұрыш

құқық магистрі, жалпы заң пәндері кафедрасының
аға оқытушысы, полиция подполковнигі

ҚР ІІМ М.Бөкенбаев атындағы Ақтөбе заң институты

Кәмелетке толмағандар арасындағы құқық
бұзушылықтардың профилактикасы мен балалардың
қадағалаусыз және панасыз қалуының алдын алу - кәмелетке

толмағандар арасындағы құқық бұзушылықтардың, қадағалаусыз және панасыз қалудың профилактикасы - кәмелетке толмағандар арасындағы құқық бұзушылықтардың, қадағалаусыз, панасыз қалудың және қоғамға жат іс-әрекеттердің алдын алуға, оларға ықпал ететін себептер мен жағдайларды анықтауға және жоюға бағытталған, кәмелетке толмағандармен, кәмелетке толмағандардың оларды тәрбиелеу, оқыту немесе бағып-күту жөніндегі міндеттерін орындамайтын не олардың мінез-құлқына теріс әсер ететін ата-аналарымен немесе басқа да заңды өкілдерімен, сондай-ақ кәмелетке толмағандарды құқық бұзушылықтар немесе қоғамға жат іс-әрекеттер жасауға тартып жүрген өзге де адамдармен жеке профилактикасы шараларын қоса жүзеге асыратын құқықтық, педагогикалық және өзге де шаралар жүйесі [1, б. 25-26].

Құқық бұзушылықтың алдын-алу және болдырмауда жетекші орындарды ішкі істер органдары, яғни полиция. Бұл кездейсоқ емес, өйткені қылмыс пен құқық бұзушылыққа қарсы күреске тікелей жауапты адамдар. Құқықбұзушылықтардың алдын алу функциясы ішкі істер органдарының құқығы ғана емес, сонымен бірге заңда белгіленген тікелей міндет болып табылады, өйткені «Ішкі істер органдары туралы» Заңда, сонымен қатар полицияның негізгі міндеттері ретінде құқық бұзушылар санатына қарамастан қылмыстың және әкімшілік құқық бұзушылықтың алдын-алу және жолын кесу болып табылады [2].

Құқық бұзушылықтың алдын-алу - бұл құқық бұзушылықтың себептері мен жағдайларын анықтау немесе жою бойынша немесе құқық бұзушылықтың алдын-алу бойынша ұйымдастырушылық, құқықтық, экономикалық, әлеуметтік, демографиялық, ағартушылық және басқа шаралардың жиынтығы.

Профилактикалық іс-шаралардың міндеттерін шешуде полицияның, яғни кәмелетке толмағандардың құқық бұзушылықтарымен күресудің маңызды профилактикалық функцияларын орындайтын кәмелетке толмағандардың істері жөніндегі инспекторлары жауап береді.

Алдын алу іс-әрекеті - бұл көп деңгейлі, бірақ соған қарамастан бірізді, бір-бірімен байланысқан, бір мақсат

элементтерімен біріктірілген жүйе. Заң ғылымында бұл жүйенің құрамдас бөлігі әлеуметтік, арнайы және жеке деңгейлердегі құқық бұзушылықтардың алдын-алу болып табылады деп санайды.

Құқықтанушы ғалымдар ішкі істер органдарының жүйесіндегі орнын, олардың функционалдық міндеттері мен негізгі міндеттерін ескере отырып, ішкі істер органдарының (полицияның) алдын алу жұмыстарының мазмұны келесі элементтерден тұрады деп санайды: 1) талдау негізінде профилактикалық қызметтің жалпы бағыттарын әзірлеу және іске асыру, тұтастай алғанда елдегі және нақты аймақтардағы қылмыстың жағдайы, құрылымы мен динамикасы; 2) жоспарларды нақтылау, оларды кәсіпорындар, мекемелер, ұйымдар ұжымдары деңгейіне және халықтың тұратын жеріне «орналастыру»; 3) ішкі істер органдарында профилактикалық есепте тұрған немесе әлеуметтік мінез-құлық ережелерін бұзған адамдармен (ересектермен де, жасөспірімдермен) жеке жұмыс ұйымдастыру; 4) қылмыстық ниеті туралы полициямен анықталған адамдарды оқшаулау арқылы қылмыстардың алдын-алу; 5) жасалған қылмыстардың ашылуы; 6) жаңа қылмыстардың алдын алу мақсатында бұрын сотталған нақты адамдармен жұмыс жасау.

Ішкі істер органдарының профилактикалық қызметі кәмелетке толмағандарға, қоғамға бағдарланған жасөспірімдер мен жасөспірімдер тобына және ата-аналарына немесе олардың заңды өкілдері қамқоршылары мен қорғаншыларына үнемі заңды әсер етуден тұрады.

Аталған саладағы полиция қызметкерлерінің қызметінің ерекшелігі олардың құзыреттерінің кеңдігі болып табылады: іс жүзінде құқық бұзушылықтың алдын алуда және мемлекетпен жүктелген қоғамдық тәртіпті нығайтуға қоятын талаптарын белсенді орындаушы ретінде қатыстырылмаған кезеңдері болған емес.

Жауапкершіліктің еріксіздігі қағидатын іске асыруға бағытталған іс-шаралар үлкен ескерту әлеуетіне ие. Соның нәтижесінде бірден екі нәтижеге қол жеткізуге болады: - біріншіден, ол әлі қылмыс жасамаған, бірақ қылмыс жасай алатын адамдар үшін алдын-алу шарасы ретінде қызмет етеді,

яғни ол жазадан қорқып, қылмыстық қауіпті тұлғалардың психикасына әсер етеді; екіншіден, бұл қайталанудың алдын алады (қылмыскерді қылмыстық әрекетті жалғастыруға физикалық қабілетінен айырады, сонымен қатар оның санасына жаза сөзсіз және сол арқылы қайталанатын қылмыстық әрекеттерден тыйады).

Қызметтің басқа мамандандырылған субъектілерінің арасында кәметтік жасқа толмағандар істері жөніндегі полиция ең кең және «ең ұзақ» функцияларды атқарады, атап айтқанда: тиісті шараларды қолдануды талап ететін жеке тұлғалар мен жағдайларды анықтау; осы шараларды қолдану; өз құзыретіне сәйкес барлық өзара әрекеттесуші органдар мен бөлімшелердің осы шараларды қолдануы үшін қажетті жағдайлар мен алғышарттарды қамтамасыз ету; ведомстваралық және басқа алдын алу шараларын жоспарлау, ұйымдастыру және жүзеге асыру. Полицияның құқық бұзушылықтың алдын-алу саласындағы қызметі туралы қазіргі көзқарастарға сәйкес қазіргі уақытта ішкі істер органдарының құқық бұзушылық пен қылмыстың алдын-алу жөніндегі қызметін ұйымдастыруға көзқарасты түбегейлі қайта қарау қажет. Ескертудің негізі заңның уақтылы, шешімді және сөзсіз қолданылуы, өткен жылдардағы ескертудің сипаттамаларын полиция тәжірибесінен алып тастау болуы керек [3, б. 62-64].

Бұл функциялар полицияда кәметке толмағандардың әкімшілік құқық бұзушылықтарының алдын алу үшін құқықтық негізді құрайтын заңдарда және басқа да құқықтық актілерде бекітілген кең өкілеттіктерге сәйкес келеді. Қазіргі уақытта полицияның кәметке толмағандардың құқық бұзушылықтарының алдын-алу саласындағы жұмысын едәуір жақсарту үшін алғышарттар жасалды [4].

Осылайша, қазіргі уақытта полицияның кәметке толмағандардың әкімшілік құқық бұзушылықтарының алдын-алу саласындағы қызметін сапалы жақсарту үшін қажетті жағдайлар жасалуда. Атап айтқанда, осы бөлімдегі қызмет келесі ережелермен сипатталуы қажет: жоғары кәсіби деңгей талаптарын дәйекті орындау; құқық қорғау органдарының ақпаратқа, интернет жүйесі ресурстарына еш кедергісіз ие болатын кәметке толмағандардың қылмыстарының алдын-алу

бөлімшелерінің инспекторлары құрылымын кеңейту; полиция қызметін ұйымдастыру функцияларының бір бөлігін жергілікті билік органдарының деңгейіне беру; әкімшілік құқық бұзушылықтың алдын-алу және жолын кесу саласындағы аумақтық департаменттер мен полиция бөлімшелері басшыларының өкілеттіктерін кеңейту; ескерту жүйесін қалпына келтіру; заңдылық талаптарының тұрақты түрде орындалуы, кәмелетке толмаған азаматтардың құқықтары мен заңды мүдделерінің нақты орындалуы; кәмелетке толмағандар арасындағы құқық бұзушылықтың алдын алу түрлерінің оңтайлы қатынасы (әлеуметтік және арнайы; жалпы, топтық және жеке; ерте, жедел және қылмыстық құқық шаралары); ішкі істер органдары қызметінің ақпараттық-аналитикалық базасын, оның ғылыми негізделген болжамын және жоспарлауын қарқынды дамыту; ғылыми жетістіктер мен озық тәжірибелерді жылдам анықтау және енгізу. Құқық қорғау қызметінің сипаты мен бағыты, ең алдымен, осы қоғамның объективті әлеуметтік-экономикалық жағдайларына байланысты болатындығын ескеріңіз. Біз, ең алдымен, құқық қорғау жүйесінің тиімділігі олардың материалдық және әлеуметтік қамтамасыз етілуіне байланысты деп санаймыз.

Алайда, құқық қорғау жүйесінің тиімділігі тек материалдық және әлеуметтік қамтамасыз етуді ғана емес. Қоғамның және мемлекеттік қызметшілердің, оның ішінде құқық қорғау органдарының өкілдерінің құқықтық санасы мен құқықтық мәдениеті де маңызды.

Сонымен қатар, адамның құқықтары мен бостандықтары халықаралық құқық пен ұлттық заңнамамен анықталады. Мемлекет тұлғасындағы құқық қолдану субъектісі, оның арнайы құқық қорғау органдары құқық қолдану функциясының арнайы нысандары мен әдістерін қолдана отырып, жеке тұлғалардың, қоғамның және мемлекеттің қауіпсіздігін қорғайды және қамтамасыз етеді. Құқық қорғау органдарын нығайтуға бағытталған тұрақты реформалар, егер азаматтар сананы түсініп, заңдарды орындауға қызығушылық танытпаса және дамыған құқықтық мәдениет болмаса, Біз Қазақстан Республикасы азаматтарының құқық қорғау қызметіне сенімнің төмен деңгейін күтетін боламыз. Біздің ойымызша, құқық

қорғау органдары - бұл азаматтардың құқықтары мен бостандықтарын, заңдылық пен тәртіпті сақтауды, қорғауды және қорғауды қамтамасыз ететін арнайы уәкілетті мемлекеттік органдардың қызметі. Бұл қызмет заңға сәйкес қатаң түрде құқықтық ықпал ету шараларын қолдану арқылы жүзеге асырылады.

Полиция қызметкерлерінің тұрғындармен, әсіресе құқық бұзушылыққа бейім адамдармен тікелей байланысы маңызды. Оң нәтиже - ішкі істер органдарының азаматтарға қылмыстардың алдын алуға және ашылуына көмек көрсету үшін, материалдық ынталандыруға дейін және оны күшейтуге тікелей жүгінуі. Азаматтарды өзін-өзі қорғаудың әртүрлі түрлерінен өзін-өзі қорғау туралы бұқаралық мерзімді басылымдарда анықтамалық нұсқаулықтар мен жарияланымдарды жүйелі түрде шығару қажет [3, б. 86].

Кәмелетке толмағандар арасындағы құқық бұзушылықтың алдын алу - қоғамдағы қылмыстың алдын алудың маңызды аспектісі. Заңды, қоғамдық пайдалы іс-шараларға қатысу және қоғам мен өмірге гуманистік көзқарасты қалыптастыру арқылы жастар қылмыстық әрекетке жол бермейтін қағидаттар бойынша білім алады. Кәмелетке толмағандар арасындағы құқық бұзушылықтың алдын-алу тиімді болуы үшін жалпы қоғамның күш-жігері жасөспірімдердің жеке басын құрметтеу жолымен үйлесімді дамуын қамтамасыз ету және оның ерте жастан бастап дамуына ықпал ету үшін қажет.

ӘДЕБИЕТТЕР ТІЗІМІ

1. Баймаханова Д.М., Жатқанбаева А.Е., Жарболова А.Ж. Қазақстан Республикасының конституциялық және әкімшілік құқығы: оқу әдістемелік құралы. –Алматы: Қазақ Университеті, 2005. - 32 б.

2. Қазақстан Республикасының ішкі істер органдары туралы: Қазақстан Республикасының 2014 жылғы 23 сәуірдегі № 199-V ҚРЗ Заңы (өзгер. мен толық. 02.01.2021 ж).

3. Сагиндыков М.Е., Биктасов О.К. Административная юрисдикция органов внутренних дел. – Семипалатинск: «Қазақ университеті», 2001. – 98 б.

4. Кәмелетке толмағандар арасындағы құқық

бұзушылықтардың профилактикасы мен балалардың қадағалаусыз және панасыз қалуының алдын алу туралы: Қазақстан Республикасының 2004 жылғы 9 шілдедегі № 591-ІІ Заңы (07.07.2020ж. берілген өзгерістер мен толықтыруларымен).

ОСОБЕННОСТИ ПРОВЕДЕНИЯ ОДОРОЛОГИЧЕСКОЙ ЭКСПЕРТИЗЫ

Кершенова А.З.

курсант 3 курса

Научный руководитель: Даиров С.М.,

преподаватель кафедры уголовного процесса и криминалистики,
майор полиции

Костанайская академия МВД РК им. Ш. Кабылбаева

Как известно, запахи оказывают сильное воздействие на человека. Что же такое запах? Запах — специфическое ощущение присутствия в воздухе летучих пахучих веществ (ЛПВ), обнаруживаемых химическими рецепторами обоняния, расположенными в носовой полости животных и людей. Образование запаха растений и животных происходит вследствие испарения молекул вещества от тела [1]. Свойства запахов человеческого тела и других объектов материального мира особенно важны в практике криминалистической деятельности.

В криминалистике есть особый раздел - криминалистическая одорология (от лат. Odor - запах) - изучает следы запаха человека, основываясь на феномене индивидуальной и групповой специфики запаха человека, прослеживаемого на протяжении нескольких десятилетий его жизни. Специалисты-криминалисты по запаху могут идентифицировать лиц, которые находились на месте преступления, определить принадлежность следов запаха определенному человеку или нескольким лицам, а также происхождение запаха, принадлежащего конкретному человеку, наличие запаховых следов преступника, найденных на месте происшествия, и т. д.

При осмотре места происшествия и сборе вещественных доказательств одной из основных задач является обнаружение и сбор следов запаха. Следователь вместе с экспертом должен определить вероятные места и предметы, на которых могут остаться запахи, и принять меры по их изъятию и сохранению.

Стоит отметить, что преступник может оставить свои следы не только на месте преступления, так, при приближении к намеченному месту, нахождении в засаде, при отступлении человек, совершивший преступление, меньше контролирует себя и, соответственно, оставляет больше различных следов. Каждый предмет имеет свой уникальный запах, но следы запаха человека, оставленные на нем, намного сильнее. Носителями запахов являются: кровь, в том числе засохшая, волосы (обладают способностью сохранять индивидуальный запах человека на долгие годы), пот, личные вещи (одежда, обувь - запах различим несколько месяцев), любые предметы, которые были в контакте с человеком не менее 30 минут, а также следы обуви, босых ног (их хватает примерно на сутки).

В криминалистике следы запаха классифицируются по разным признакам:

1) источник происхождения: искусственно созданный (металлы, пластмасса), природного происхождения (выделяются растениями, животными, людьми);

2) время хранения и особенности использования: нефиксированные (могут использоваться только при использовании служебных собак в связи с тем, что они становятся неразличимыми и мало концентрированными через полчаса), фиксированные (располагаются на объекте, в результате которые их можно хранить и использовать довольно долго - несколько часов или даже лет);

3) время образования и обнаружения следов: свежие (с момента ухода прошло не более часа), нормальные (с момента образования до обнаружения прошло не более трех часов), старые (прошло более трех часов во время обнаружения).

Следы запаха обладают некоторыми характерными чертами, которые позволяют их обнаруживать и эффективно использовать в раскрытии и расследовании преступлений. К особенностям физического характера относятся: во-первых,

образование следов запаха представляет собой длительный непрерывный процесс, тогда как дактилоскопические следы возникают моментально. Предметы и человек не могут перестать источать запах, это не зависит от воли и сознания индивида [2]; во-вторых, уникальность запаховых следов человека позволяет выделить его из массы других. Кроме того, в течение жизни индивидуальная составляющая человеческого запаха практически не меняется и не зависит от питания, физического состояния, обстановки; в-третьих, диффузия запаха и его подвижность, т. е. взаимопроникновение и рассеивание запаха в среде распространения, при этом он не смешивается с другими ароматами; в-четвертых, возможность сохранять запахи в герметичной таре в течение длительного времени при его неизменности и неоднократно его использовать [3].

Тактика и приемы работы со следами запаха при проведении следственных действий и оперативно-розыскных мероприятий включают два основных момента: использование служебной собаки и собственное обоняние следователя. Первый метод, обычный, основан на способности собак улавливать множество запахов, особенно запахов крови. Как показали эксперименты, собаки могут даже различать запахи членов одной семьи, несмотря на то, что у близких родственников один и тот же ген, отвечающий за запах. Привлечение служебной собаки к работе на месте преступления со следами запаха может помочь в поиске и задержании преступника по горячим следам, для поиска спрятанных или брошенных предметов, связанных с событием преступления. Это особенно необходимо при просмотре большой площади. Для достижения наиболее достоверных результатов собаки должны пройти специальную подготовку, обладать определенными навыками, то есть быть обученными. Кроме того, необходимо оградить их от внешнего воздействия посторонних раздражителей (всех лиц, кроме кинолога, необходимо переместить на достаточное расстояние и т. д.) [4]. Также до прибытия кинолога осмотр места происшествия проводить не следует, а находящиеся на месте сотрудники полиции должны принять меры для обеспечения безопасности обстановки, предотвращения проникновения посторонних лиц. Кроме того, запрещается брать любые вещи и

предметы, особенно мелкие, которые мог оставить преступник, поскольку это изменит характеристики присутствующих на них запахов. Такие предметы рекомендуется накрыть пленкой или полиэтиленовым пакетом. Однако даже тонкий нюх собаки не всегда может обнаружить источник запаха. Некоторые сильно пахнущие вещества (например, аммиак, валидол, чеснок, керосин и бензин, различные одеколоны, ваниль, перец, содержимое дымовых гранат, мышьяк) блокируют обоняние собак, и всего несколько капель или щепотки одного из этих веществ достаточно, чтобы нанести на подошву обуви или оставить на месте преступления, и собака не сможет уловить след.

Общественные места, погодные условия (сильный ветер и дождь, гроза, высокая температура воздуха), рельеф местности, текущая вода значительно ухудшают эффективность работы собак. В определенное время суток – с 11 до 16 ч – собаки тоже показывают невысокие результаты. Тем не менее независимо от полученных результатов установленные собакой маршруты движения, места переправы через реку или посадки в автомобиль, либо общественный транспорт могут быть использованы для выдвижения следственных версий и планирования дальнейшего расследования [5].

Работа следователя со следами запаха в первую очередь заключается в их обнаружении при осмотре места происшествия и в результате производства других следственных действий. С помощью собственного обоняния он может обнаружить запах разложения (гнили), гари, духов или лекарств, а также многие другие сильно пахнущие вещества, но он не может определить запах преступника - для этого, используются служебные собаки. Следует отметить, что теоретически потерпевший также может запомнить запах преступника или комнату, в которой он находился. Однако эту информацию можно использовать только при расследовании преступления по горячим следам. На основании вышеизложенного можно сделать вывод, что использование служебной собаки является наиболее продуктивным методом работы со следами запаха.

При проведении идентификации собаке-детектору предлагают не менее 10 разных проб запаха. Целесообразно

проводить такой следственный эксперимент в герметичном помещении с использованием нескольких собак и изменением расположения объектов – носителей запахов [6]. Но эти действия не будут иметь смысла, если следователь неправильно изъял и упаковал запахоносители. Изымаются запаховые следы всегда в герметичную упаковку (шприц, стеклянные колбы с пробками) с помощью стерильных медицинских марлевых салфеток и ваты [7]. Если на месте происшествия остались личные вещи или предметы, их помещают в отдельные свертки из алюминиевой фольги с помощью пинцета или руками в полиэтиленовых перчатках. С одежды, обуви и личных вещей подозреваемого можно взять пробы запаха на марлевые и ватные тампоны, которыми с легким нажимом проводят по предметам, а затем поместить в герметичные стеклянные колбы. С помощью шприца и других всасывающих (путем создания вакуума) устройств вы можете брать пробы запаха как со следов человека, предметов, вещей, орудий преступления, одежды и т. д., так и с воздуха в закрытых помещениях. Затем их перекачивают в герметичную посуду для хранения и дальнейшего использования. В случае надлежащего сохранения следов запаха временной фактор не имеет решающего значения. На сегодняшний день существует только три криминалистических объекта, которые позволяют практически на 100% точно идентифицировать человека: следы отпечатков пальцев, объекты исследования ДНК и следы запаха. Важность одорологической экспертизы в выявлении и расследовании преступлений значима, но экономические трудности, связанные с содержанием собак-детекторов, недостаточное количество кинологов-инструкторов, а также проблемы, связанные с методами длительного хранения и последующего исследования таких следов, затрудняют развитие данного вида криминалистических экспертиз.

Следы запаха претерпевают изменения с самого начала своего образования. Поэтому след нужно хранить таким образом, чтобы он не соприкасался с другими запахами и при этом не терял своих свойств. Для этого его следует поместить в герметичную емкость, которая выполняет роль стеклянных банок с закатанными крышками. Такой способ хранения не

очень удобен для исследований, особенно если их проводить многократно и не одновременно, а с перерывами в 2-3 месяца.

С 1985 по 1987 год в СССР действовал маньяк-душитель Сергей Кашинцев. Это был человек без постоянного места жительства, инвалид от рождения - одна нога у него была короче другой. Он передвигался по стране на электричках. Не вызывая страха он просился переночевать с одинокими женщинами и предлагал им выпить спиртные напитки, а затем душил их своими носовыми платками, шарфами или ремнями и добивал их тростью. На месте происшествия он не оставлял следов, а преступления в разных регионах страны остались нераскрытыми и не были объединены в единый протокол, так как не было доказательств. Всего убийца унес жизни 58 человек. Все преступления раскрыты на основании первоначальных показаний преступника, данных им после добровольной явки в полицию. Однако до суда Кашинцев отказался от своих показаний и сознался только в 10 убийствах. Несмотря на то, что исследования следов запаха начали проводить еще в 60-х годах прошлого века, предметы удушения в качестве объектов этой экспертизы не использовались. Но даже если бы это было сделано, только в одном регионе смогли бы объединить преступления Кашинцева в одно производство. Это связано с тем, что все следы запаха хранятся в виде законсервированных объектов, что затрудняет обмен данными между отдельными структурами и регионами. Для других типов объектов разработаны формы хранения информации, удобные для их дальнейшего использования. Например, информация об отпечатке пальца записывается на отдельном бланке дактокарты, которую можно преобразовать в электронную форму и хранить в течение длительного времени. Система АДИС «Папилон» основана на том же принципе. Для анализа ДНК устанавливается форма генетического профиля, которая также может быть преобразована в электронную форму и использована по мере необходимости.

К сожалению, система кодирования следов запаха еще не создана. Эта система может значительно расширить возможности одорологической экспертизы. Во-первых, полученную информацию можно преобразовать в электронный

вид и долго хранить. Во-вторых, исчезнет необходимость использовать собак, что приведет к снижению затрат и, следовательно, к популяризации этого вида исследований. В-третьих, можно будет создавать интегрированные базы данных, которые обеспечат проверку следов запаха по учетам и, как следствие, обобщение информации. Вместе с тем, наряду с системой кодирования следов запаха, необходимо создать сравнительные методы их идентификации по аналогии с дактилоскопическим и молекулярно-генетическим исследованиями. Не менее важна разработка системы учета полученной информации. В заключение отметим, что проблема сохранения и кодирования информации о запахах актуальна и требует дальнейшего рассмотрения.

СПИСОК ЛИТЕРАТУРЫ

1. Википедия // <https://ru.wikipedia.org/wiki/%D0%97%D0%B0%D0%BF%D0%B0%D1%85>
2. Криминалистика: учеб. / Т.В. Аверьянова, Р.С. Белкин, Ю.Г. Корухов и др. - М., 2013.
3. Винберг А.И. Криминалистическая одорология // Криминалистика на службе следствия. - Вильнюс, 1967.
4. Служебная собака / под ред. Л.В. Крушинского. - М., 1952.
5. Гросс Г. Руководство для судебных следователей как система криминалистики. - СПб., 2008.
6. Учебное пособие для специалистов кинологов органов внутренних дел. - Ростов н/Д, 1995.
7. Памятка по изъятию запаховых следов человека на месте происшествия и отбору образцов индивидуальных запахов проверяемых лиц. - М., 1988.

ЗНАЧЕНИЕ ГАРАНТИЙ СОБЛЮДЕНИЯ ПРАВ И СВОБОД ЧЕЛОВЕКА И ГРАЖДАНИНА ПРИ ОСУЩЕСТВЛЕНИИ ОПЕРАТИВНО-РОЗЫСКНОЙ ДЕЯТЕЛЬНОСТИ

Кискаякова А.Т.

курсант 3 курса

Научный руководитель: Беркишев Е.О.,

старший преподаватель кафедры ОРД, подполковник полиции

Костанайская академия МВД РК им.Ш.Кабылбаева

Гарантии представляют собой установленные законом специальные средства и способы, которые обеспечивают возможность осуществления лицом принадлежащих ему прав и обязанностей. Признание человека, его прав и свобод высшей ценностью, является ведущим принципом национального права. В нашей стране, как гласит ч. 1 ст. 12 Конституции Республики Казахстан, признаются и гарантируются права и свободы человека и гражданина согласно общепризнанным принципам и нормам международного права в соответствии с Конституцией Республики Казахстан. Права и свободы человека и гражданина являются непосредственно действующими, они определяют содержание, смысл и применение законов, деятельности законодательной и исполнительной власти, местного самоуправления и обеспечиваются правосудием. Само понятие права человека - представляет собой совокупность возможностей и притязаний человека в личной, экономической, социальной, политической и культурной сферах, которые присущи ему и характеризующих его правовой статус по отношению к государству, который признан и законодательно оформлен во внешнем (международном) и внутригосударственном праве и гарантируется всем обществом, без которых он не может существовать как полноценное существо. Свободы человека - это правомочия личности, которые определяют степень ее самостоятельности, защищенности от вмешательства во внутренний мир (свобода совести, мысли, слова, творчества, передвижения и выбора места жительства и др.). Права и свободы человека – это

представленные Конституцией РК (раздел 2) возможности человека и соответствующие ему обязанности государства, физических и юридических лиц, не препятствующие реализации этих прав и свобод [1].

При соблюдении положений Конституции РК особое значение приобретают вопросы обеспечения прав и законных интересов лиц, по тем или иным причинам вовлеченных в сферу оперативно-розыскных отношений. Специфика ОРМ, как уже говорилось, состоит в том, что многие из них проводятся негласно и нередко связаны с ограничением конституционных прав граждан. В связи с этим наша Республика также взяло под свою защиту права и свободы человека и гражданина. Для выполнения этой задачи в ст. 2 Закона Республики Казахстан от 15 сентября 1994 года 154-ХІІІ «Об оперативно-розыскной деятельности» предусмотрено проведение ОРМ в целях защиты жизни, здоровья, прав и свобод человека и гражданина, собственности, обеспечения безопасности общества и государства от преступных посягательств [2].

Гарантирование государством каждого права в отдельности – это гарантирование правового статуса человека и гражданина в силу взаимосвязанности прав и свобод. Следуя данной логике, участие отдельных государственных органов в реализации гарантии отдельных прав является одним из звеньев реализации гарантирования всех прав и свобод, образующих правовой статус человека и гражданина. В этой связи гарантии соблюдения прав и свобод человека и гражданина при осуществлении ОРД представляют особый интерес. Гарантии соблюдения рассматриваемого принципа ОРД можно условно разделить на две группы – правовые или юридические гарантии и организационные гарантии. Правовые гарантии находят свое отражение в нормах законодательства. Организационные гарантии – это различные мероприятия организационного характера, обеспечивающие укрепление законности, борьбу с правонарушениями, защиту прав граждан. Основной гарантией соблюдения прав и свобод человека и гражданина при осуществлении ОРД являются конституционное закрепление обязанности государства по соблюдению и защите прав и свобод человека и гражданина. В целом Конституция

Республики Казахстан, являясь основным законом государства, определяет основы системы гарантий правового статуса личности в целом. Поэтому можно утверждать, что данным документом заложен фундамент, в том числе, и гарантий соблюдения прав и свобод человека и гражданина при осуществлении ОРД.

В соответствии положением Закона об ОРД предусмотрена возможность ограничения конституционных прав граждан, указывая, что проведение ОРМ, которые ограничивают конституционные права человека и гражданина на тайну переписки, телефонных переговоров, почтовых, телеграфных и иных сообщений, а также право на неприкосновенность жилища, допускается на основании судебного решения и при наличии соответствующей информации.

Кроме того, собственно, для проведения ОРМ должны наличествовать основания, предусмотренные статьей 10 Закона об ОРД, что, возможно, является важнейшей гарантией соблюдения прав и свобод человека и гражданина при проведении ОРД. Указанное положение позволяет проводить ОРМ только при наличии конкретно установленных законом поводов, послуживших к применению соответствующих ОРМ [4].

В оперативно-розыском законодательстве права и свободы человека выделены в числе основных объектов защиты при достижении целей ОРД.

К числу основных прав и свобод, требующих защиты в сфере ОРД, относятся неприкосновенность частной жизни, личной и семейной тайны, тайна переписки, телефонных переговоров, почтовых, телеграфных и иных сообщений, неприкосновенность жилища.

Право на неприкосновенность частной жизни, личную и семейную тайну неразрывно связано с демократией, так как одно не может существовать без другого, поскольку, чтобы чувствовать себя свободным, человек должен осуществлять контроль над своей личной жизнью и делами.

В сферу личной жизни входят интимные, сугубо личные отношения, семейный уклад, родственные и дружеские связи,

культурные потребности, способы проведения досуга, межличностные отношения, основанные на симпатиях и антипатиях, образ мыслей и др. Таким образом, личная жизнь человека находится в особой сфере отношений, которая защищается государством [3].

В свою очередь, практика Европейского суда показывает, что вмешательство в частную жизнь граждан возможно лишь при условии, если оно действительно необходимо, т.е. когда потребность в нем вызывается интересами национальной безопасности, экономического благосостояния страны и т.д.

Таким образом, законодателем предусмотрен последовательный комплексный подход к реализации прав граждан как в виде их соблюдения со стороны субъектов ОРД, так и путем использования лицами права на защиту, применения (восстановления) прав вышестоящими органами, органами прокуратуры и судом, включая привлечение виновных к соответствующей ответственности. В ст. 7 Закона «Об оперативно-розыскной деятельности» не только определена обязанность оперативно-розыскных органов обеспечивать соблюдение прав человека и гражданина, но и дан перечень конституционных прав, обеспечить соблюдение которых необходимо при проведении ОРМ.

Обобщая изложенное, можно сделать вывод о том, что соблюдение органами, осуществляющими ОРД, положений Закона об ОРД само по себе служит достаточной гарантией соблюдения прав и свобод человека и гражданина. Таким образом, конституционно-правовые гарантии соблюдения прав и свобод человека и гражданина при осуществлении ОРД можно считать главными, в соответствии с которыми реализуется рассматриваемый принцип.

СПИСОК ЛИТЕРАТУРЫ

1 Конституция Республики Казахстан: принята 30 августа 1995 года.

2 Об оперативно-розыскной деятельности: Закон Республики Казахстан от 15 сентября 1994 года № 154-ХІІІ.

3 Сысалов М.П. Основы оперативно-розыскной деятельности. – Алматы, 2006.

4 Энтин М.Л. Международные гарантии прав человека. Опыт Совета Европы. - М., 1997. - С. 230.

О РОЛИ УЧАСТКОВЫХ ИНСПЕКТОРОВ ПОЛИЦИИ МПС ОВД В ПРОФИЛАКТИКЕ ПРАВОНАРУШЕНИЙ СРЕДИ НЕСОВЕРШЕННОЛЕТНИХ

Кушугулова Е.В.

курсант 3 курса

Научный руководитель: Салауатов М.С.,

старший преподаватель кафедры ОЮД

Актюбинский юридический институт МВД РК

им. М. Букенбаева

*Забота о детях – это неотъемлемая часть
государственной политики нашей страны.*

Н.А. Назарбаев

В своем Послании «Стратегия Казахстан-2050: новый политический курс состоявшегося государства» Президент Республики Казахстан определил новые принципы социальной политики, обозначив одним из важных приоритетов развития страны на ближайшие годы защиту детства, и обозначил основные приоритеты в деятельности государственных органов по ее реализации.

Государственная социальная политика призвана обеспечить полноценное физическое, интеллектуальное, духовное, нравственное и социальное развитие ребенка в соответствии с нормами Конституции Республики Казахстан и международными обязательствами.

В Послании также одним из главных приоритетов указывается «необходимость сосредоточить наше внимание на растущей проблеме подростковой преступности и предусмотреть меры для ее снижения» [1].

Для того чтобы осуществить профилактику правонарушений, совершаемых подростками необходимо разобраться, что понимается подпрофилактикой

правонарушений среди несовершеннолетних. Его суть раскрывается в пункте 3 статьи 1 Закона Республики Казахстан от 9 июля 2004 года № 591-ІІ «О профилактике правонарушений среди несовершеннолетних и предупреждении детской безнадзорности и беспризорности»: это система правовых, педагогических и иных мер, направленных на предупреждение правонарушений, безнадзорности, беспризорности и антиобщественных действий среди несовершеннолетних, выявление и устранение причин и условий, им способствующих, осуществляемых в совокупности с мерами индивидуальной профилактики с несовершеннолетними, родителями или другими законными представителями несовершеннолетних, не исполняющими обязанности по их воспитанию, обучению или содержанию либо отрицательно влияющими на их поведение, а также иными лицами, вовлекающими несовершеннолетних в совершение правонарушений или антиобщественных действий [2].

Государственная политика в области профилактики правонарушений, среди несовершеннолетних является частью правовой политики и осуществляется с целью создания правовых и социальных гарантий для несовершеннолетних; подготовки детей к полноценной жизни в обществе; развития у несовершеннолетних общественно значимой и творческой активности, воспитания в них высоких нравственных качеств, патриотизма и гражданственности; развития национального самосознания на основе общечеловеческих ценностей мировой цивилизации; формирования правовых основ для проведения мер индивидуальной профилактики с несовершеннолетними; взаимодействия с родителями и другими законными представителями несовершеннолетнего; обеспечения надлежащего функционирования детских учебных, воспитательных, лечебных, спортивных и иных учреждений; установления ответственности за нарушение прав и законных интересов несовершеннолетних; государственной поддержки некоммерческих организаций, деятельность которых связана с осуществлением мер по профилактике правонарушений, безнадзорности и беспризорности среди несовершеннолетних посредством размещения социального заказа и иных мер в

соответствии с законодательными актами Республики Казахстан [3].

Профилактика правонарушений среди несовершеннолетних осуществляется на принципах:

- 1) законности;
- 2) гуманного обращения с несовершеннолетними;
- 3) поддержки семьи;
- 4) комплексности применения мер профилактики правонарушений, безнадзорности и беспризорности среди несовершеннолетних;
- 5) индивидуального подхода к каждому несовершеннолетнему, оказавшемуся в трудной жизненной ситуации;
- 6) конфиденциальности;
- 7) научной обоснованности;
- 8) системности.

Задачами уполномоченных органов в области профилактики правонарушений, безнадзорности и беспризорности среди несовершеннолетних являются:

- 1) профилактика правонарушений, безнадзорности, беспризорности и антиобщественных действий среди несовершеннолетних, выявление и устранение причин и условий, им способствующих;
- 2) обеспечение защиты прав и законных интересов несовершеннолетних;
- 3) реабилитация несовершеннолетних, оказавшихся в трудной жизненной ситуации;
- 4) формирование законопослушного поведения несовершеннолетних;
- 5) выявление и пресечение фактов вовлечения несовершеннолетних в совершение правонарушений или антиобщественных действий [2].

В систему профилактики правонарушений, безнадзорности и беспризорности среди несовершеннолетних входят органы внутренних дел, образования, здравоохранения, государственный орган, координирующий реализацию государственной политики в сфере занятости населения, местные представительные и исполнительные органы, комиссии

по делам несовершеннолетних и защите их прав и иные государственные органы в пределах своей компетенции.

Субъектами профилактики безнадзорности и правонарушений несовершеннолетних являются:

1) подразделения местной полицейской службы органов внутренних дел, созданное непосредственно для осуществления профилактики безнадзорности и правонарушений несовершеннолетних (УИП ПДН);

2) подразделения МПС ОВД, для которых профилактическая работа с подростками и взрослыми по вопросам содержания и воспитания детей входит в более широкий круг их обязанностей (участковые инспектора полиции, участковые инспектора полиции по делам несовершеннолетних.) и потому является не основной их функцией.

Деятельность всех субъектов профилактики безнадзорности и правонарушений несовершеннолетних может быть эффективной лишь при условии объединения их усилий, тесного взаимодействия и обмена информацией между ними. Взаимодействие должно осуществляться путем взаимного информирования о правонарушениях, совершаемых несовершеннолетними, причинах и условиях, способствующих совершению правонарушений, о родителях и лицах, их заменяющих, не выполняющих обязанностей по воспитанию детей; планирования и проведения совместных мероприятий по предупреждению и пресечению правонарушений несовершеннолетних.

Организация деятельности органов внутренних дел по профилактике безнадзорности и правонарушений несовершеннолетних осуществляется, в настоящее время, главным образом руководством МВД РК. Вопросы совершенствования профилактической деятельности обсуждаются на коллегиях МВД РК, а также на отчетных встречах руководства МПС с акимами соответствующей административной-территориальной единицы. Ведущая роль в области профилактики безнадзорности и правонарушений несовершеннолетних принадлежит инспекторам полиции по делам несовершеннолетних

Широкими полномочиями по профилактике безнадзорности и правонарушений несовершеннолетних также наделены и участковые инспектора полиции. К сожалению, законодательство Республики Казахстан прямо не упоминает их, что, по нашему мнению, является существенным недостатком.

Участковые инспектора полиции местной полицейской службы являются основными представителями районного, городского, районного в городе отдела внутренних дел на обслуживаемом участке и в пределах своих полномочий отвечают за состояние охраны общественного порядка на закрепленном за ними административном участке, выполняют задачи и функции, относящиеся к компетенции практически всех служб, подразделений, аппаратов органов внутренних дел.

Основными задачами участковых инспекторов полиции являются:

- предупреждение преступлений и административных правонарушений, их выявление и пресечение;
- производство по делам об административных правонарушениях;
- участие в раскрытии преступлений в пределах предоставленных полномочий;
- досудебное расследование по уголовным проступкам в протокольной форме;
- оказание содействия патрульным нарядам в обеспечении охраны общественного порядка;
- проведение индивидуальной профилактики правонарушений в отношении лиц, состоящих на профилактическом учете в органах внутренних дел;
- оказание помощи юридическим и физическим лицам в защите их прав и законных интересов.

Приказ Министра внутренних дел Республики Казахстан по организации деятельности участковых инспекторов полиции определяет следующие обязанности участковых инспекторов в области профилактики правонарушений, безнадзорности и беспризорности среди несовершеннолетних: осуществляют профилактику правонарушений рецидивной, бытовой, алкогольной преступности, выявление причин и условий, им способствующих; обеспечивают защиту прав, свобод и

законных интересов человека и гражданина от противоправных посягательств; проводят индивидуальную профилактику правонарушений в отношении лиц, состоящих на профилактическом учете в органах внутренних дел; осуществляют сбор значимой информации на административном участке и передают ее в заинтересованные подразделения ОВД, а также в другие государственные органы; устанавливают причины и условия, способствующие совершению уголовных проступков, принимают меры, направленные на их устранение; оказывают помощь физическим лицам, пострадавшим от противоправных посягательств, происшествий и несчастных случаев, а также находящимся в беспомощном либо ином состоянии, опасном для их жизни и здоровья; доставляют в медицинские организации или органы внутренних дел лиц, находящихся в общественных местах в состоянии опьянения, оскорбляющем человеческое достоинство и общественную нравственность; выявляют и пресекают правонарушения; осуществляют административное производство и досудебное расследование в пределах компетенции, установленной законодательством; принимают, регистрируют и рассматривают заявления или сообщения о происшествии, совершенном или готовящемся уголовном или административном правонарушении, информируют заявителя о принятом решении в установленном законодательством порядке; задерживают лиц, совершающих уголовные или административные правонарушения; проводят освидетельствование лиц на предмет установления факта употребления психоактивного вещества и состояния опьянения, а при невозможности доставляют в медицинские учреждения для освидетельствования; осуществляют иные действия, предусмотренные законами Республики Казахстан, актами Президента Республики Казахстан и Правительства Республики Казахстан.

В целях повышения информированности об особенностях административного участка, участковые инспектора полиции постоянно изучают административный участок и имеют списки: ранее судимых с непогашенной или неснятой судимостью; ранее судимых за преступления против половой

неприкосновенности несовершеннолетних; состоящих на диспансерном учете в органах здравоохранения как злоупотребляющие алкогольными напитками; состоящих на диспансерном учете в органах здравоохранения, допускающих немедицинское употребление наркотических средств, психотропных и токсических веществ; психически больных с асоциальной направленностью поведения, представляющих общественную опасность, состоящих на диспансерном учете в органах здравоохранения; состоящих на учете в подразделении по делам несовершеннолетних органов внутренних дел; условно осужденных или с отсрочкой отбывания наказания, а также списки лиц, которым назначено наказание, не связанное с изоляцией от общества; списки иностранцев и лиц без гражданства, временно пребывающих на административном участке.

Помимо этого участковые инспектора полиции ведут журнал учета граждан, проживающих в арендных квартирах (домах) на административном; лиц, придерживающихся деструктивных религиозных течений; объектов, уязвимых в террористическом отношении.

Необходимо отметить и высокую роль участковых инспекторов полиции в сельской местности.

Участковый инспектор сельской местности должен знать местонахождение районных центров и поселков, фельдшерско-акушерских пунктов, ветеринарных пунктов, станций, фермерских хозяйств, а также направление и состояние рек, шоссейных железных дорог, горных троп, лесов, степень их проходимости, местонахождение и состояние гатей, мостов, переправ, бродов, а также местонахождение болот и степень их проходимости, входящих в пределы административного участка, обслуживаемого участковым инспектором полиции [4].

Как мы видим, специфика деятельности участковых инспекторов полиции в отличие от сотрудников любого другого подразделения, решающих, как правило, только одну специфическую задачу органов внутренних дел, участковые инспектора полиции работают практически во всех направлениях, что выражается в многофункциональности их деятельности. В этом и заключается особенность данного

института, работающего по предупреждению правонарушений и преступлений. Участковые инспектора выполняют объем работы, который с количественной и качественной стороны не соответствует ни физическим, ни профессионально-интеллектуальным их возможностям. В научной литературе приводятся данные о том, что на участкового инспектора полиции возложено от 100 до 120 обязанностей, на инспектора ПДН – до 50 обязанностей. И это действительно так.

Ни участковый инспектор полиции, ни инспектор ПДН не в состоянии охватить все объекты профилактики безнадзорности и правонарушений несовершеннолетних на закрепленных за ним административных участках. Необходимо активное взаимодействие, другими службами и подразделениями ОВД.

СПИСОК ЛИТЕРАТУРЫ

1. Стратегия «Казахстан-2050»: новый политический курс состоявшегося государства: Послание Президента Республики Казахстан - Лидера Нации Н.А. Назарбаева народу Казахстана, г. Астана, 14 декабря 2012 года.

2. О профилактике правонарушений среди несовершеннолетних и предупреждении детской безнадзорности и беспризорности: Закон Республики Казахстан от 9 июля 2004 года № 591-ІІ.

3. О правах ребенка в Республике Казахстан: Закон Республики Казахстан от 8 августа 2002 года N 345.

4. Об утверждении Правил организации деятельности участковых инспекторов полиции, ответственных за организацию работы участкового пункта полиции, участковых инспекторов полиции и их помощников: приказ Министра внутренних дел Республики Казахстан от 29 декабря 2015 года № 1095.

ҚЫЛМЫСКЕР ТҰЛҒАСЫ. ҚЫЛМЫСТЫҚ МІНЕЗ-ҚҰЛЫҚ МЕХАНИЗМІ

Медетова М.Д.

3 курс курсанты

Ғылыми жетекшісі: Мұрат А.,

қылмыстық құқық және жазаны орындауды ұйымдастыру
кафедрасының аға оқытушысы, полиция капитаны
ҚР ІІМ Ш. Қабылбаев атындағы Қостанай академиясы

Қылмыскер тұлғасы криминологиялық зерттеудің элементі болып табылады. Тұлғаның криминологиялық ерекшеліктерін зерттеу және есепке алу қылмыс жасауға әсер ететін факторларды анықтауға мүмкіндік береді. Оның нәтижелері ескерту жұмысының аса маңызды бағыттарын анықтауға ықпал етеді. Қылмыскердің жеке тұлғасын криминологиялық зерттеу заңға қарсы мінез-құлықты тудыратын оның қасиеттері мен белгілерін анықтау және бағалау мақсатында жүзеге асырылады. Сонымен қатар, бұл криминологияның негізгі проблемасы болып табылады, себебі бірегейлігі қылмыстық әрекеттердің негізгі субъективті себебі болып табылады.

Жеке тұлға ішкі (сана) және сыртқы (қызмет) жақтардың жиынтығын қамтиды. Адам тұлғасы әлеуметтік-психологиялық қасиеттер мен қасиеттер жүйесі болып табылады, онда практикалық іс-әрекет арқылы адамның әлеуметтік ортамен өзара әрекеттесуі көрсетілген.

Жеке тұлға құрылымында келесі элементтерді бөлуге болады:

- қоғамдық қатынастар жүйесіндегі адамның орнын көрсететін барлық белгілердің жиынтығын қамтитын әлеуметтік мәртебе. Мұндай белгілер - жынысы, жасы, отбасы жағдайы, білім деңгейі, белгілі бір әлеуметтік топқа жататындар;

- негізгі қызмет салаларында (кәсіби-еңбек, әлеуметтік-мәдени, әлеуметтік-тұрмыстық) тұлғаның нақты көріністерінің көрсеткіштері арқылы көрсетілген әлеуметтік функциялар;

- адамның негізгі қызмет түрлеріндегі оның көріністеріне қатынасын көрсететін адамгершілік-психологиялық

ұстанымдар. Жалпыазаматтық міндеттеріне, мемлекеттік органдарға, заңға, құқықтық тәртіпке, еңбекке, отбасы, мәдени құндылықтарға және т. б. қатынасы.

Сондай-ақ криминологияда жеке тұлға белгілерінің топтары: әлеуметтік-демографиялық белгілер; қылмыстық-құқықтық белгілер; тіршілік әрекетінің түрлі салаларындағы әлеуметтік көріністер немесе арнайы байланыстар; адамгершілік қасиеттері; психологиялық белгілер; физиологиялық (биологиялық) сипаттамалар айқындалады. Осы ережелерді ескере отырып, қылмыскердің жеке басына криминологиялық талдау жүргізіледі. Алайда, оның белгілі бір ерекшеліктері бар. Әлбетте, қылмыскердің жеке тұлғасының ырықсыздықтан айқын айырмашылығы қылмыс жасау фактісінің өзі болып табылатыны сөзсіз. Ішкі деңгейде қылмыс теріс бағытқа ие, яғни қоғамға жат. Сыртқы жағында ол қызметтің ерекше түрінде, атап айтқанда - қылмыстық іс-әрекетте іске асырылған. Жоғарыда айтылғандардан «қылмыскер тұлғасының еңсерілмес әрекеттен айырмашылығы оның тереңдігі мен күшінің негізгі өлшемі болып табылатын қылмыстық іс-әрекет түрінде және сипатында аяқталған көрініс алған жеке қасиеттер шынайы таратушылары болып табылатын теріс бағыттан тұрады» деген қорытынды жасауға болады.

Криминологиялық зерттеулер тұлғаның әлеуметтік ұстанымдары мен рөлдерінің ерекшеліктерін, оның әлеуметтік-рөлдік өрісін белгілейді.

Әлеуметтік рөлдерді анықтау мен түсінудің төрт тәсілі бар:

1. Адамның мінез-құлқы қоғамдағы ұстанымдарға байланысты. Адам бірқатар позицияларды алып, әр қайсысының өз мазмұны бар бірқатар рөлдерді орындайды (рөл сценарийі). Және адам бұл сценарийге тиіс. Бұл рөлді (әлеуметтік рөлді) нормативтік түсіну. Бұл әлеуметтік ұстанымның өзі - әлеуметтік қатынастардағы байланыстың өзіндік түйіні, ал рөл-осы ұстанымды алатын тұлғаға қойылатын талаптардың мазмұны.

2. Екінші тәсілде рөл - жеке ерекшеліктерге байланысты тұлғаның еркін мінез-құлқы. Адам еркін суретші ретінде рөл атқарады. Бұл рөлді орындауда шығармашылық бастама, оның әр адамның қайталанбас орындауының белгісі.

3. Роль - бұл белгілі бір позицияға ие адам өзін қалай ұстайтынына қатысты басқа адамдар мен әлеуметтік топтардың күтуінің мазмұны. Іс жүзінде бұл ресми талаптарда емес, әлеуметтік-психологиялық болжамдарға назар аударатын бірінші тәсілдің жеке нұсқасы. Күту жеке тұлғаның мінез-құлқын анықтайтын компоненттер ретінде қарастырылады.

4. Әлеуметтік факторлар мен адамның ішкі дүниесінің өзара іс-қимылының өнімі ретіндегі рөлі. Бұл ретте сыртқы ортаның ұйғарымдары да, басқа субъектілердің әлеуметтік үміттері де тең дәрежеде қаралады.

Криминологияда рөлдің нормативтік түсінігін негізге алған жөн. Оған сәйкес әлеуметтік позиция - бұл өзіндік торабы қатынастар жүйесі. Адам бір уақытта көптеген әлеуметтік позицияларды алады. Тіпті отбасында ол-ұлы / қызы, әкесі / анасы, ағасы/әпкесі, немересі. Әрбір әлеуметтік позицияға бір мезгілде субъектілердің үш тобы жасайтын рөл сценарийі сәйкес келеді:

- ресми ұйғарымдар (заңдар, заңға тәуелді актілер және т. б.) жүйесінде көрсетілген мемлекет тарапынан көрсетілген);

- қоғам жалпы қабылданған және қоғамдық пікірмен көтермеленетін мінез-құлық нормалары, моральдық, эстетикалық, діни, белгілі бір партияның, қозғалыстың, диаспораның және өзге де;

- ресми емес құрылымдармен (отбасымен, бос уақыт топтарымен, қызметестік топтарымен және т. б.) - жазылмаған мінез-құлық ережелері мен әлеуметтік күтулер түрінде. Субъектілердің соңғы тобына олардың мінез-құлық нормалары мен әлеуметтік күтулері бар қылмыстық құрылымдар да жатады.

Қылмыскердің жеке басының даму факторы ретінде отбасын зерттей отырып, криминологтар үлкендердің балаларға, сондай-ақ отбасы мүшелерінің бір-біріне көрсететін психикалық ықпалына назар аударады. Балаға қамқорлық, махаббат, қауіпсіздік қажет. Ата-аналармен психологиялық байланысты ауыстыра алмайды. Баланы жеке бөлмемен, көптеген ойыншықтармен қамтамасыз ететін, секцияларда, үйірмелерде және өзінің тәрбиелік әсерін шектейтін тақырыптарда сабақ төлейтін ата-аналар ақаулы қате жасайды. Осындай қолайлы

отбасылардың балалары ұрлықтар, қарақшылық және басқа да оқиғалар жиі кездеседі, олар пайдакүнемдік пайдакүнемдік түсіндіру мүмкін емес. Бұл жағдайларда мәселе психологиялық тапшылық жағдайында өскен бала оны өтеуге ұмтылады, ең жақсы емес түрде сипатталатын құрдастар тобының мойындауын іздейді. Бұл топта өзін-өзі бекіту мақсатында мұндай бала қылмыс жасайды. Ата-аналар ішімдік ішетін, есірткі қолданатын маргиналды отбасылар, азғындық, қоғамға қарсы іс-әрекеттер жасайтын адамның жағымсыз қалыптасуына ықпал етеді.

Криминологиялық типология қылмыстық көріністер мен қылмыс жасайтын адамдардың барлық алуан түрлілігінен олардың іс-әрекеттерінің неғұрлым тән түрлері мен бейнелерін бөліп көрсетуге мүмкіндік береді. Бұл типология тұлғаның криминогендік қасиеттерінің даму дәрежесі, олардың тұрақтылығы немесе оң жаққа өзгеріс мүмкіндігі туралы түсінік беруі тиіс.

Отандық криминологияда қылмыс жасау себептері негізінде пайдакүнемдік, беделді, ойын, зорлық-зомбылық, жыныстық қылмыскерлер бөлінеді.

Адамның қылмыстық мінез-құлқына ол өзіне қауіп ретінде қабылдайтын жағдайлар әсер етеді. Криминогендік тұлғаның қорқынышы мен мазасыздығы әдеттегі адамға қарағанда күшті. Сондықтан кейде жалған қауіп-қатерден қорғауға тырысып, адам қылмыс жасайды. Мазасыздықтың жоғары деңгейі иеліктен шығарудан, назар аударудың және қамқорлықтың жеткіліксіздігінен, басқа адамдармен бірігудің болмауынан туындады. Әлеуметтік орта қылмыскердің жеке тұлғасын қалыптастыруға әсер етеді.

Қазіргі уақытта криминологияда жекелеген қылмыстарды жасауды уәждеу мәселелері белсенді зерттелуде.

ӘДЕБИЕТТЕР ТІЗІМІ

1. Ведерников Н.Т. Личность обвиняемого и подсудимого. – Томск, 1978.
2. Самойлов Г.А. Основы криминологического учения о навыках. - М.: НИИРИО ВШ МВД СССР, 1968. - 119 с.
3. Снетков В.А. Проблема криминалистического

установления личности // 50 лет НИИ криминалистики: сб. науч. трудов. - М., 1995.

4. Поврезнюк Г.И. Проблема криминалистического установления личности по признакам внешности человека // Вестник КазГУ. Серия юридическая. – 2001. - № 2 (19).

5. Яблоков Н.П. Криминалистика: уч. - М., 2000.

СОТРУДНИЧЕСТВО КОНФИДЕНЦИАЛЬНЫХ ПОМОЩНИКОВ С ОПЕРАТИВНЫМИ СОТРУДНИКАМИ

Никитина Э.

курсант 3 курса

Научный руководитель: Карл А.М.,

магистр юридических наук, преподаватель кафедры ОРД,

капитан полиции

Костанайская академия МВД РК им. Ш. Кабылбаева

Психологические проблемы оперативно-розыскной деятельности сравнительно редко становятся объектом научных интересов. Между тем, от их познания зависит решение многих организационных и особенно тактических вопросов этой деятельности, не говоря уже о том, что это имеет самостоятельное научное значение. Как справедливо заметил Г.К. Синилов, предметом изучения оперативно-розыскной психологии «являются объективные закономерности возникновения и развития тех групп явлений, отношений, фактов, которые определяют применение, прежде всего, негласных сил, средств и методов воздействия на криминальную среду» [1].

В основе агентурного метода находится содействие граждан оперативно-розыскным органам, под которым понимают осознанное волевое поведение лиц, заключающееся в получении оперативно значимой информации и передаче ее представителю оперативно-розыскного органа, или осуществление конкретных действий по решению оперативно-розыскных задач борьбы с преступностью при необходимости доверительных и конспиративных отношений [2].

Благодаря агентурному методу становится возможным получение сведений о «противнике», достижений целей выявления, предотвращения и раскрытия преступлений, документирования преступных действий.

Практика показывает, что оценка изучаемого человека, осуществляемая в процессе общения, таит в себе массу затруднений ввиду, того что она протекает как на сознательном, так и на подсознательном уровне, и естественно, во многом выходит из под нашего контроля. Для этого необходимо знать, какие мотивы движут людьми, когда они взаимодействуют с оперативными сотрудниками [3].

При этом мы будем руководствоваться следующими научными положениями.

Мотив – это двигатель поведения, выражающий самые главные, сокровенные желания и стремления человека. Это – смысл поведения, то, ради чего оно реализуются.

Мотивация – это процесс зарождения, развития и изменения мотивов, поведение человека, который только, что согласился стать конфиденциальным помощником полиции, может существенно отличаться от его же побудительных стимулов оставаться негласным сотрудником вскоре после этого, а тем более через значительный промежуток времени [4].

Еще со времен царской охранки, а затем большевистских времен, в том числе с помощью тайного доносительства, слово «агент» в сознании большей части нашего общества получило крайне негативную, низкую оценку, как нечто подлое, позорное, недостойное человеческого уважения. Это даже не всегда было доносительством, когда компетентным властям сообщали о чем-то очень важном, в отношении чего требовалось принять определенные меры, иногда даже срочные. Доносительство и сейчас может быть открытым, т.е. это то, что сейчас мы называем сообщением о подготавливаемом или совершенном преступлении.

Сообщение конфиденциального помощника всегда было тайным, отнюдь не всегда соответствовало действительности, могло быть лживым; он способен был преследовать свою выгоду. Мы должны понимать, что оперативная информация совершенно необходима, чтобы успешно бороться с наиболее

сложными и опасными преступлениями.

Как правило выделяют следующие мотивы соотрудничества:

- добровольное желание безвозмездно помочь правоохранительным органам;
- предусмотренная законом возможность освобождения от уголовной ответственности;
- стремление улучшить условия своего содержания в уголовно-исправительном учреждении, а впоследствии – страх разоблачения в преступной среде;
- месть, зависть, конкуренция в преступной среде;
- тяга к риску;
- материальная заинтересованность [5];

Так же можно отметить следующие мотивы соотрудничества:

Корысть. Это не только получение денег, режиссуры, принимаемых от полиции за оказанные ей услуги. Сюда же следует отнести новые возможности нелегального обогащения, которые представляются конфиденциальному помощнику. Разумеется, его нужно держать в рамках закона, объяснять ему крайнюю нежелательность переходить границы.

Участие в игре. Для некоторых людей, особенно молодых, участие в оперативных мероприятиях представляет собой увлекательную игру.

Страх перед уголовной ответственностью или наступлением иных неприятных событий (например, компроментация перед соучастником или супругом).

Все это охватывается случаями, когда вербовка конфиденциального помощника происходит на основе компрометирующих материалов, перед которыми он испытывает страх. Если такие материалы достаточно серьезны, то соотрудничество может быть достаточно долгим и продуктивным. Но всегда надо помнить, что человек над которым, образно говоря, висит «меч разоблачения» часто бывает не до конца искренним, может скрывать факты, которые известны только ему и т.д.

Желание отомстить. Отдельные молодые люди становятся жертвами издевательств или притеснений среди сверстников

или взрослых, что способно у них сформировать желание мести. Это желание тоже можно использовать при вербовке конфиденциального помощника, хотя следует признать, что человек, который стоит на низших ступенях неформальной ролевой иерархии, не всегда посвящают в преступные дела. Но он может быть свидетелем тех или иных действий, представляющих оперативный интерес, иным способом стать обладателем ценной информации.

Желание принять участие в борьбе с преступностью. Чаще всего такие желания возникают не у молодых людей, которые лишь изредка наблюдают правонарушающее поведение. Однако некоторые из них могут войти в доверие к преступникам и давать ценную информацию. Вознаграждение они ценят, но главное для них – этические побуждения.

Мной были приведены наиболее важные мотивы негласного сотрудничества конфиденциального помощника с полицией, которые чаще всего встречаются.

Размышляя о мотивах негласного сотрудничества конфиденциального помощника с сотрудниками полиции, необходимо пояснить, что во многих случаях оно полимотивированно, т.е. определяется не каким-то одним, а несколькими мотивами. Они не исключают, а дополняют друг, друга, усиливая мотивацию в целом, но могут и ослаблять ее.

Оперативный сотрудник. Работает с кандидатом на вербовку или уже с действующим конфиденциальным помощником, каждый раз должен ясно представлять, какие внутренние стимулы движут им, и, следовательно, насколько результативным будет их непростое сотрудничество.

СПИСОК ЛИТЕРАТУРЫ

1. Синилов Г.К. Ведение в оперативно-розыскную психологию. – М.: Норма, 2008. - С.19.
2. Теория оперативно-розыскной деятельности: учебник / под ред. К.К. Горяинова, В.С. Овчинского. – М., 2008. - С. 209.
3. Руководство по психиатрии. - М., 1974.
4. Лунев В.В. Личные условия мотивации преступного поведения/ В.В.Лунев // Криминальная полиция. - М., 1986.
5. Теория оперативно-розыскной деятельности: учебник. –

М.: ИНФРА-М, 2020. - С. 213.

6. Антонян Ю.М., Касперович Ю.Г. Мотивы сотрудничества агента с полицией // Оперативник (сыщик). – 2013. - № 2(35). – С. 10-13.

КРИМИНОЛОГИЧЕСКАЯ ХАРАКТЕРИСТИКА ДОЛЖНОСТНЫХ ПРЕСТУПЛЕНИЙ

Островских А.В.

курсант 5 курса

Научный руководитель: Голубых Н.В.,

кандидат юридических наук, доцент,

начальник кафедры криминологии

Уральский юридический институт МВД России, г. Екатеринбург

Должностные преступления включают в себя разные уголовно-правовые деяния. Это прежде всего взяточничество (ст. 290, 291, 291¹, 291² УК РФ), злоупотребление должностными полномочиями (ст. 285 УК), превышение должностных полномочий (ст. 286 УК РФ), незаконное участие в предпринимательской деятельности (ст. 289 УК РФ), служебный подлог (ст. 292 УК РФ) и др.

Согласно статистическим данным Генеральной прокуратуры за 2020 год на территории Российской Федерации было выявлено 2197 преступлений связанных с злоупотреблением должностными полномочиями и 4174 преступлений по факту получения взятки [1].

Наибольший интерес для криминологов представляют причины и условия преступлений и личность самого преступника.

Все криминогенные факторы должностной преступности, можно выделить в шесть основных групп. Прежде всего, это:

1. Экономические факторы - нестабильное состояние и слабость национальной экономики, недостатки в сфере производства и распределения материальных ценностей, несовершенство механизма управления государственной собственностью и её контроля и др.

2. Политические факторы - недостаток политической воли и боязнь радикальных перемен, проблемы, связанные с реальным разделением и независимостью различных ветвей власти на различных уровнях и др.

3. Социально-психологические факторы - переоценка ценностей, происходящая в нашем обществе, нравственный кризис, утрата значительной частью населения общепризнанных человеческих идеалов в сфере социального общежития, низкий уровень правовой солидарности населения с уголовным законодательством и др.

4. Организационные факторы — недостаточно эффективная организация контроля деятельности публичных служащих, чрезмерная закрытость и иногда необоснованная корпоративная солидарность большинства государственных органов, недостаток гласности и прозрачности в их деятельности, слабость внутреннего, ведомственного контроля и др.

5. Кадровые факторы - недостатки в подборе и профессиональной подготовке кадров, недостаточная социальная защищенность государственных служащих, протекционизм, некомпетентность и низкий профессионализм, бюрократизм и др.

6. Правовые факторы — недостаточно четкая регламентация деятельности государственных служащих, пробелы и коллизии в законодательстве, отсутствие эффективного механизма реализации ряда нормативных актов антикоррупционной направленности, аномия (бездействие) закона, нестабильность законодательства и др.

При рассмотрении криминологически значимых характеристик личности преступника, обычно выделяют три основных структурных элемента, состоящих из уголовно-правовых, социально-демографических и нравственно-психологических признаков и свойств личности.

Что касается уголовно-правовой характеристики личности должностного преступника, обращают на себя внимание, прежде всего, её следующие особенности.

Лица, осуждённые за должностные преступления, это, как правило, ранее не судимые лица (93%), или, в редких случаях,

лица с погашенной судимостью (3%); ранее судимые, с не погашенной судимостью, составляют 4% обвиняемых. Сравнительно небольшое количество ранее судимых лиц среди должностных преступников вполне объяснимо, так как замещение определённых должностей предполагает отсутствие судимости.

подавляющее большинство должностных преступников совершили преступление умышленно, чаще всего в форме прямого умысла, доля преступлений совершённых по неосторожности незначительна - в среднем, около 10%.

Говоря о социально-демографических признаках стоит отметить, что чаще всего в роли должностного преступника предстает мужчина, но показатель удельного веса женщин в числе должностных преступников почти в три раза выше, чем доля женщин среди других категорий преступников. Женщинами совершается примерно 25% должностных и коррупционных преступлений [2].

Должностные преступники, как правило, старше по возрасту, чем лица, осужденные за другие преступления. Должностные преступления чаще всего совершаются лицами в возрасте от 30 до 40 лет.

Несовершеннолетние не могут являться непосредственными исполнителями должностных и коррупционных преступлений, однако судебной практике известны случаи, когда они выступали посредниками во взяточничестве или сами давали взятки. Чаще всего несовершеннолетние участвуют в должностных преступлениях, совершаемых в сфере образования, во время проведения конкурсных испытаний на поступление в образовательные организации.

Для должностного и коррупционного преступника характерен достаточно высокий уровень образования. В образовательной сфере должностные преступления нередко совершаются лицами с учеными степенями и званиями.

Трудовая деятельность данных преступников, как правило, связана с различными направлениями ведения хозяйственной деятельности в государственных организациях и органах местного самоуправления, с работой в контролирующих

и правоохранительных органах, с руководством муниципальными предприятиями или предприятиями, входящими в состав государственных корпораций.

Рассматриваемая категория преступников почти всегда имеет постоянное место жительства, хотя значительная часть уличаемых в должностных преступлениях лиц проживает на съемных квартирах, в общежитиях, либо в одной квартире с семьями родственников. Как правило, должностные преступники состоят в браке и, воспитывая детей, являются заботливыми родителями. По месту своего жительства не допускают каких-либо правонарушений и среди соседей славут высоко порядочными людьми. Типичный должностной преступник, в отличие от преступников, совершающих общеуголовные преступления, не злоупотребляет спиртными напитками, не принимает наркотики.

Нравственно-психологическими особенностями личности преступника является то, что должностные преступники в подавляющем большинстве случаев характеризуются своим руководством положительно, так как редко нарушают трудовую дисциплину.

Преступником часто руководит карьеризм и желание угодить вышестоящим начальникам, из-за чего они готовы пренебрегать законом, нормами деловой этики и профессиональной морали. При этом совершению данных преступлений нередко способствует низкий уровень правосознания и нравственности должностных лиц, их слабая юридическая подготовка.

Лица, участвующие в совершении должностных и коррупционных преступлений, часто ориентируются на высокие стандарты жизни, пытаются приобретать дорогостоящие привычки. Для них характерен приоритет личных нужд и стремление к незаконному обогащению, негативное отношение к закону и жажда наживы, пренебрежение к моральным и нравственным нормам, сознательное культивирование безнравственных коллизий и игнорирование таких негативных последствий, как дискредитация деятельности государственного аппарата, разложение подчиненных, подрыв принципа социальной справедливости.

СПИСОК ЛИТЕРАТУРЫ

1. Генеральная прокуратура Российской Федерации. Портал правовой статистики // http://crimestat.ru/offenses_chart (дата обращения: 25.04.2021 г.).
2. Уголовно-правовые характеристики личности коррупционного преступника // https://studme.org/160288/pravo/ugolovno_pravovye_harakteristiki_lichnosti_korrupsionnogo_prestupnika (дата обращения: 25.04.2021 г.).

ПРОБЛЕМЫ ТЕРРОРИЗМА И БОРЬБА С НИМ

Пряженникова К.

курсант 3 курса

Научный руководитель: Донанов Р.М.,

доцент кафедры ОРД, полковник полиции

Костанайская академия МВД РК им.Ш.Кабылбаева

Терроризм в любых формах своего проявления превратился в одну из опасных по своим масштабам, непредсказуемости и последствиям общественно-политических и моральных проблем, с которыми человечество входит в XXI столетие. Терроризм и экстремизм в любых их проявлениях все больше угрожают безопасности многих стран и их граждан, влекут за собой огромные политические, экономические и моральные потери, оказывают сильное психологическое давление на большие массы людей, чем дальше, тем больше уносит жизней ни в чем не повинных людей. Озабоченность мирового сообщества ростом террористической активности обусловлена многочисленностью жертв террористов и огромным материальным ущербом, наносимым террором, и тем, что благодаря развитию новейших технологий, имеющих двойное назначение, деятельности средств массовой информации и глобальных компьютерных сетей, крайней коммерциализации в сфере масс культуры, где культивируются насилие и жестокость, у все большего числа людей появляется возможность получить, а затем и использовать информацию о создании самых изощренных средств уничтожения и способах

их применения. Террористическая деятельность в современных условиях характеризуется широким размахом, отсутствием явно выраженных государственных границ, наличием связи и взаимодействием с международными террористическими центрами и организациями; жесткой организационной структурой, состоящей из руководящего и оперативного звена, подразделений разведки и контрразведки, материально-технического обеспечения, боевых групп и прикрытия; жесткой конспирацией и тщательным отбором кадров; наличием агентуры в правоохранительных и государственных органах; хорошим техническим оснащением, конкурирующим, а то и превосходящим оснащение подразделений правительственных войск; наличием разветвленной сети конспиративных укрытий, учебных баз и полигонов [1].

Сегодня политический терроризм все больше сливается с уголовной преступностью. Их можно порой различить лишь по целям и мотивам, а методы и формы идентичны. Они взаимодействуют и оказывают поддержку друг другу. Нередко террористические организации политического толка для получения финансовых и материальных ресурсов используют чисто уголовные методы, прибегая к контрабанде, незаконной торговле оружием, наркотиками.

Проблема распространения актов терроризма ощутима не только во внешней для Казахстана сфере, но и реально угрожает внутренней безопасности страны. Одним из документов, определяющих политику Государства в области противодействия терроризму, является Государственная программа по противодействию религиозному экстремизму и терроризму в Республике Казахстан на 2018-2022 годы, принятой 15 марта 2018 года [2]. На основе данной программы МВД утверждён План мероприятий по реализации данной программы в двух частях, вторая часть секретная. Данная программа направлена на нейтрализацию причин и условий, способствующих возникновению терроризма в Казахстане с разработкой комплекса адекватных мер, направленных на предупреждение терроризма.

Согласно Закону «О внесении изменений и дополнений в некоторые законодательные акты Республики Казахстан по

вопросам противодействия экстремизму и терроризму», который был подписан 22 декабря 2016 года [3], усиливается контроль за оборотом оружия, порядком его хранения. Документ также предусматривает запрет на владение крупнокалиберным оружием. Также, вводится ограничение на приобретение гражданами охотничьего огнестрельного оружия с 10 до 4 единиц в одни руки. В Законе прописаны и меры усиления наказания за экстремизм и терроризм, в том числе за участие в международных террористических организациях и вооруженных конфликтах за рубежом, вплоть до утраты гражданства Казахстана.

СПИСОК ЛИТЕРАТУРЫ

1. Требин М.П. Терроризм в XXI веке. – Минск: Харвест, 2004.
2. О Государственной программе по противодействию религиозному экстремизму и терроризму в Республике Казахстан на 2018 - 2022 годы: Указ Президента Республики Казахстан от 15 марта 2018 года № 124.
3. О внесении изменений и дополнений в некоторые законодательные акты Республики Казахстан по вопросам противодействия экстремизму и терроризму Закон Республики Казахстан от 22 декабря 2016 года № 28-VI.

ҚЫЛМЫСТЫҚ ҚҰҚЫҚТАҒЫ ТЕРРОРИЗМ ЖӘНЕ ОНЫҢ АЛДЫН АЛУ ШАРАЛАРЫ

Рахымжан Ә.Т.

4 курс студенті

Ғылыми жетекшісі: Өзбеков Д.Ө.,

заң ғылымдарының кандидаты, қылмыстық құқық,
процесс және криминалистика кафедрасының доценті

Е.А. Бөкетов атындағы Қарағанды университеті

Әлемдік қоғамдастықта мемлекетті тәуелсіздігінен, бірлігінен және ел берекесі мен тыныштығынан, конституциялық құрылысынан және адам мен азаматтың еркін

өмір сүру мүмкіндігінен айыратын, теріс идеология мен негативті эмоцияны, соғыс пен төңкерісті насихаттайтын ауыр қылмыс түрі - терроризм.

Терроризм – бұл саяси, идеологиялық немесе әлеуметтік-революциялық мақсаттарға жету үшін зорлық-зомбылық, қысым жасау, үрей туғызу арқылы мемлекеттің үкіметін, қоғамдастықтарын және бүкіл халықты жүйелі түрде қорқыту болып табылады. Яғни терроризм- әртүрлі мақсаттарды көздейтін масштабты зорлық-зомбылық. Терроризм сөзін латын тілінен аударғанда қорқыныш, үрей деген мағынаны білдіреді [1, б. 4].

XXI ғасырдың масштабы және құрбан саны жағынан ең ауқымды, ең қауіпті қылмыс болғандықтан, терроризм тақырыбының өзектілігі қазіргі таңда арта түспесе, кемімейді.

Терроризмнің мақсаты, бағыты, тактикасы, ұмтылысы, идеалы, объектісі, субъектісі де әрқилы. Осыған орай, терроризмнің түрлері де көп. Қылмыстық құқықта террористік әрекеттердің бағыттарына сай терроризмнің келесідей түрлері бар: халықаралық, мемлекеттік, діни, ұлттық, әлеуметтік-экономикалық, кибертерроризм, қылмыстық және т.б.

Қазіргі кезеңдегі терроризм технологиялық жабдықталған, ауқымды және қатігез болып келеді. 2000-2016 жылдар аралығындағы әлемде болып жатқан террористік актілердің статистикасына жүгінетін болсақ, барлығы 72 135 теракт жасалған. 169 572 адам террористік актінің құрбаны атанған. 4497 шабуыл жоғары дәрежелі лауазымды адамдарға қарсы болды. Террористік методпен саяси қарсыластарының көзін жою көбіне Ирак мемлекетінде көрініс табады, 15 жыл ішінде 1063 адам қайтыс болған екен. 4182 шабуыл инфрақұрылым нысандарына болды. 7 034 террористік актілер орын алмай қалды немесе сәтсіз аяқталды. Тек қана 2018 жылы орын алған барлық террористік сипаттағы оқиғалар әлемнің 84 мемлекетінде орын алған. Инциденттердің шамамен 85% -ы үш географиялық аймақта - Таяу Шығыс, Оңтүстік Азия және Африка, Сахараның оңтүстігінде шоғырланған екен. Ең көп лаңкестік әрекеттер келесі мемлекеттерде көбірек көрініс табады: Ауғанстан, Сирия, Ирак, Индия, Нигерия, Сомали, Филиппин, Пәкістан, Йемен және Камерун. Лаңкестік

шабуылдардың 71% осы 10 мемлекет құраған [2].

Осыған орай мемлекеттер, мемлекеттік билік терроризмнің алдын алу немесе көзін жою мақсатында әртүрлі іс-шаралар жүргізіп жатыр. Оның бірі – ҚР-ның БҰҰ-на мүше болғаннан кейінгі терроризмге қарсы бағытталған конвенциялар мен шарттарды ратификациялауы. Қазақстан Республикасының террористік әрекеттердің алдын алу және терроризмге қарсы іс-қимыл мақсатында қолданылатын терроризммен күрестің құқықтық негіздеріне: Қазақстан Республикасының Конституциясы; Халықаралық конвенциялар, шарттар және келісімдер, халықаралық құқықтағы жалпы танылған принциптер мен нормалар; Терроризмге қарсы іс-қимыл туралы 1999 жылғы 13 шілдедегі заң; Қазақстан Республикасының ұлттық қауіпсіздігі туралы 2012 жылғы 6 қаңтардағы заңы; Президент жарлықтары және т.б. жатады.

Террористік бағыттағы әрекеттер Қазақстан Республикасының Қылмыстық Кодексінің 10-тарауындағы 255, 256, 257, 258, 259, 260, 261, 273 баптарымен қудаланады.

Терроризмді әлемнің ауыр дерті деп те айтуға болады. Себебі адамдар арасын араңдатушы, мемлекетке деген сенімнің жоғалуына себепші, бейкүнә адамдардың жазықсыз өліміне себепші - дәл осы дерт.

Терроризмнің көптүрлілігі байланысты, әсіресе қазіргі таңда Қазақстан территориясында дамып жатқан діни терроризмнің алдын алу аса маңызды. Терроризммен күресті кіші ұрпақтан бастау, болашаққа әсерін тигізеді. Терроризмнің көзін жою немесе алдын алу үшін ең бірінші – отбасындағы тәрбиемен жұмыс жасау қажет, яғни ата-ананың балаға беретін дұрыс тәрбиесі, дұрыс бағытқа салуы оның қылмыстық жолға түспеуіне толықтай септігін тигізеді. Екіншіден, Қазақстан Республикасының территориясындағы барлық адамдар мен азаматтарға терроризмнің не екендігін, оның ағымдарын, түрлерін және террористік бағыттағы әрекеттер үшін қылмыстық жауапкершілікті түсіндіру және мемлекеттегі теріс діни ағымдардың таратылмауына, ұлтқа, нәсілге және т.б. ерекшеліктерге, өшпенділік пен қатігездікке, зорлық - зомбылыққа шақыру ақпараттарын көзін жою, шақыруға тыйым салу, қатаң заңмен қудалану қажет. Бұқаралық ақпарат

құралдарындағы, телекоммуникация желілері мен ғаламторда терроризмге байланысты ақпараттың көзін жою немесе ҚР территориясында таратылу жолын жабу және террористік насихат болуы мүмкін жерлерді табу және арнайы жұмыстар жүргізу, жабылуы арқылы нәтижеге жетуіміз әбден мүмкін. Терроризм профилактикасындағы ең маңыздысы, ол – мәдениет ошақтарының, білім сапасының деңгейін жоғарылату, білім беру мекемелеріндегі терроризмге қарсы шаралардың ұйымдастырылуы, халықтың оқу сауатын ашу, құқықтық нигилизммен күресу, гуманизм мен мейірімділікті насихаттау арқылы біз бұл ауыр қылмыстың алдын алу мүмкіншілігіне ие боламыз.

ӘДЕБИЕТТЕР ТІЗІМІ

1. Габов Ю.А., Кист В.Э., Казкенов К.М. Истоки, цели, идеи и формы глобального терроризма. - Караганда, 2003.
2. Рейтинг стран мира по уровню терроризма // <https://gtmarket.ru/ratings/global-terrorism-index>

ПРОБЛЕМЫ ИДЕНТИФИКАЦИИ ОГНЕСТРЕЛЬНОГО ОРУЖИЯ С ПРИБОРАМИ БЕСШУМНОЙ СТРЕЛЬБЫ

Сабыргали Т.Д.

курсант 3 курса

Научный руководитель: Едресов С.А.,

начальник кафедры уголовного процесса и криминалистики,
подполковник полиции

Костанайская академия МВД РК им. Ш. Кабылбаева

В качестве объектов исследования при производстве судебно-баллистических экспертиз нередко встречаются образцы оружия с приборами бесшумной стрельбы, а также пули и гильзы, стрелянные из такого оружия. В криминалистической литературе по данному вопросу имеется существенный пробел, отсутствуют методические рекомендации по исследованию огнестрельного оружия с глушителем в ходе проведения судебно-баллистических

экспертиз.

На практике встречаются различные комбинации огнестрельного оружия и глушителей. Изучение материальной части некоторых из них, а также результатов экспериментального отстрела отдельных комплектов позволяют сделать следующие выводы.

1. Исследование двух комплектов «оружие + глушитель»:

- самодельного нарезного 9-мм пистолета-пулемета с глушителем промышленного производства;
- переделанного (перестроенного) из газового нарезного 6,35-мм пистолета с глушителем самодельного изготовления.

В комплектах глушитель крепится на стволе с помощью резьбового соединения. Крепление — фиксированное, жесткое, исключая вращение или качение прибора бесшумной стрельбы (далее - ПБС) на стволе. Глушитель и канал ствола оружия соосны.

В обоих комплектах глушители имели различные по свойствам резиновые шайбы-вкладыши, внутренний диаметр которых был меньше диаметра ведущих частей пуля.

При сравнении признаков в следах на пулях, выстрелянных из оружия с глушителем и без него, существенных различий в их отображении обнаружено не было, что объясняется несколькими причинами:

- соосностью канала ствола оружия и глушителя, что позволяет пуле пролетать длину глушителя, не касаясь стенок корпуса;

- особенностями механизма действия пороховых газов и предпульного столба воздуха на преграду при выстреле. Часть газов и предпульный столб воздуха опережают движение пули внутри ПБС и раздвигают стенки их вкладыша; в результате она преодолевает вкладыш, фактически не контактируя с ним;

- свойствами материала вкладышей, в частности эластичностью, резины. Установлено, что ее свойства практически не оказывают влияния на процесс слеодообразования. Единственным требованием, предъявляемым к свойствам резины вкладыша, является обеспечение минимального порога эластичности. Признаки в следах на пуле,

образованных каналом ствола оружия исследуемых конструкций, при прохождении пуль глушителя не изменяются [1].

Таким образом, глушитель в таких комплектах оружия не отождествляется, поскольку не оставляет следов на выстрелянных пулях, но идентификация оружия по следам на пулях, выстрелянных из ствола с глушителем, может быть осуществима и без него.

2. В комплекте 5,45-мм автомата модели АКС-74У с глушителем самодельного изготовления глушитель жестко крепится на стволе с помощью резьбового соединения, но его положение строго не фиксируется (как, например, у штатного для АКС-74У пламегасителя), так как корпус ПБС не доходит до конца посадочного места на стволе.

Продольная ось глушителя находится под небольшим углом по отношению к оси канала ствола оружия.

Изучение следов на пулях, выстрелянных из комплекта (АКС-74У + ПБС), показало, что несоосность глушителя и канала ствола оружия обуславливает контакт следовоспринимающей поверхности пули с выходным отверстием в металлическом корпусе глушителя. В результате происходит уничтожение части следов канала ствола на пуле и образование на их месте новых — от глушителя.

Визуально следы глушителя представляют собой следы скольжения, расположенные параллельно или под некоторым углом к следам полей нарезов. Дифференциация их из общей следовой картины на ведущих поверхностях пуль затруднений не вызывает. Локализация участка контакта относительно соответствующих признаков канала ствола на пулях (в рамках отдельной экспериментальной серии) устойчивая и от выстрела к выстрелу не изменяется.

При сравнительном исследовании следов ПБС на пулях, полученных в двух экспериментальных сериях выстрелов, установлены их различия в размерах, локализации, степени выраженности. Указанные различия признаков в следах объясняются тем, что поворот глушителя вокруг оси ствола оружия ведет одновременно к продольному и поперечному смещению (крену) контактирующей части корпуса ПБС [2].

Анализ признаков, отобразившихся в следах на исследуемых пулях, свидетельствует о возможности отождествления как глушителя, так и оружия.

СПИСОК ЛИТЕРАТУРЫ

1. Сервис популярного оружия // <https://popgun.ru/viewtopic.php?t=49621&start=990>
2. Кокин А.В. Идентификация нарезного огнестрельного оружия по следам на пулях: учебное пособие. – М., 2009. - 121 с.

КӘМЕЛЕТКЕ ТОЛМАҒАНДАР ҚЫЛМЫСТЫЛЫҒЫНЫҢ АЛДЫН АЛУ

Сакиева Т.Ғ.

3 курс студенті

Ғылыми жетекшісі: Өзбеков Д.Ө.,

заң ғылымдарының кандидаты, қылмыстық құқық процесс
және криминалистика кафедрасының доценті

Е.А. Бөкетов атындағы Қарағанды университеті

Кәмелетке толмағандардың қылмыстылығы барлық уақытта біздің мемлекет пен қоғамның өзекті мәселелерінің арасында орын алды.

Соңғы 5 жыл ішіндегі тіркелген қылмыстардың статистикалық деректеріне сәйкес, кәмелетке толмағандардың 2016 жылы – 3343, 2017 жылы – 3148, 2018 жылы – 3156, 2019 жылы – 2824, 2020 жылы – 1847 қылмыстары тіркелген. Кәмелетке толмағандар жасаған қылмыстың 77%-ы меншікке қарсы қылмысты құрайды [1]. Жыл сайын азайып отырғанымен, кәмелетке толмағандар жасайтын қылмыстардың саны қазіргі уақытта жеткілікті жоғары деңгейде қалып отыр деген тұжырым жасауға мүмкіндік береді.

2004 жылғы 9 шілдедегі «Кәмелетке толмағандар арасындағы құқық бұзушылықтардың профилактикасы мен балалардың қадағалаусыз және панасыз қалуының алдын алу туралы» Заңына сәйкес, «кәмелетке толмағандар арасындағы құқық бұзушылықтардың профилактикасы мен балалардың

қадағалаусыз және панасыз қалуының алдын алу - кәмелетке толмағандар арасындағы құқық бұзушылықтардың, қадағалаусыз, панасыз қалудың және қоғамға жат іс-әрекеттердің алдын алуға, оларға ықпал ететін себептер мен жағдайларды анықтауға және жоюға бағытталған, кәмелетке толмағандармен, кәмелетке толмағандардың оларды тәрбиелеу, оқыту немесе бағып-күту жөніндегі міндеттерін орындамайтын не олардың мінез-құлқына теріс әсер ететін ата-аналарымен немесе басқа да заңды өкілдерімен, сондай-ақ кәмелетке толмағандарды құқық бұзушылықтар немесе қоғамға жат іс-әрекеттер жасауға тартып жүрген өзге де адамдармен жеке профилактикасы шараларын қоса жүзеге асыратын құқықтық, педагогикалық және өзге де шаралар жүйесін» (1-б. 3-т.) [2] айтамыз.

А.И. Алексеевтің зерттеулері нәтижесінде, ол алдын алудың кең ауқымды жүйесін бере отырып, 4 деңгейді ұсынады: жалпы, арнайы, және жеке алдын алу.

Қылмыстылықтың жалпы алдын алу – қылмыстылықтың барлық халыққа, оның топтарына ықпал ететін жалпы әлеуметтік, экономикалық, өзге де критерийлер бойынша бөлініп алынатын әлеуметтік іс-қимыл мүмкіндігін жасайтын себептік процесстерді жоюға бағытталған шаралар жүйесі. Кәмелетке толмағандарға қатысты құқық бұзушылықтың аталған жалпы шараларының жүйесі де, сондай-ақ құқық бұзушылықтардың арнаулы шаралары да «кәмелетке толмағандар арасындағы құқық бұзушылықтардың профилактикасы мен балалардың қадағалаусыз және панасыз қалуының алдын алу туралы» Заңның жоқ екенін көруге болады. Алайда, «Құқық бұзушылық профилактикасы туралы» Заңымен «құқық бұзушылық профилактикасы жалпы, арнаулы және жеке шаралар арқылы жүзеге асырылатыны» айқындалған (20-б). Ал осы Заңның 21-бабына сай құқық бұзушылық профилактикасының жалпы шаралары негізделген [3]

Сонымен қатар, кәмелетке толмағандар арасындағы құқық бұзушылықтардың профилактикасы бойынша қызметті ұйымдастыру шарасы ретінде жеке профилактикасы шаралары көрініс тапты. Жеке алдын алу теріс құбылыстар ғана пайда болған және мұндай құбылыстар әлі анықталмай, бірақ олардың

пайда болу мүмкіндігі болған жағдайларда жүргізіледі

Арнайы (арнайы-криминологиялық) ескерту жайлы Профессор Е. И. Қайыржанов өз еңбектерінде: «Арнайы ескерту қызметі қылмыстың жекелеген түрлерінің себептері мен жағдайларын анықтауға және бейтараптандыруға бағытталған әкімшілік-құқықтық, жедел іздестіру, сондай-ақ қылмыстық-құқықтық сипаттағы шаралар кешені» деп атап өткен [4, б. 27]. Криминогендік факторларды бейтараптандыруға, әлсіретуге, жоюға, сондай-ақ қылмыс жасаған немесе жасауы мүмкін адамдарды түзетуге бағытталған шаралар қылмыстың арнайы – криминологиялық алдын алуды құрайды.

Қазақстандағы алдын алу бойынша құқық қорғау органдарының қызметі неғұрлым сапалы болуы үшін осы мәселе бойынша құқық қорғау органдарының да шетелдік тәжірибесін зерделеу қажет, өйткені қылмыстылықтың алдын алудың шетелдік тәжірибесі үлкен практикалық қызығушылық тудырады.

АҚШ-тың мемлекеттік органдары мен ортақ бірлестіктері кәмелетке толмағандардың қылмыстылығының алдын алуға артықшылық беретіндігін ерекше атап өткен жөн. Арнайы бағдарламаны іске асырудың негізгі кезеңін оқушыларды құқықтық оқыту құрайды. Пәнге АҚШ азаматының құқықтары мен міндеттеріне, жеке және ұжымдық қауіпсіздікті қамтамасыз ету шараларына, құқық қорғау органдарының негізгі міндеттеріне арналған мәселелер енгізілген.

Қорытындылай келе, кәмелетке толмағандардың қылмыстылығының алдын алу едәуір кең көлемде шешуші, жігерлі және мақсатты шараларды және шетел тәжірибесіне зен салуды қажет ететінін атап өтеміз. Кәмелетке толмағандар арасындағы қылмыстарды азайту, оны болдырмау бағытында тек қана құқық қорғау органдары ғана күрес жүргізбей, алғашқы бетбұрысты әр бір ата – ана, мектеп ұжымы, қоғамдық ұйымдар жасап, алдағы тұрған міндеттерді жүзеге асыруды бірлесіп атқарса, онда қылмыс атауы аяқ астында тапталып қалған болар еді.

ӘДЕБИЕТТЕР ТІЗІМІ

1. Қазақстан Республикасының Бас прокуратурасының

Құқықтық статистика және арнайы есепке алу жөніндегі комитетінің соңғы 5 жылдағы тіркелген қылмыстық құқық бұзушылықтар туралы есебі.

2. Кәмелетке толмағандар арасындағы құқық бұзушылықтардың профилактикасы мен балалардың қадағалаусыз және панасыз қалуының алдын алу туралы: Қазақстан Республикасының 2004 жылғы 9 шілдедегі N 591 Заңы.

3. Құқық бұзушылық профилактикасы туралы: Қазақстан Республикасының 2010 жылғы 29 сәуірдегі № 271-IV Заңы.

4. Каиржанов Е.И. Профилактика преступлений несовершеннолетних органами внутренних дел: учебное пособие. – Караганда, 2016. - 140 с.

БАС БОСТАНДЫҒЫНАН АЙЫРУ ОРЫНДАРЫНДАҒЫ СОТТАЛҒАНДАРДЫҢ ӨЗ-ӨЗІНЕ ТӘН ЗАҚЫМЫН КЕЛТІРУДЕ ТУЫНДАЙТЫН МӘСЕЛЕЛЕР

Сауленбекова А.

3 курс курсанты

Ғылыми жетекшісі: Тоғжанов Е.Н.

ЖІҚ кафедрасының аға оқытушысы, полиция майоры
ҚР ІІМ Ш. Қабылбаев атындағы Қостанай академиясы

Азаматтық қоғам мен әлеуметтік нарықтық экономикаға негізделген, ашық сыртқы саясаты бар құқықтық демократиялық мемлекетті құру біздің елімізде заңдылық пен құқық тәртібін нығайтуды талап етеді. Сонымен қатар біздің қоғам өмірінің барлық саласында жүріп жатқан қайта құру кезеңінде әр түрлі жағымсыз құбылыстармен, яғни құқық, адамгершілік және мораль нормаларынан ауытқумен күресті күшейту мәселелері ерекше өзекті болып табылса, адамның өміріне, денсаулығына және жеке басына қол сұғушылықты болдырмау ерекше мәні бар мәселе болып табылады [1].

Дене мүшесіне зақымдаушылық жасау сотталғандар тарапынан наразылық білдірудің дәстүрлі әдісіне айналып отыр.

Атап айтқанда бас бостандығынан айыру орындарында сотталғандардың өздеріне ашаршылық жариялауы, жаппай түрде дене мүшесіне зақымдаушылықтар жасау болып табылады. Көбінесе сотталғандардың мұндай әрекеттері бірнеше жасақтарда, камераларда мұқият жоспарлы түрде алдын ала ішінара дайындықпен сотталғандар өздері ұйымдастырады. Сонымен қоса, сотталғандар мұндай әрекеттерді басқа мақсаттарға жетуі үшін қолданылуы мүмкін, олар:

- белгіленген ережеде қарастырылмаған жеңілдіктерді өзіне талап ету;
- ұстау жағдайын өзгерту;
- режимді босаңсыту және мекеме аумағында емін-еркін жүріп-тұру;
- ҚАЖ қызметкерінің қызметіне кедергі келтіру;
- ТМ, ТИ әкімшілігінің беделін түсіру;
- басқа да өзіне қажетті мақсаттарға жету үшін.

ҚР ПМ ҚАЖ Комитетінің ақпараттары бойынша топтық дене мүшесін зақымдаушылық келесідей көрініс тапқан: 2009 жылы-10 дерек, 2010 жылы-9 топтық дерек, 1 массалық дерек, 2011 жылы – 11 топтық дерек, 5 массалық дерек, 2012 жылы – 17 дерек. Аталған негізде, сотталғандардың топтанып дене мүшесіне зақым келтірушіліктердің өсіп отырғанын көреміз.

Назарға алатын мәселе, топтық дене мүшесіне зақым келтірушілік жасайтын тұлғалар өздерінің мақсаттарына жету үшін қылмыстық беделдерін қолдануы мүмкін. Бұл үшін олар ТМ әкімшілігін, құқық қорғау қызметкерлерін және қоғамды өздеріне назар аударту мақсатта бір уақытта «кесілу» туралы мәлімет «тарату» деп аталатын әрекет жасайды.

Дәл осы тұлғалар мекемеде заңмен белгіленген ұстау режимін әлсірету мақсатында сотталғандардың дене мүшесіне зақымдаушылық жасауын ұйымдастырады. Жағымсыз бағыттағы топ басшылары физикалық зорлық-зомбылық қауіп-қатер жолымен сотталғандарды дене мүшесін зақымдаушылық актілерін жасауға мәжбүр етеді.

«ТМ қызметкерлерімен жүзеге асырылатын профилактикалық жұмыстардың нәтижелілігін арттыру үшін, аутоагрессиялық акті жасаған тұлғалардың ерекшеліктерін, ең алдымен олардың әлеуметтік-демографиялық, қылмыстық-

құқықтық және пенитенциарлық-криминологиялық мінездемесін білу маңызды». Бұл дене мүшесіне зақымдаушылық жасаушы сотталғандарды анықтау үшін, сондай-ақ жеке және топтық профилактикалық жұмыстар жүргізу үшін қажет.

Көп жағдайда күйзеліс, қорғанышы жоқтығын сезіну, сотталғандарды әкімшілік қорғай алатындығына сенбеушілік немесе зардап шегушілік сияқты жағдайлар дене мүшесіне зиян келтіруге итермелейді. Сондықтан қызметкерлерге сенімділікті қалпына келтіру үшін арнайы контингенттер арасында шаралар қабылдауда дене мүшесіне зақымдаушылық жасау және өз өзіне қол жұмсау профилактикасы өзекті фактор болуы мүмкін. Осындай шаралардың бірі - өз өзіне зиян келтірудің әрбір фактісі бойынша тергеу қасиеттерін көтеру, басқа сотталғандар тарапынан күштеу саясатын және дене мүшесін зақымдаушылық зардаптарын қысқарту болып табылады.

ҚАЖ бөлімшелерінде қадағалау жоспарын қатаң орындау, сотталғандарды үнемі қадағалау, түзеу мекемесі аумағына әртүрлі құмар ойындарға және ойыннан жеңіліп қалғандар мен бәстескендердің кіруіне және т.б. жол бермеушіліктер сотталғандар отбасында туындайтын жеке келіспеушілік санын төмендетеді.

Профилактикалық жұмыстардың нәтижелілігін арттыру үшін қарсы аутоагрессивтік әрекеттерді ұйымдастырушы және басқа тұлғаларды сондай құқыққа қарсы әрекетке айдап салушы озат статусты сотталғандарға аса назар аудару қажет. Олардың басым қауіптілігі болып, олар көлеңкеде көрінбей қала отырып, жаппай дене мүшесіне зақымдаушылық жасауды ұйымдастырушылар болуы мүмкін. Бұндай категориядағы сотталғандармен жұмысты осы сипаттағы әрекеттер үшін қылмыстық жауапкершілікте болатын қылмыстық заңнама арсеналдарын міндетті түрде жұмылдыру қажет [2].

Қорытындылай келгенде, бас бостандығынан айыру орындарындағы сотталғандардың дене мүшесіне зақымдаушылық жасамауды ескерту мәселелерін шешудің өткір және нақты, стандартты дәйектемесі жоқ. Сотталғанның бір өзі немесе топтасып дене мүшесіне зақымдаушылық жасау жағдайының әрқайсысы жеке сипатқа ие. Сотталғандардың дене

мүшесіне зақымдаушылық жасамауды шешу мәселелері нақты оқиғалар мен жағдайларда алдын алуда көбінесе мекеме қызметкерлерінің іс-әрекеттеріне байланысты болып келеді. Қылмыстық ортада жатқандарды аталған «аурудан» емдеудің басты шешімі (дене мүшесін зақымдаушылық, массалық түсінбеушілік және т.б.) әлеуметтік-экономикалық, психологиялық, адамгершілік, қоғамды сауықтыру сияқты жұмыстар жүргізу болып табылады.

ӘДЕБИЕТТЕР ТІЗІМІ

1. Қазақстан Республикасының Конституциясы: 1995 жылғы 30 тамызда қабылданған.
2. Антонян Ю.М. Преступность в местах лишения свободы и ее причины // Уголовное право. – 2002. - №4.

ОБЕСПЕЧЕНИЕ КОНФИДЕНЦИАЛЬНОСТИ В ХОДЕ ПРОВЕДЕНИЯ НЕГЛАСНЫХ СЛЕДСТВЕННЫХ ДЕЙСТВИЙ

Селезнёв А.Д.
курсант 3 курса

Научный руководитель: Кадацкий С.Н.,
кандидат юридических наук, заместитель начальника кафедры
УПК, полковник полиции
Костанайская академия МВД РК им. Ш. Кабылбаева

Негласное следственное действие - это действие, проводимое в ходе досудебного производства для выяснения обстоятельств, подлежащих доказыванию по уголовному делу, без предварительного информирования лиц, интересов которых оно касается.

Санкционирование негласных следственных действий осуществляется в порядке и случаях, предусмотренных УПК.

Порядок проведения негласных следственных действий определяется Правилами, утвержденными правоохранительными и специальными государственными органами по согласованию с Генеральным Прокурором

Республики Казахстан.

Производство негласных следственных действий осуществляется по уголовному делу, находящемуся в производстве органа досудебного расследования, при соблюдении условий и наличии оснований их проведения в целях выяснения обстоятельств, подлежащих доказыванию по делу при неукоснительном соблюдении закона и обеспечении прав и свобод человека и гражданина, предусмотренных Конституцией Республики Казахстан.

Негласные следственные действия проводятся, как правило, в случаях, когда информацию об обстоятельствах дела невозможно получить посредством проведения иных следственных действий.

Судам необходимо отличать негласные следственные действия, проводимые в рамках уголовного дела от оперативно-розыскных мероприятий, осуществляемых в соответствии с Законом Республики Казахстан от 15 сентября 1994 года № 154-ХІІІ «Об оперативно-розыскной деятельности» [1]. Представление результатов негласных следственных действий (далее – НСД), их исследование и оценка

Незамедлительно, но не позднее пяти суток после завершения НСД, все материалы, полученные в ходе их проведения, в опечатанном виде с присвоением грифа секретности, согласно ведомственному перечню сведений, подлежащих засекречиванию, подразделением НСД направляются сотруднику уполномоченного органа. После рассекречивания в соответствии с действующим законодательством о государственных секретах все имеющие значение для дела результаты НСД передаются лицу, производящему досудебное расследование. К материалам также приобщается постановление о проведении НСД. При получении сведений в ходе проведения НСД о причастности лица к расследуемому преступлению, а также совершения преступления другими лицами, подразделение НСД незамедлительно сообщает об этом лицу вынесшему постановление, который сообщает данные сведения лицу, производящему досудебное расследование в письменной форме. В случае, когда уголовное дело, по которому проводится НСД,

передается в производство иному лицу, об этом уведомляется подразделение НСД, для обеспечения возможности передачи результатов НСД.

В случае, когда функции или полномочия лица, вынесшего постановление о проведении НСД, переданы другому должностному лицу этого подразделения, об этом уведомляется подразделение НСД. О результатах НСД, подразделение исполнитель, письменно уведомляет уполномоченного прокурора не позднее двух суток со дня его окончания.

Выдача материалов осуществляется с соблюдением мер конфиденциальности.

В каждом случае истребования, результаты НСД исследуются лицом, производящим досудебное расследование, в порядке, предусмотренном статьями 238, 239 УПК РК [2].

Представление результатов негласных следственных действий. По завершении проведения негласного следственного действия все имеющие значение для дела материалы, полученные в ходе его проведения, с соблюдением конфиденциальности передаются сопроводительным письмом органу досудебного расследования.

Орган досудебного расследования вправе в любое время истребовать от уполномоченного подразделения правоохранительного или специального государственного органа результаты проводимого ими мероприятия для исследования, оценки и приобщения к материалам расследования.

Исследование информации, полученной в результате проведения негласного следственного действия, и ее использование в качестве доказательств

Исследование результатов негласного следственного действия производится органом досудебного расследования с соблюдением требований статей 47 и 124 УПК РК, при необходимости с привлечением специалиста и соответствующего сотрудника органа дознания.

Уведомление лиц, в отношении которых проводились НСД. Если в отношении лица проводилось НСД, он должен быть уведомлен об этом следователем. Однако есть оговорки в

этих случаях. Во-первых, законом установлен предельный срок, в течение которого лицо должно быть уведомлено - это 6 месяцев с момента принятия окончательного процессуального решения. Во-вторых, этот срок может быть продлен до одного года при определенных основаниях. В-третьих, есть случаи, когда органы досудебного расследования вообще могут не уведомлять соответствующих лиц о проведенных НСД:

- по уголовному делу о террористическом или экстремистском преступлении;
- по уголовному делу о преступлении, совершенном преступной группой;
- если уведомление создает угрозу разглашения государственных секретов;
- если уведомление создает угрозу безопасности лиц, осуществляющих деятельность на конфиденциальной основе и в конспиративной форме, и иных лиц.

Как видно, законодатель одной рукой приоткрыл завесу тайн следствия, однако другой рукой ввел исключительные случаи, по которым как раз часто и проводят НСД.

При этом, если все же лицо уведомляется, то письменное уведомление должно содержать сведения только о виде проводимого негласного следственного действия и времени его проведения и никоим образом не должны раскрывать содержание проведенных НСД и их результатов.

Законодатель указывает на возможность лица обжаловать в течение пятнадцати суток с момента получения уведомления проведение негласного следственного действия, признания его незаконным, возмещения причиненного ущерба (при наличии такового). При этом жалоба подается в тот же суд, которым было санкционировано проведение НСД. Следственный судья проверяет законность действий органа досудебного расследования лишь по исполнению постановления о проведении НСД, не обсуждая законность санкционирования постановления [3].

Пунктом 35 приказа Генерального Прокурора РК[5] предусмотрено: «В целях обеспечения конфиденциальности в ходе проведения негласных следственных действий в рамках досудебного расследования при регистрации в

ЕРДР допускается указание». Однако такая регламентация противоречит требованиям УПК. Во-первых, нормы УПК не относят заявителя к числу участников процесса и лиц, участвующих в уголовном процессе, к которым могут быть применены меры безопасности в виде использования псевдонима (ст. 97, 98 УПК, ст. 3 Закона РК от 5 июля 2000 г. № 72-II «О государственной защите лиц, участвующих в уголовном процессе»). Во-вторых, ч.ч. 1 и 2 ст. 181 УПК, устанавливает, что письменное заявление должно быть подписано лицом, от которого оно исходит, с указанием сведений о заявителе. Каких-либо исключений в отношении этих сведений законом не предусмотрено, как и не предусмотрено, что к заявителю могут быть применены меры безопасности. В-третьих, указание на не заполнение реквизита «описание преступления/проступка», равно как и использование псевдонима заявителя создает благодатную основу для злоупотреблений и фальсификации таких данных.

Также полагаем, что находятся в коллизии с основополагающими принципами уголовного процесса и другими нормами УПК содержание и других норм Приказа Генерального прокурора РК (например, п. 34 (о досудебном расследовании об уголовном правонарушении, расследуемом» в порядке секретного производства»), п. 58 (о редактировании внесенной информации в ЕРДР).

Согласно п. 3 ст. 4 Закона РК от 24 марта 1998 г. № 213-I «О нормативных правовых актах», при наличии противоречий в нормах нормативных актов разного уровня действуют нормы акта более высокого уровня. В этой связи, поскольку приказы Генерального прокурора РК по отношению к УПК являются актами нижестоящего уровня, представляется, что нормы п.п. 15, 34, 35, 58 приказа Генерального Прокурора должны быть приведены в соответствие с УПК [4].

В рамках данной работы указали некоторые проблемные вопросы, которые возникают в правоприменительной практике при применении негласный следственных действий. Исследование по данному вопросу показало, что основания для совершенствования общих правил производства предварительного следствия еще имеются.

СПИСОК ЛИТЕРАТУРЫ

1. О санкционировании негласных следственных действий: Нормативное постановление Верховного Суда Республики Казахстан от 11 декабря 2020 года № 5.

2. Об утверждении Правил проведения негласных следственных действий: Совместный приказ Министра внутренних дел Республики Казахстан от 12 декабря 2014 года № 892, Министра финансов Республики Казахстан от 12 декабря 2014 года № 565, Председателя Агентства Республики Казахстан по делам государственной службы и противодействию коррупции от 12 декабря 2014 года № 62, Начальника Службы государственной охраны Республики Казахстан от 15 декабря 2014 года № 146 и Председателя Комитета национальной безопасности Республики Казахстан от 18 декабря 2014 года № 416. Зарегистрирован в Министерстве юстиции Республики Казахстан 27 декабря 2014 года № 10027.

3. Негласные следственные действия в уголовном процессе // <https://www.zakon.kz/5024906-neglasnye-sledstvennye-deystviya-v.html>

4. Проблемы коллизий норм новой редакции УПК РК с основополагающими принципами уголовного процесса // <https://www.zakon.kz/4682684-problemy-kollizijj-norm-novojj-redakcii.html>

5. Об утверждении Правил приема и регистрации заявления, сообщения или рапорта об уголовных правонарушениях, а также ведения Единого реестра досудебных расследований: приказ Генерального Прокурора Республики Казахстан от 19 сентября 2014 года № 89.

ҚЫЛМЫСТЫҚ СОТ ӨНДІРІСІНІҢ ҚИСЫНДЫ МЕРЗІМДЕ ӨТУ ТӘРТІБІ

Сержан Х.

3 курс курсанты

Ғылыми жетекшісі: Нұрмағамбетова Ж.К.,

қылмыстық процесс және криминалистика кафедрасының
оқытушысы, полиция майоры

ҚР ИМ Ш. Қабылбаев атындағы Қостанай академиясы

Қылмыстық іс жүргізу оның құқықтық реттелуі қоғамның даму сипаты мен деңгейіне сәйкес келуі тиіс. Қылмыстық іс жүргізуде заңды және негізді шешім қабылдау басты міндеттерінің бірі болғандықтан адамның құқықтары мен бостандықтарын қорғалуына, адамдардың заңға құрметпен қарау рухына тәрбиелеуге алып келеді. Іс бойынша заңды және негізді шешімді қабылдаудың бірі іс жүргізу барысындағы істің уақытша үзілісі. Осыған орай ҚР ҚПК-нде «қисынды мерзім» ұғымы қарастырылған.

ҚР ҚПК-нің 9-бабының ережелеріне сай, қылмыстық істер бойынша іс жүргізудің заңда белгіленген тәртібі адамды және азаматты негізсіз айыптау мен соттаудан, оның құқықтары мен бостандықтарын заңсыз шектеуден қорғауды, ал кінәсіз адам заңсыз айыпталған немесе сотталған жағдайда, оны дереу және толық ақтауды қамтамасыз етуге, сондай-ақ заңдылық пен құқықтық тәртіпті нығайтуға, қылмыстық құқық бұзушылықтардың алдын алуға, құқықты құрметтеу көзқарасын қалыптастыруға ықпал етуге тиіс.

Яғни, қылмыстық сот өндірісінің тез арада басталып, қажетті әрекеттер өткізіп, ол бойынша заңды және негізді шешім шығару талабы, уақыт өте келе «қылмыстық сот өндірісінің қисынды мерзімде өту» қағидасына айналды [3, 148].

Қылмыстық сот өндірісінің «қисынды мерзімдерде» өтуі дегеніміз, ол қылмыстық іс жүргізушілік заңнамаға қайшы келмейтін, қисынды негізделген, істің мән жайы мен ауырлығына байланысты және қылмыстық сот өндірісінің мақсаттары мен міндеттеріне қол жеткізуге мүмкіндік беретін, қатысушылардың құқықтарын бұзылуына жолбермейтін нақты

қылмыстық іс бойынша анықталатын мерзім [4, б. 47].

Қылмыстық сот өндірісінің қисынды мерзімде өту қағидасының мазмұнына, келесі элементтер кіреді:

- қылмыстық іс бойынша қылмыстық сот өндірісі қисынды мерзімде өтуі;

- қисынды мерзім қылмыстық іс бойынша өндірістің басталу сәтімен анықталып, іс бойынша қорытынды іс жүргізушілік шешімнің күшіне ену сәтімен аяқталады;

- нақты қылмыстық іс бойынша өндіріс қылмыстың ауырлығы, күрделілігіне байланысты анықталады;

- алдын ала тергеу, анықтау органдарының қызметінің ұйымдастырылу кемшіліктері қисынды мерзімді анықтауға еш ықпал етпейді [5, б. 85].

Себебі, 2014 жылдың 4 шілдесінде қабылданған ҚР ҚПК ережелерін саралап көрсек, онда бірнеше институтты реттейтін норма ретінде «қисынды мерзім» категориясы қолданылып, отандық қылмыстық сот өндірісіне елеулі өзгерістер әкеліп, зор ықпал етті. Мәселен, ҚР ҚПК-нің 192-бабына сай, сотқа дейінгі тергеп-тексерудің мерзімі келесі ережелермен реттеледі: Сотқа дейінгі тергеп-тексеру қылмыстық істің күрделілігі, тергеу әрекеттерінің көлемі және істің мән-жайларын зерттеудің жеткіліктілігі ескеріле отырып, қисынды мерзімде, бірақ Қазақстан Республикасының Қылмыстық кодексінде белгіленген қылмыстық қудалаудың ескіру мерзімінен аспайтын мерзімде аяқталуға тиіс.

Қылмыстық сот ісін жүргізудің қисынды мерзімін айқындаған кезде қылмыстық істің құқықтық және нақты күрделілігі, сотқа дейінгі іс жүргізуге қатысушылардың процестік құқықтарды іске асыруы, сотқа дейінгі тергеп-тексеруді жүзеге асыратын адамның өз өкілеттіктерін сотқа дейінгі іс жүргізуді уақтылы жүзеге асыру мақсатында іске асыру тәсілі сияқты мән-жайлар ескеріледі [8, б. 141].

Сол баптың 4 бөлігінде белгіленген сотқа дейінгі тергеп-тексеру мерзімін тергеушінің, анықтау органы бастығының уәжді өтінішхаты бойынша: істің күрделілігіне байланысты аудандық және оған теңестірілген прокурор – қисынды, бірақ үш айдан аспайтын мерзімге; істің ерекше күрделілігіне байланысты немесе қылмыстық істің материалдарын

қылмыстық қудалауды жалғастыру үшін шет мемлекетке жіберу туралы мәселені шешу кезінде – облыс прокуроры мен оған теңестірілген прокурор және олардың орынбасарлары қисынды, бірақ он екі айдан аспайтын мерзімге ұзартуы мүмкін. Сол баптың 5 бөлімінде, сотқа дейінгі тергеп-тексеру мерзімін одан әрі ұзартуға айрықша жағдайларда ғана жол беріледі және оны Қазақстан Республикасының Бас Прокуроры, оның орынбасарлары қисынды, бірақ осы баптың бірінші бөлігінде белгіленгеннен аспайтын мерзімге жүзеге асыра алады деп белгіленген.

ҚР ҚПК-нің 203-бабында да, күдіктінің іс-әрекетінің саралануын айқындау сұрақтарына қатысты «қисынды мерзім» категориясы пайдаланылған. Ол баптың бірінші бөлігіне сай, адамның қылмыс жасағаны туралы күдікті растайтын оған қатысты жеткілікті дәлелдемелер болған кезде прокурор, Сотқа дейінгі тергеп-тексеруді жүзеге асыратын адам күдіктінің іс-әрекетін саралау туралы уәжді қаулы шығарады. Іс-әрекетті саралау туралы қаулы қисынды мерзімде шығарылуға тиіс [9, б. 96].

Сондай ақ, ҚР ҚПК басты сот талқылауын тағайындау сұрақтарына арналған 322-бап ережелеріне сай, басты сот талқылауы қисынды мерзімде аяқталуға тиіс. Қысқартылған іс жүргізу кезінде басты сот талқылауы ҚР ҚПК-нің 382-бабының екінші бөлігінде белгіленген мерзімдерде аяқталуға тиіс

ҚР ҚПК-нің 348-бабындағы басты сот талқылауының хаттамасына ескертулер мәселен реттеу сұрақтары бойынша да «қисынды мерзім» пайдаланылған. Аталған бап ережелріне сай, басты сот талқылауының хаттамасына қағаз жеткізгіште қол қойылғаннан кейін бес тәулік ішінде тараптар, сондай-ақ ҚР ҚПК-нің 347-бабының жетінші бөлігінде көрсетілген өзге адамдар сот отырысының хаттамасымен танысуға, хаттамаға жазбаша нысанда немесе электрондық цифрлық қолтаңбамен куәландырылған электрондық құжат нысанында ескертулер беруге құқылы. Сот отырысы хаттамасының көлемі үлкен болған жағдайда, төрағалық етуші тараптардың өтінішхаты бойынша олардың танысуы және ескертулер беруі үшін неғұрлым ұзақ, қисынды мерзім белгілейді.

ҚР ҚПК тағы бір қисынды мерзім түсінігін пайдалануы

615-баппен реттелген кінәні мойындау туралы мәміле нысанында процесік келісім жасасу туралы өтінішхатты қарау тәртібінде байқалады: жәбірленуші келіспеген кезде процесік келісім жасалмайды. Егер жәбірленуші келіскен болса, онда оның қылмыспен келтірілген зиянды өтеу мәселесі жөніндегі пікірін ескере отырып, прокурор және қорғаушы тарап қисынды мерзімде процесік келісім жасасады, ол жазбаша түрде жазылып, оған келісімге қатысушылар қол қояды.

Жоғарыдағыға сүйене отырып, біз ендігі тұжырымдарға келе аламыз:

Қылмыстық сот өндірісінің «қисынды мерзім» түсінігі қылмыстық іс жүргізушілік, сондай ақ қылмыстық сот өндірісінің ұйымдастырылуына және аз мерзімде өтуіне ықпал етіп іске қатысушы тұлғалардың құқықтарына зор оң ықпал ететін институт деп танымыз, сондықтан ол қағида деп танылып, қылмыстық сот өндірісінің ұйымдастырушылық негізіне енуі тиіс.

Қылмыстық сот өндірісінің «қисынды мерзім» түсінігі жүйелік сипатқа ие болып, қылмыстық сот өндірісінің қағидаларымен тығыз байланыста әрекет етеді. Мысалы, бір текті ауырлықта және күрделілігі тең қылмыстар бойынша сотқа дейінгі өндіріс мерзімдері және істі сотта қарау мерзімдері арасында айырмашылық болатын болса, онда ұзақ мерзімде өткен өндіріс қатысушыларының құқықтарының бұзылғандығы жайлы тұжырым жасауға болады.

Қылмыстық сот өндірісінің қисынды мерзімде өту ережесі бір күнде пайда болған құбылыс емес, оған ұзақ жылдар бойғы тәжірибе және ғылыми жұмыстар өз септігін тигізіп, заңнаманы жетілдіру мақсатында ұлттық ҚР ҚПК енгізілді.

Жоғарыдағыға сүйене отырып, ҚР ҚПК-не келесідей толықтыру енгізу ұсынылады: ҚР ҚПК екінші тарауында, «Қылмыстық сот өндірісінің қисынды мерзімде өту құқығы» деп аталатын дербес бапты енгізу ұсынылады.

ӘДЕБИЕТТЕР ТІЗІМІ

1. Валиханов Ч. Записки о судебной реформе. - Алматы: «ВШП Адилет», 1999. - 295 с.
2. Бойков А., Карпец И. Курс советского уголовного

процесса. - М.: Юрид. лит, 1989.

3. Төлеубекова Б.Қ. Қазақстан Республикасының Қылмыстық іс жүргізу құқығы. - Алматы: «Жеті Жарғы», 2000. - 410 с.

4. Шуменова Р.Т. Система процессуальных гарантий обеспечения принципов уголовного судопроизводства. - Алматы, 2001. - 168 с.

5. Урбан В.В. Реализация принципа разумного срока уголовного судопроизводства: автореф. дис. ... канд. юрид. наук. - М., 2013. - 125 с.

6. Перлов И.Д. Уголовное судопроизводство в СССР. - М.: «Госюриздат», 1959. - 102 с.

7. Когамов М.Ч. Комментарий к Уголовно-процессуальному кодексу Республики Казахстан. - Алматы: «Жеті Жарғы», 2015. - 278 с.

8. Вольнец К.В. Некоторые проблемы в правовом регулировании принципа «разумный срок уголовного судопроизводства» // Вестник Удмуртского университета. Сер. Экономика и право. - 2013. - №1. - С. 138-145.

9. Шарипов Ш.М. Судьяның тәуелсіздігі - сот билігінің демократиялық қағидасы. - Алматы, 2001. - 128 б.

НАШАҚОРЛЫҚҚА ЖӘНЕ ЕСІРТКІ БИЗНЕСІНЕ ҚАРСЫ КҮРЕСУ ЖОЛЫНДАҒЫ МӘСЕЛЕ

Султанов А.

3 курс курсанты

Ғылыми жетекшісі: Мухамеджанов Е.О.,

жедел-іздістіру қызметі кафедрасы бастығының орынбасары,
полиция подполковнигі

ҚР ПІМ Ш. Қабылбаев атындағы Қостанай академиясы

Басқа елдермен тереземізді теңестіреміз, алдыңғы қатарлы елдер сапынан табыламыз десек жастарды салауатты өмір салты дағдысы қалыптасқан, рухы биік, жан дүниесі таза, адамгершілігі мол, білімді азамат етіп тәрбиелеуіміз керек. Қазіргі заманда нашақорлықтың салдарынан жарымес, мүгедек,

аурушаң балалардың өмірге жиі келетіні бәріңізге белгілі [1].

Дүние жүзін жайлаған нашақорлық дерті күн сайын тамырын жайып барады. Негізгі мәселе нашақордың санында емес, жасында болса керек. Келешек ұрпаққа ақыл, бағыт – бағдар беретін аға – апаларымыз есірткіні «табыс көзі» көріп, қаншама адам өмірін құртып отыр. Олардың тіпті мектеп оқушысына алғашқы мөлшерді тегін беріп, қызықтыруы айуандық деп есептеймін.

Жалпы есірткіге қарсы күрестің тарихына көз салсақ, бұл ежелден келе жатқан жағымсыз құбылыс екенін байқаймыз. Мысалға, 1839-1842 жылдары Ұлыбритания өзі және 1856-1858 жылдары Франция мен Ұлыбритания бірігіп Қытай мемлекетіне қарсы «есірткі соғысын» ашқан болатын. Ал өткен ғасырдың ортасында ашылғандар Индияда өсірілген арзан опиумды тағыда Қытай мемлекетіне сатқысы келеді. Бұндай кең көлемде есірткі заттарды сатып, шаш етектен пайда түсіру олардың ежелден келе жатқан арманы еді. Бұған Қытайлықтар қарсы тұрып, осыдан бастап «апиын соғысы» басталды. Қазіргі кезде дәл осындай жағдай қайталанып отырған сияқты, өйткені есірткі заттарға соның ішінде опиумға жұмсалған ақша олардың иелеріне өте көп мөлшерде пайда түсіріп отыр.

Қазіргі таңда Ауғаныстанның арзан апиыны Тәжікстан, Қырғызстан арқылы біздің елге еш қиындықсыз келеді, себебі осы уақыттағы есірткі бизнесіне қойылған нашііскерлер үшін түк емес, өйткені одан түскен ақша оларға шаш етекпен пайда келтіріп, оларды күшейтіп отыр.

Біздің Республикаға қазіргі уақытта есірткі бизнесінің тұлғалары ғана емес қылмыс жүйесінің «общак» деп аталатын өкілдері де назар аударып отыр. Апиын бар жерде мафия бар, опиум бар жерде коррупция бар, құқықтық шектен шығушылық бар. Бұл әлем тарихы бойынша дәлелденген жағдай.

Қазақстан территориясы арқылы алыс шет елдерге тұрақты түрде опиум жіберіліп тұрады. Бұл жағдайлардың анықталғаны ұсталғаны Ресей мен Еуропаға жеткен есірткі тасушылардан өте аз. Мысалы, Еуропаның ең түбінде орналасқан Францияда өткен жылдары 6 тонна конопля мен 10 килограмм героин алынған.

Әрине, бұл жағдайды біздің елмен салыстыруға

болмайды, дегенмен де Қазақстан арқылы одан кейін бірнеше елден өтіп Францияға жеткен есірткі заттардың қаншасы біздің елде қалғанын айту қиын.

Біздің отандас нашаіскерлер-контробандиттер есірткі затты жеткізу әр түрлі әдіс-айла қолдануда. Олар есірткі заттарды автомашинаның жанаржағар май құятын багінде, доңғалағында жасырып, орындығының ішіне тігіп, кузовтың астына тығып өткізеді.

Қазіргі кезде есірткі іскерлер тәжірибе жинақтап, тығып өткізу әдістерін одан әрі жетілдіруде. Мысалы, полиция қызметкерлері Колумбия мен Ауғанстанда да болып көрмеген, яғни адам істемеген жағдай біздің елде бір әйел жаңа туған нәрістенің мәйітінің ішін жарып, ішіне есірткі зат тығып өткізбекші болғаны баспасөзде жарияланған болатын.

Есірткіге қарсы күресте біздің шет елдер тәжірибесінен үлгі алуымызға болады. Мысалы, Америка құрама штаттары есірткіге қарсы күресте Боливия, Перу, Колумбия елдерінің жұмыссыз шаруаларына олар кока (одан кокаин алынады) өсімдігін өсірмеу үшін ақшалай төлемдер төлеп отырған. Ал АҚШ бұл төлемдерді уақытша тоқтатып «кока» плантацияларын жоя бастағанда перулықтар көтеріліске шығып, оған көптеген шаруалар қосылған [5]. Дәл осындай жағдай қазіргі уақытта бізде де бар сияқты яғни, халықтың әлеуметтік жағдайы дұрысталмай, жұмыссыздық мәселесі шешілмей бұл жағдайды жолға қою қиын. Қазіргі Тажікстан мен Шешенстандағы жағдайлар, босқындар легі біраз мәселелер туғызып отыр. Олардың көбі бір уақытта, бір сағатта туған-туысынан айырылып, үйін, өмір бойы жинаған дүние-мүліктерін жоғалтып, амалсыздан күнкөріс қамы үшін яғни есірткіден түскен ақшаға тамақ өнімдерін сатып алу үшін есірткімен айналысуға мәжбүр болып отыр. Мысалы, есірткі тасымалдағаны үшін ұсталғандардың басым көпшілігі Тажікстан, Қырғызстан мемлекеттерінен шыққан 7-10 баласы бар аналар болып отыр. Ертеңгі күнді яғни еліміздің болашағы жастардың келешегін ойлайтын болсақ, онда америка үлгісі бойынша «инедә» отырғандарға көмектесу керек. Сондықтан да бізге 2-3 қылмыстық топты жауапкершілікке тартқаннан жұмыс бітпейтінін түсіну қажет [2].

Біріккен ұлттар ұйымының есірткі заттарды бақылайтын халықаралық комитетінің мәліметі бойынша Ауғаныстан жыл сайын 200 тонна апиынды заңсыз түрде сатуға шығарады екен. Жыл сайын нашаіскерлер бұл жағдайды бақылауға алып, оған көп мөлшерде ақша бөліп отырады. Есірткі бизнесіне бөлінген 1 доллар 12-14 мың доллар болып қайтады екен, яғни есірткі бизнесінен түсетін табыс қару сатудан түсетін табыстан асып кетіп отыр [3].

Қазіргі уақытта «қара базарда» сорадан (конопладан) алынатын есірткі заттар бірінші орында тұр. Оның негізгі бір себебі Шу алқабында 150 мың гектар жерде конопля өседі. Мамандардың айтуы бойынша егер де есірткі бизнесіне заңды түрді рұқсат берілсе, онда осы жерден 6 мың тонаға дейін анаша (марихуана) жинауға болар еді. Бірақта соңғы кезде сораны апиын тобына жататын есірткі заттар ығыстырып келеді. Қазақстанның географиялық жағдайы, ТМД елдерімен арадағы шекараның ашықтығы халықаралық деңгейдегі нашаіскерлерді өте қызықтырып отыр. Қазіргі уақытта олардың Қазақстанның ішкі есірткі бизнесмендерімен байланысы орнығып болды. Соның бір айғағы Қазақстан Республикасы бойынша 37 мыңнан астам адам әртүрлі есірткі заттарды қолданғаны үшін есепте тұрса, ал есірткі заттарды қолданып, есіріп қылмыс жасағандар саны өсіп отыр. Сонымен бірге 2004 жылы анықталған есірткіге қарсы қылмыстың әрбір жетеуі есірткі заттарын өткізушілерге байланысты болып отыр [4]. Жоғарыда көрсетілген фактілер қылмысқа қарсы күресетін ПО-ң қызметкерлерін ғана толғандырып қоймай, бүкіл қоғамды қамтымай, үкімет тарапынан белгілі бір мөлшерде қаржылай, жедел техникалық көмек болмай оның өртің сөндіру қиын. Бұл жерде әлемнің көптеген мемлекеттерінде есірткінің пайда болу, таратылу себептерін сараптап, ескермегендіктен үлкен проблемаға айналып, артынан есірткі затпен байланысты құқық бұзғаны үшін ең ауыр жаза-өлім жазасын кесу туралы Заң қабылдағанын айта кету қажет. Сол себептен де еліміздің осындай жағдайға душар болмауы, өркениетті елдер қатарынан көрінуі үшін осы кезден бастап дабыл қағып есірткіге қарсы күреске дұрыстап бет бұратын кез келді.

ӘДЕБИЕТТЕР ТІЗІМІ

1. Еркін де еңселі әрі қауіпсіз қоғамға Елбасының Қазақстан халқына жолдауы // <https://adilet.zan.kz/kaz/docs/K000002000/>

2. Бізге күмпиген көрсеткіштер емес, нақты жұмыстар қажет: Ішкі істер министрі, генерал-майор Болат Ысқақовтың 2000 жылдың қорытындысы жайлы ПМ Алқа мәжілісіндегі қорытынды сөзі // Сақшы. – 2001. - 31 қаңтар.

3. ПМ 2000 жылдың жұмыс қорытындысы жайлы ПМ Алқа мәжілісінде сөз сөйлеген вице-министр полиция генерал-майоры И. Оттоның баяндамасы // Сақшы. – 2001. - 31 қаңтар.

4. Сынаудан шығу: ПМ 2000 жылдың жұмыс қорытындысы жайлы ПМ Алқа мәжілісінде сөз сөйлеген Штаб-департаментінің бастығы полиция полковнигі Марат Букановтың баяндамасы // Сақшы. – 2001. - 31 қаңтар.

5. ПМ 2000 жылдың қорытындысы жайлы ПМ Алқа мәжілісінде сөз сөйлеген кадр және тәрбие Департаментінің бастығы полиция полковнигі Хасан Валиевтің баяндамасы // Сақшы. – 2001. - 31 қаңтар.

ҚЫЛМЫСТЫҚ-АТҚАРУ ЖҮЙЕСІ МЕКЕМЕЛЕРІНДЕГІ ТӘРБИЕ ЖҰМЫСЫ

Тұран Д.А.

3 курс курсанты

Ғылыми жетекшісі: Мұрат А.,

кылмыстық құқық және жазаны орындауды ұйымдастыру кафедрасының аға оқытушысы, полиция капитаны
ҚР ПМ Ш. Қабылбаев атындағы Қостанай академиясы

Тәрбие жұмысы – ол бас бостандығынан айырылғанның түзелуіне, қалыптасуына және қоғамдық пайдалы қызметпен айналысуға, еңбекке адал қатынасына, қоғамның тәртібіне талпынысын нығайтуға бағытталған психологиялық-педагогикалық әдістер жиынтығы. Тәрбие жұмысының негізгі бағыттары: әлеуметтік-құқықтық, еңбектік, дене дайындығы, патриоттық, эстетикалық және т.б. Тәрбие жұмысы

психологиялық-педагогикалық әдістерді қолданумен жеке, топтық және көптік нысандарда жүзеге асырылады.

Қоғамдық пайдалы еңбек әрбір қоғамдық құрылымның негізі болып табылады. Қоғамдық-пайдалы еңбек экономикалық санат, бірақ ол тәрбиелік, педагогикалық мақсаттарда, қылмыстық жазалар мен басқа да қылмыстық-құқықтық ықпал ету шараларын орындауда қолданылады. Қазақтың Ұлы ақыны Абай: «Қазақтың жаманшылыққа үйір бола беретұғынының бір себебі - жұмысының жоқтығы», - дейді өзінің қара сөздерінің бірінде.

Сотталғандарға тәрбиелік әсер ету жан-жақты психологиялық-педагогикалық құрал ретінде режим мен еңбекке қарағанда құқықтық реттеуде аз қамтылған. Оның ұйымдастырылуы, нысандары мен тәсілдері ҚР ҚАК-нің 124-бабында қарастырылған. Онда: «сотталғандармен тәрбие жұмысы олардың түзелуіне, заңдардың талаптарын сақтауға, еңбекке және өзге де қоғамға пайдалы қызметпен айналысуға, білім деңгейі мен мәдени деңгейін арттыруға, сотталғандарға әлеуметтік-құқықтық көмек көрсетуге бағытталған бағдарламаларға қатысуға ұмтылысын қалыптастыру мен нығайтуға бағытталған», - делінген [1].

Сотталғандармен топтық және бұқаралық тәрбие жұмыстары (сабақтар, дәрістер, жиындар, диспуттар, конкурстар, көркем өнерпаздар байқаулары, спорттық-ойын сауық іс-шараларды, сотталғандардың ерікті ұйымдарына қатысу, психодиагностикалық, психокоррекциялық, психопрофилактикалық және консультациялық жұмыс тәрбие жұмысын шағын және үлкен топтарда жүргізуді көздейді [2].

Басқа сөзбен айтқанда, бас бостандығынан айыруға сотталғандарды тәрбиелеуді ұйымдастыру мемлекеттік идеологияға қатысты.

Тәрбие – бұл әр нақты жағдайда объектінің және әсер етуші субъектінің сипаттамасынан туындайтын шығармашылық процесс. Педагогика теориясында адамның өзін тәрбиеленуші және оқушы ретінде түрлі қарым-қатынасын көрсетеді. Бұл жағдайда, адамға берілген роль оның артқа тартыну реакциясын тудырмайды. Адам өзін оқушы рөлінде жақсы қабылдайды және «мені оқытады» деген формуланы қабылдайды.

Сотталған, тәрбиелік әсер ету объектісі ретінде тәрбиеленушінің алдында жеке индивид ретінде емес, ұжым мүшесі ретінде тұрады. Бұндай бірлестіктің негізі болып қылмыстық жаза тәртібіндегі қоғамнан оқшаулау фактісі табылады.

Қауіпсіздігі аралас мекемеде (тергеу изоляторында) ұйымдастырылатын тәрбие жұмысы ерекше жағдайларда – түрме түріндегі мекемелерде және азаматтардың ерекше санатымен өткізіледі.

Мекемелерде қылмыстық-атқару қызметі саласындағы уәкілетті орган бекіткен қағидаларға сәйкес, имандылыққа, әлеуметтік-құқықтық, еңбекке, дене шынықтыруға тәрбиелеу және өзге де тәрбие түрлері жүзеге асырылады.

Сотталғандармен тәрбие жұмысы ҚАЖ мекемесінің түрі, жаза мерзімі, ұстау жағдайлары ескеріле отырып, сараланып ұйымдастырылады. Ол психологиялық-педагогикалық әдістер қолданыла отырып, жеке, топтық және көпшілік нысандарда жүзеге асырылады.

Әрбір сотталған адаммен тәрбие жұмысы оның жеке басының дара ерекшеліктері мен жасаған қылмыстарының мән-жайлары ескеріле отырып жүргізіледі.

Сотталғандардың тәрбиелік іс-шараларға қатысуы оларға көтермелеу және жазалау шараларын қолдану, сондай-ақ олардың мінез-құлқын бағалау кезінде ескеріледі» [1].

Түзеу мен тәрбиелеу мақстына жетуде қауіпсіздігі аралас мекеменің- тергеу изоляторының барлық ұжымы жұмылдыруы қажет. Онда құқықтық, адамгершіліктік, еңбектік, дене шынықтыру тәрбиесі жүзеге асырылады. Аталған қызмет түрінің басқа нысандарына келесілерді жатқызуға болады, олар: эстетикалық, экономикалық, экологиялық және патриоттық тәрбиелеу.

Орыс ғалымы Г.Ф. Хохряков бас бостандығынан айыру орындарында 5-7 жыл мерзімде болған сотталғандардың психикасында қайтарылмайтын өзгерістер пайда болады [3].

Жеке түзелуге белсенді қатысудың мысалы шаруашылық қызмет көрсету үшін қалдырылған сотталғандардың ерікті ұйымдарына қатысуы болып табылады. ҚР ҚАК-нің 126-бабында сотталғандардың түзелуіне жәрдемдесу мақсатында

мекемелерде ерікті негізде мекеме әкімшілігінің бақылауымен жұмыс істейтін сотталғандардың ұйымдары құрылады делінген. Өзін жақсы жағынан көрсеткен сотталғандардың арасынан мекемелер ұжымдары мен жасақтарының кеңестері құрылады.

Мыналар сотталғандардың ерікті ұйымдарының негізгі міндеттері болып табылады:

1) мекемеде оң моральдық-психологиялық ахуал қалыптастыру;

2) сотталғандардың жағымды әлеуметтік байланыстарын дамыту;

3) сотталғандардың қоғамдық-пайдалы бастамасын қолдау;

4) сотталғандарға рухани, кәсіптік және дене бітімінің дамуына көмек көрсету;

5) сотталғандардың еңбегін, тұрмысын және бос уақытын ұйымдастыруға жәрдемдесу.

Ерікті ұйымдардың жұмысына қатысу сотталғандардың мінез-құлық дәрежесін айқындау және мінездемелерін жасау кезінде ескеріледі.

Сотталғандардың ерікті ұйымдарының мүшелері қосымша жеңілдіктерді, артықшылықтарды пайдаланбайды және мекеме әкімшілігінің өкілеттіктеріне ие бола алмайды [1].

Сотталғандармен тәрбие жұмысының маңызды нысаны діни-танымдық тәрбиелеу болып табылады. Соңғы уақытта пенитенциарлық жүйе қоғаммен өзара әрекеттесетін ашық жүйеге айналғандықтан, маңызды өзгеріске ұшырады.

Қазақстан Республикасы Ішкі істер министрінің 2017 жылғы 26 шілдедегі № 505 бұйрығы. Қылмыстық-атқару жүйесі тергеу изоляторларының ішкі тәртіптеме қағидаларын бекіту туралы бұйрығына сәйкес қауіпсіздігі аралас мекемеде күдіктілер мен айыпталушылар діни жораларды камераларда, өзінің жатын орнының жанында көрсетілген жағдайларды сақтай отырып орындайды. Күдіктілер мен айыпталушылардың діни жораларды орындауы мекеменің жұмыс істеуіне кедергі келтірмеуі, ішкі тәртіптемені бұзбауы, сондай-ақ 505 бұйрығының 16-бабы 1-тармағының 14) тармақшасына сәйкес басқа күдіктілер мен айыпталушылардың құқықтарын шектемеуі тиіс. Күдіктілер мен айыпталушыларға

өздерімен бірге және діни әдебиетпен қолдануға рұқсат етіледі.

Адамгершіліктік тәрбиелеу процесінде барлық құралдарды қолдану қажет. Бұл әңгімелесу, дәрістер, басылымдар, қоғам өкілдерімен, әдебиет, мәдениет және ғылым қайраткерлерімен кездесулер, сәйкес тақырыптардағы кинофильмдер, телебағдарламалар болуы мүмкін.

ҚР ҚАК-нің 128-бабына сәйкес жақсы мінез-кұлқы, еңбекке, оқуға адал қарағаны, ерікті құрылымдардың жұмысына және тәрбиелік ішараларға белсенді қатысқаны, қылмыспен келтірілген залалдың орнын толтыру жөнінде шаралар қолданғаны үшін сотталғандарға мынадай көтермеу шаралары:

- 1) алғыс жариялау;
- 2) сыйлықпен марапаттау;
- 3) сыйлықақы беру;
- 4) қосымша қысқа мерзімді кездесу беру;
- 5) мереке күндері тамақ өнімдері мен бірінші кезекте қажетті заттарды сатып алуға бір айлық есептік көрсеткішке дейінгі сомада қосымша ақша жұмсауға рұқсат беру;
- 6) бұрын белгіленген жазаны мерзімінен бұрын алып тастау қолданылады [1].

Сондай-ақ тәрбие жұмысының ролі бас бостандығынан айыру түріндегі жазаны орындауда өте маңызды, ол қылмыскердің жеке басына тікелей тиімді әсер ету құралы болып табылады.

Тәрбиелік процестің тиімділігін арттыру мақсатында қауіпсіздігі аралас мекемеде - тергеу изоляторында қалдырылған сотталғандарға қатысты олардың өз-өздерін оқытуларына жағдайлар жасау жолымен, оларды оқулықтармен және басқа да құралдармен қамтамасыз ету үшін қашықтықтан білім беру орталықтарын құру қажет. Тәрбиелік процесс нәтижесінде сотталғандарды ҚАЖ мекемелеріндегі сияқты қауіпсіздігі аралас мекемеде де (тергеу изоляторында) қайта әлеуметтендіруге әкелуі қажет.

ӘДЕБИЕТТЕР ТІЗІМІ

1. Қазақстан Республикасының Қылмыстық-атқару кодексі: Қазақстан Республикасының 2014 жылғы 5 шілдедегі №

234-V ҚРЗ Кодексі.

2. Бас бостандығынан айыруға сотталғандармен тәрбие жұмысын жүргізу қағидасын бекіту туралы: Қазақстан Республикасының Ішкі істер министрлігінің 2014 жылғы 13 тамыздағы №508 бұйрығы (2020 жылдың 29 қыркүйегіне енгізілген толықтырулар мен өзгерістер).

3. Хохряков Г.Ф. Наказание лишением свободы // Социологические исследования. – 1998. - №2. – С. 76.

НЕКОТОРЫЕ ОСОБЕННОСТИ ПРИМЕНЕНИЯ УГОЛОВНОГО НАКАЗАНИЯ В ВИДЕ ШТРАФА В РЕСПУБЛИКЕ КАЗАХСТАН

Урумбасар Ж.А.

курсант 3 курса

Научный руководитель: Кушкина О.В.,

преподаватель кафедры государственно-правовых дисциплин
Сибирский юридический институт МВД России, г. Красноярск

По информации Федеральной службы исполнения наказаний (далее – ФСИН России) в 2018 году в следственных изоляторах (далее – СИЗО) и исправительных учреждениях (далее – ИУ) количество убийств сократилось на 67 %, особо учитываемых преступлений – на 18 %. В воспитательных колониях (далее – ВК) и тюрьмах отмечается снижение числа зарегистрированных преступлений и не допущено особо учитываемых преступлений.

Эффективность расследования пенитенциарных преступлений напрямую зависит от компетенции самих сотрудников учреждений и специализации следственных органов. Расследование преступлений, совершенных в условиях изоляции от общества, характеризуется как крайне неблагоприятное, так как органам следствия приходится работать на удаленном от следственного подразделения пространстве, на ограниченной закрытой территории с особым режимом и контрольно-пропускным обеспечением и со сложным спецконтингентом, который не оказывает содействия

следствию.

Основным способом фиксации обстановки на месте происшествия является осмотр. Осмотр места происшествия – это неотложное следственное действие, производимое с соблюдением процессуальных норм об осмотре, предусмотренных ст. 176–177 УПК РФ в целях обнаружения, фиксации и изъятия следов преступления и других вещественных доказательств, выяснения обстановки происшествия и иных обстоятельств, имеющих значение для дела [1, с. 83]. Осмотр места происшествия в ИУ подчиняется общим правилам в соответствии со ст. 177 УПК РФ, а также должен проводиться с соблюдением всех рекомендаций, разработанных криминалистикой, с учетом специфики функционирования исправительных учреждений.

Значение осмотра места происшествия при расследовании пенитенциарных преступлений совпадает с основными задачами осмотра любого другого места происшествия. Так, основной задачей является обнаружение, фиксация и изъятие следов и других вещественных доказательств, дающих основание судить о том, что совершено преступление. При этом определяется его состав, место, время, цели совершенного преступления, количество лиц, его совершивших, каковы механизм и способ преступного деяния, какие предметы использовались в качестве орудий преступления, какие следы, возможно, остались на теле, одежде преступника, в каком направлении он убыл с места происшествия, кто мог являться очевидцем преступления, каковы преступные результаты [2, с. 59-60]. Тем самым осмотр места происшествия позволяет исследовать характер воздействия преступника на окружающую среду, установить причины и условия, способствовавшие преступлению.

Немаловажным в ходе осмотра места происшествия является установление криминалистически значимой информации для последующих следственных действий и оперативно-розыскных мероприятий на последующем и заключительном этапах расследования пенитенциарных преступлений. При этом их эффективность достигается благодаря качественному взаимодействию органов следствия и сотрудников исправительных учреждений.

Таким образом, осмотр места происшествия является первоначальным следственным действием. При расследовании преступлений в условиях изоляции от общества он позволяет правильно определить направление расследования, выдвинуть и проверить следственные версии, наметить план расследования преступления.

СПИСОК ЛИТЕРАТУРЫ

1. Уголовно-процессуальный кодекс Российской Федерации : федер. закон от 18 декабря 2001 г. № 174-ФЗ // Собр. законодательства Российской Федерации. 2001. № 52. Ст. 4921.
2. Производство первоначальных следственных действий в исправительных учреждениях ФСИН России: монография. - Пермь : Пермский институт ФСИН России, 2014.

ҚАЗАҚСТАНДАҒЫ ЖӘНЕ ТМД ЕЛДЕРІНДЕГІ ЗАМАНАУИ ҚЫЛМЫСТЫҚ ІС ЖҮРГІЗУ ЗАҢНАМАСЫН ЖЕТІЛДІРУ ТЕНДЕНЦИЯЛАРЫ

Халенова Б.Т.

3 курс курсанты

Ғылыми жетекшісі: Нұрмағамбетова Ж.К.,

қылмыстық процесс және криминалистика кафедрасының
оқытушысы, полиция майоры

ҚР ІІМ Ш. Қабылбаев атындағы Қостанай академиясы

Қазіргі колданыстағы заңдар Қазақстандағы және ТМД елдеріндегі заманауи қылмыстық іс жүргізу заңнамасы кезең-кезеңмен жетілдіруге бағытталып, қоғамдық қажеттілікке қарай жаңа нормативтік құқықтық актілерді қабылдау аясында жүргізіліп жатыр. Парламент қабылдаған заңдар экономиканы, әлеуметтік саланы, мемлекеттік құрылысты, сондай-ақ сот-құқықтық жүйені реформалауға бағытталған. Тәуелсіздікке ие болған жылдары Парламент Қазақстан Республикасының жаңа заңнамалық базасын жасады. Қазақтардың қарапайым қылмыстық құқығында «қылмыс» ұғымының азаматтық құқық

бұзушылықтан айырмашылығы шамалы болған, кезінде И.А. Козлов назар аударған [1]. ТМД елдерінің аумағында, мен айтар едім, қылмыс, әсіресе ұйымдасқан нысандарда өршіп тұр. Осыған байланысты, кодификацияланған заңдарды қабылдау қажеттігі туындады. Біздің елімізде кодификацияланған заңдар – қылмыстық кодексі, қылмыстық- атқару кодексі, қылмыстық іс жүргізу кодексі қабылданды. Бұлар өмірлік маңызды заңдар, олар құқық қорғау органдарының қызметін жүзеге асыру, азаматтардың конституциялық құқықтарын қорғау, ұлттық қауіпсіздікті қамтамасыз ету үшін қажет.

Жалпы теориялық жағынан ТМД елдеріндегі заманауи қылмыстық іс жүргізу заңнамасын жетілдіру тұрғысында мәміле проблемасы кеңестік кезеңінде отызыншы жылдардың өзінде пайда болды. Белгілі ғалым-заңгер Е.Б. Пашуканис өзінің құқық айырбасы дейтін тұжырымдамасында кек алу дәстүрмен реттеле бастап, қастыққа айналып кетсе, ол талион ережесімен реттеле бастайды, яғни «қанға – қан, жанға – жан», ал онымен қатар өтем жасау немесе ақшалай құн жүйесі нығая бастаса, басқаша болмақ. Е.Б. Пашуканис, кек алудан өтем жасауға ауысу табиғатын түсіну үшін адамзат қоғамында айырбас эквиваленттілігі түсінігіне дейін көтерілген жөн деп есептейді. Оның пікірі бойынша, эквивалент идеясы, бұл бірінші нағыз құқықтық идея, оның қайнар көзі сол тауар нысаны. Осыдан келіп Е.Б. Пашуканис мынадай қорытынды шығарады, қылмысты айналымның ерекше түрі ретінде қарауға болады, онда айырбас, яғни шарттық қатынас *post factum*-мен, яғни тараптардың бірінің өзінің ерікті әрекетінен кейін белгіленеді. Қылмыс пен кек алу арасындағы пропорция сол айырбас пропорциясымен ұштасады. Е.Б. Пашуканис қылмыстың ауырлығына жазаның сәйкестігі туралы қылмыстық құқықты айырбас қатынастарының сол эквивалентімен түсіндіреді. Оның пікірі бойынша, тауар иеленушілер арасында белгілі бір тауарға тиісті бағасы төленгені сияқты қылмыс үшін жаза қолданылады. Бұл ережені Пашуканис қылмыстық процеске қатысты ерекше айқын көрсетті. Ол «қылмыстық процесті құқықтық нысан ретінде жәбірленушіден бөлуге болмайды», ол жауапты талап етеді, демек, мәміленің жалпы нысанынан бөлінбейді. Бұдан Е.Б.Пашуканисің, құқық дегеніміз қоғамның нарықты,

айырбастау қатынасы, тауар иеленушілердің тауар өндіру қатынастары болып табылады деп есептегені көрініп отыр [2].

ТМД елдеріндегі заманауи қылмыстық іс жүргізу заңнамасын жетілдірудің аса маңызды тенденциялары бірі – саяси жүйені ырықтандыру. Бұл ретте елдердің, халықтардың, партиялар мен қоғамдық бірлестіктер саяси белсенділігінің бүкіл алуан түрлілігін іс жүзінде камтамасыз ету қажет. Р.З. Лившецтің пікірімен келісуге болады, ол бойынша қазіргі кезде жаңаша ойлау егестен келісім іздеуге, басып тастаудан плюрализмге, күш көрсетуден консенсусқа көшуді табанды түрде талап етуде. Бұл орайда мемлекет пен құқық келісімінің, ымыраға келудің, жол берудің қаруы мен құралы ретінде, күш көрсетудің, бағындырудың, сағын сындырудың және құртып жіберудің құралы ретінде емес, қоғамдық қарама-қайшылықтарды жою құралы ретінде болуға тиіс. Қазіргі заманғы өркениетті мемлекетте және құқықта әлеуметтік келісімге келудің құралын тану қазіргі қоғамда әлеуметтік қарама-қайшылық жоқ дегенді білдірмейді, оның бер жағында, басып тастау сияқты мемлекетке тән функцияны теріске шығармай, қалай дегенмен де келісімге, қоғамдық ымыраға келуге қол жеткізу міндетін алдыңғы қатарға шығарған жөн [3]. Қазақстандағы және ТМД елдеріндегі заманауи қылмыстық іс жүргізу заңнамасын жетілдіру тенденциялары алғаш рет шағын немесе орта ауыртпалықтағы қылмыс жасаған тұлғаларға, сондай-ақ халықтың әлеуметтік әлсіз топтарына – әйелдерге, жасөспірімдерге қолдану неғұрлым ізгілендірілген бағытта жүргізіледі. Сонымен бірге оны ауыр және өте ауыр қылмыс жасағандар мен рецидивистер және қылмыстық жазадан тығылып жүргендер үшін күшейту міндеті де тұр.

Сонымен, біздің алдымызда құқықтық реформаны тереңдетіп, толассыз жүргізу үшін Қазақстан заңдарының басқа да салаларын, бүтіндей алғанда бүкіл құқықтық жүйені жетілдіру міндеті тұр. Алайда, құқықтық мәдениеттің деңгейі мәселесі төңірегіндегі сұраққа, ол туралы белгіленген нақты критерийлер болмағандықтан, әр адам, әрине, өзінше жауап іздейді деп ойлаймын. Өйткені, әр елдің жалпы мәдениетінің деңгейі әртүрлі, ал құқықтық мәдениет те соның қойнауында –

сол елдің ұлттық және тарихи дамуы деңгейімен тікелей байланысты. Баспасөз бетінде, мысалы, ТМД және басқа да елдердің жоғары құқықтық мәдениетін бейнелейтін материалдар жиі басылады. Кейбір халықаралық ұйымдар "адам құқы", "азамат құқы" деген принциптерді желеу етіп, ТМД елдеріне көп ретте ақыл айтуға тырысады. Ал Иракты, бұрынғы Югославияны, Ауғанстанды бомбалау кезінде «адам құқы», «азамат құқы» деген түсініктер қаперде де болған жоқ. ТМД-ға қатысушы-мемлекеттердің барлығы да қайта қабылданған конституцияларында немесе конституциялық заңдарында өз елдерінде демократиялық азаматтық қоғам құруға бағыт алды. Алайда елдердің осы жолмен одан әрі дамуы үшін заңнаманы бір ізге түсіру бойынша күш-жігерді біріктіру қажет. 1864 жылдан бастап Ресейде, одан кейін кеңестік қылмыстық іс жүргізу практикасы АҚШ-тағы сияқты формальды емес, объективті ақиқатты ашуға бағытталған болатын, сондықтан да сот төрелігінде мәміле туралы сөз болудың өзі мүмкін емес еді. Солай бола тұрса да, деп атап көрсетеді С. Милицин, РКФСР ҚІЖК-де 1960 жылы анықтау және алдын ала тергеу органдарына қылмысты ашуға белсенді түрде жәрдемдескен және ынтымақтастық жасаған адамдарға оларға қатысты істі ҚІЖК-нің 6 – 9- баптарындағы тәртіппен қысқарту есебінен «соққыдан» құтқаруға» мүмкіндік беретін институт енгізілді. С. Милициннің пікірі бойынша мұндай жаңалықты «мүлде күтпеген түрде болса да» кінәні мойындау туралы мәміле ретінде қарауға болады [4]. ТМД-ға мүше мемлекеттердің сыртқы, ішкі және экономикалық қауіпсіздігін қамтамасыз ету қажет. Көптеген қылмыстық әрекеттердің негізгі сипаттамаларының және трансұлттық сипатының жалпыламалылығы заманауи қылмыстық іс жүргізу заңнамасын жетілдірудің немесе ТМД елдерінің ұлттық заңнамасын жақындастырудың қажеттілігі немесе алғышарты болып табылады. Әрине, заманауи қылмыстық іс жүргізу заңнамасының міндеттері құқықтық құралдармен ғана шешіледі. Заманауи қылмыстық іс жүргізу заңнамасы кодекс үшін бұл объективті процесс, сондықтан туындаған проблемаларды кезең-кезеңмен шешу қажет. Қылмыстық-құқықтық реформа әлі аяқталған жоқ, сондықтан Қазақстандағы және ТМД елдеріндегі

заманауи қылмыстық іс жүргізу заңнамасын жетілдіру тенденциялары жөніндегі ұсыныстар әлі де болса сын тұрғысынан қарауды талап етеді.

Қорыта келе адам және адамның өмірі, құқықтары мен бостандықтары мемлекеттің жоғары құндылығы болып табылатынын және ТМД мемлекеттері өзін құқықтық мемлекет ретінде орнықтырған конституциялық үлгіні қорғау жолында күш-жігерін аямайтынын атап көрсеткім келеді.

ӘДЕБИЕТТЕР ТІЗІМІ

1. Қазақтың қарапайым құқығы жөніндегі материалдар: жинақ. - Алматы: «Жалын», 1998. - 304 б.
2. Пашуканис Е.Б. Мемлекеттің және құқықтың жалпы теориясы жөнінде таңдамалы шығармалар. - М., 1980. – С. 167-169.
3. Лившиц Р.З. Теория права. - М., 1994. – С. 49-50.
4. Милицин С. Кінәлі деп тану туралы мәмілелер: ресейлік нұсқа болуы мүмкін бе? // Ресей юстициясы. - 1998.

БАЛЛИСТИКА

Хамитова А.Б.

3 курс курсанты

Ғылыми жетекшісі: Кужарова Г.А.,

қылмыстық процесс және криминалистика кафедрасының
оқытушысы, полиция капитаны
ҚР ІІМ Ш. Қабылбаев атындағы Қостанай академиясы

Баллистика (грекше балло — лақтырамын) — жоғары математика, теориялық механика, газ, жылу динамикалары, жарылғыш заттар мен оқ-дәрі теориялары және т.б. ілімдерге сүйенетін әскери-техникалық ғылым. Ол артиллериялық және реактивтік снарядтардың, миналардың, авиабомбалардың, ракеталардың, оқтардың, гарпундардың атылу, ұшу, құлдылау (әуеден тастау) кезіндегі қозғалыстарын зерттейді [1].

Криминалистикалық баллистика деп әр түрлі атыс қаруын,

оқ-дәрі, жарылғыш заттар және олардан қалған іздерді оқып үйренетін және қылмысты тергеп ашу мақсатында осы объектілерді табу, жинау, бекіту және зерттеудегі әдіс-құралдарды жетілдіретін криминалистикалық техниканың саласын айтамыз.

Баллистика - ішкі баллистика және сыртқы баллистика болып бөлінеді. Ішкі баллистика оқ-дәрі оталғаннан кейін оқ, снаряд, мина тағы басқалардың қару ұңғысындағы қозғалысы мен жану камерасында өтетін процестерді зерттейді. Ішкі баллистиканың негізгі салалары: пиростатика және пиродинамика, сондай-ақ, аралық баллистика мен оқ-дәрілі ракеталардың ішкі баллистикасы. Пиростатика белгілі бір тұрақты көлем ішінде оқ-дәрінің жану (оталу) және газдану заңдылықтарын, ал пиродинамика ату кезінде ұңғы (оқпан) ішінде өтетін процестерді және олардың арасындағы өзара байланыстық құбылыстарды зерттейді; ұңғының құралымдық сипаттары мен нысана көздеу шарттарын: қарулардың, ракеталардың, атыс құралдарының баллистикалық жобаларын белгілейді. Аралық баллистика процестердің кезеңдік салдарын, ал, оқ-дәрілі ракеталардың ішкі баллистикасы камерадағы оталған заттардың жану және газ бөліну, сондай-ақ, ракетаға әсер ететін күштердің пайда болу заңдылықтарын зерттейді [2].

Сыртқы баллистика снарядтардың, миналардың, оқтардың, басқарылмайтын ракеталардың қару (қондырғы) ұңғысынан ұшып шыққаннан кейінгі қозғалыстарын, сондай-ақ ол қозғалыстарға ықпал жасайтын өзге де факторларды зерттейді. Сыртқы баллистиканың негізгі мәселелері: снарядқа ұшу кезінде әсер ететін күштер мен әр түрлі жәйттерді зерттеу; траектория элементтерін есептеу үшін снаряд массасы (салмағы мен инерциясы) орталығының қозғалысын, сондай-ақ, ұшу бағдары мен ауытқушылық сипаттарын айқындау мақсатында снаряд қозғалысын оның масса орталығына қатынасы арқылы зерттеу. Сыртқы баллистика осымен бірге атыс кестелері мен сыртқы баллистикалық жобаларды әзірлеу үшін мәліметтер алу әдістерін жасау және түзетпелер теориясы мәселелерін де қамтиды. Ерекше жағдайларда снарядтар қозғалысын сыртқы баллистиканың авиациялық баллистика, су асты баллистикасы, т.б. арнаулы салаларымен байланыстыра зерттейді. Баллистика

ғылым ретінде 16 ғасырда қалыптасты. Баллистика жөнінде алғашқы еңбекті («Жаңа ғылым» деп аталатын) 1537 жылы италиялық математик Н.Тарталья (1499 —1557) жазды. Кейін Баллистиканың әр түрлі мәселелерін Г.Галилей, И.Ньютон, Л.Эйлер, т.б. зерттеді. Италия физигі Э.Торричелли (1608—1647) және француз М.Мерсенн снаряд қозғалысы жөніндегі ғылымды “Баллистика” деп атауды алғаш рет 1644 жылы ұсынды. Әйтсе де, ежелгі соғыс құралдарының, соның ішінде садақтардың, жебелердің қолданылу орны мен ретіне қарай түрліше болып келуі баллистика заңдылықтарымен есептесудің көне замандардан бастау алатындығын көрсетеді.

Ішкі баллистика (внутренняя баллистика) — әк-дәрілі газ әсерімен шығарылатын снарядтардың, миналардың және оқтардың қарудың ұңғы арнасындағы қозғалысын, сондай-ақ атыс кезінде ұңғы арнасында немесе оқ-дәрілі ракетаның жану камерасында болатын басқа процестерді зерттейді. Ішкі баллистиканың негізгі бәлімдері: пиростатика, ол оқ-дәрі жану заңдылығын және тұрақты көлемді газ түзілуін зерттейді; пиродинамика — атыс кезінде ұңғы арнасындағы процестерді зерттейді және ұңғы арнасының конструктивті сипаттамалары мен оқталу жағдайларының аралығындағы байланысты анықтайды; қарулардың, ракеталардың, атыс қаруының баллистикалық жобалануы. Сондай-ақ Ішкі баллистиканың аралық баллистика (әрекеттен кейінгі кезеңдегі прәцестерді зерделейді) және оқ-дәрілі ракеталардың ішкі баллистика тарауы бар (камерадағы отынның (жағар-жанармай) жану заңдылығын және сопло арқылы газ өтуін, сондай-ақ басқарылмайтын ракеталарда әрекет жасайтын күштердің пайда болуын зерттейді).

Сот-баллистикалық зерттеу объектілері:

1. Қол атыс қаруы, осы тәріздес құрылғылар, оның бөлшектері мен жабдықтары.
2. Оқ-дәрілер, яғни патрондар және оның бөлшектері.
3. Атыс қаруын қолданудан қалған іздер орналасқан бөгеттер.
4. Жарылғыш заттар, жарылғыш құрылғылар, жарылғыш нәрселер және оларды пайдаланудан қалған іздер.
5. Мылтық гильзаларын жабдықтау үшін қолданылған

арнайы аспаптар.

Сот баллистикалық сараптаманың ғылыми-әдістемелік негіздері атылыс процесі және оқ-дәрі құрауыштары мен кедергілерде іздердің қалыптасу заңдылықтары бар сарапшылық білім саласын құрайды. Сот баллистикалық сараптамасы әдістемесіне криминалистік, баллистикалық, физикалық, химиялық және өзге де әдістер кіреді [3].

ӘДЕБИЕТТЕР ТІЗІМІ

1. Қазақша Уикипедия — Уикипедияның қазақ тіліндегі бөлімі. Ол 2002 жылдың 3 маусымынан бастап жұмыс жасап келеді.
2. Қазақ тілі терминдерінің салалық ғылыми түсіндірме сөздігі: әскери іс. - Алматы: «Мектеп» ААҚ, 2001.
3. Абуов А.Ғ. Криминалистика негіздері: оқу құралы / А.Ғ. Абуов. - Алматы : Жеті жарғы, 2004 .

ПРИЧИНЫ И ПОСЛЕДСТВИЯ БЫТОВОГО НАСИЛИЯ В ОТНОШЕНИИ ЖЕНЩИН И ДЕТЕЙ

Шамурова Г.

курсант 3 курса

Научный руководитель: Маханова А.С.,

преподаватель кафедры ОЮД

Актыубинский юридический институт МВД РК

им. М. Букенбаева

Общеизвестно, что женщины составляют большую часть человечества, дают человеку жизнь, вносят наибольший вклад в воспитание детей - будущего любого общества. И это будущее немислимо без женщин. Они - хранительницы домашнего очага, основа любой семьи, а значит, и основа государства. В современных исторических условиях гендерная политика выражается в создании условий для равенства мужчин и женщин во всех сферах жизни.

Октябрьская социальная революция 1917 года кардинально изменила положение женщины-казашки. Женщина

наряду с равенством перед законом получила весь набор демократических прав и свобод, которые были закреплены советских конституциях. В социалистической стране женщина должна была быть раскрепощена. На улучшение положения женщин были направлены специальные меры государства: женщины получили возможность учиться, работать, участвовать в политической и общественной жизни наряду с мужчинами [1].

Важным этапом в деле улучшения положения женщин стало создание в 1995 г. при Президенте Республики Казахстан Совета по проблемам семьи, женщин и демографической политике, в дальнейшем преобразованного в Национальную комиссию при Президенте страны. Одной из практических мер реализации гендерной политики стало создание в 1999 г. в структуре ОВД подразделений по защите женщин от насилия.

До недавнего времени насилие над женщинами рассматривалось как частная проблема семейных взаимоотношений. Но изменения в мышлении, происшедшие в течение последних нескольких лет, заставили нас по-новому взглянуть на насилие как на проблему соблюдения прав человека в целом, и прав женщин в частности. Ведь в подавляющем большинстве случаев именно женщины становятся объектами насилия. Одновременно следует признать, что и в общественном сознании, и в правоохранительной системе термин «насилие» ассоциируется исключительно с фактами сексуальной или физической расправы над женщинами.

Насилие в отношении женщин также является препятствием на пути достижения полового равенства. В своей жизни женщины страдают от различных форм насилия, проявляющихся в приставаниях (на улице, в общественном транспорте, на работе со стороны вышестоящих начальников), непристойных замечаниях, отпускаемых в ее адрес и т.д. Но чаще всего, женщины сталкиваются с насилием у себя дома, в семье. При проведении того же социологического исследования выявилось отношение мужчин к проблеме насилия: у 30% опрошиваемых до 30 лет и 20% респондентов после 30 лет присутствует устаревший стереотип, что избивание жены - это приемлемая форма поведения и выяснения семейных

отношений [2].

В настоящее время в Казахстане огромное внимание уделяется различным аспектам улучшения положения женщин в обществе. На втором Республиканском форуме женщин Нурсултан Назарбаев провозгласил защиту прав женщин и борьбу с насилием в отношении женщин «основным приоритетом государственной политики». В Республике Казахстан действует «Национальный план по улучшению положения женщин». В нем задействованы государственные органы, от которых напрямую зависит эффективность всей работы по борьбе с насилием, и женские НПО, которые вносят свой вклад в дело защиты прав женщин.

В Казахстане, как и во всем мире, дети ежедневно сталкиваются с жестоким обращением и насилием в доме, школе и других общественных учреждениях, однако до настоящего времени эта проблема остается невидимой для общества [3].

Дети, как и взрослые, имеют основополагающие права на уважение своего человеческого достоинства, защиту их физической неприкосновенности, на равную защиту со стороны закона, государства и государственных органов. Весьма часто приходится сталкиваться с фактами, свидетельствующими о том, что родительский дом далеко не всегда является наиболее безопасным местом для ребенка. Казахстан не является исключением из числа тех стран, в которых имеются пробелы в осведомленности и достоверных статистических данных по проблеме насилия в отношении детей. По-прежнему остаются неизвестными глубина и размах проблемы. А имеющиеся в нашем распоряжении неоднородные и фрагментарные исследования позволяют лишь догадываться об истинном положении дел.

Казахстан имеет в своем распоряжении определенную правовую основу для действий – Конвенцию ООН «О правах ребенка». Однако, в отношении конкретных обязательств изо дня в день наблюдается недостаточно ответственное отношение со стороны государства в целом, социальных служб, официальных лиц правоохранительных органов, СМИ и семьи.

За последние годы в СМИ наблюдается тенденция, где

наибольшему риску насилия дети подвергаются на улице, со стороны незнакомцев-насильников.

Жестокое и унижающее человеческое достоинство виды обращения с детьми и их наказания родителями и некоторыми иными непосредственными опекунами традиционно поддерживается общественным мнением. Это препятствует работе служб, призванных защищать интересы детей, вынужденных предпринимать предосудительные в данном обществе попытки разграничить одобряемое «воспитание» и осуждаемое «жестокое обращение». Если преднамеренное нанесение ребенку вреда и унижение его достоинства, считается допустимым в обществе, то практически невозможно ни четко сформулировать, ни убедительно обосновать необходимость защиты детей и содействия развитию позитивных форм воспитания [4].

Акты насилия зачастую отражают ситуацию социальной аномии, то есть отсутствия правил и норм или, по крайней мере, утраты ориентиров и забвения лежащих в их основе ценностей. Действительно, не может быть более благодатной почвы для актов насилия любого рода, чем отсутствие в учебном заведении договора, будь то педагогического, морального, социального или чисто регламентационного. Подобный пробел не позволяет делимитировать соответствующие права, свободы и нарушения. Отсутствие моральных обязательств, равно как и санкций, неизменно отодвигает за горизонт пределы запретов, которые превращаются в «вероятный потенциал» в бесконечной игре с системой власти с ее размытыми материальными и символическими воплощениями.

Кроме того, отсутствие договора делает санкции еще более несправедливыми и унижительными. Следует предупреждать эффект спирали, который постепенно ведет от мелких, незначительных проступков, от проявлений грубости к более серьезным актам насилия. К «школьному климату» следует подходить как к катализатору актов насилия.

Становится очевидным, что недостаточный контроль за психоэмоциональным состоянием как детей, обучающихся в школе, так и учителей, приводит к ситуациям, когда учителя и ученики допускают некорректное поведение в отношении друг

друга. Поэтому нередко затяжные конфликтные ситуации с вовлечением родителей, такие конфликты обостряют отношения в школе и выливаются на страницы прессы. Очень часто, через определенное время стороны конфликта начинают решать свои проблемы, позабыв о правах ребенка.

Затронутые аспекты позволяют по-иному подойти к появлению актов насилия в школе со стороны учащихся как реакции на проявления несправедливости и в то же время дополнительно пересмотреть вопрос о разрыве со школой, о прогулах школьных занятий.

Тем не менее, существуют и другие формы насилия, реже разглашаемые, чаще замалчиваемые, но которые в то же время не следует упускать из виду, а именно моральное преследование или сексуальные домогательства со стороны воспитателей. От подобных форм насилия слишком часто стремятся отмежеваться сами учебные заведения. Они наносят вред школьному климату и приводят к уходу ученика в себя, их отстраненности, а также к проявлениям насилия со стороны учащихся.

Ситуации, нарушающие порядок (грубость, потеря ориентиров, деградация социальных отношений и т. д.), порождают одновременно чувство небезопасности и развитие насилия и преступности, ведут к самоубийствам или же ломают детские судьбы. Причиной насилия в отношении детей в интернатных учреждениях, будь то «попечительских» или «исправительных», является множество факторов, и такое насилие принимает ряд форм. Насилие, совершаемое одним ребенком в отношении другого ребенка (в том числе причинение вреда самому себе), часто имеет не меньшее значение, чем насилие, совершаемое персоналом этих учреждений. «Групповой» характер ситуации и закрытость таких учреждений увеличивают риск насилия вследствие существования таких факторов, как отсутствие частной жизни, ничем не сдерживаемое злоупотребление властью, дискриминация, неспособность персонала справиться с ситуацией и использование ненадлежащих дисциплинарных мер. Чем более «закрытым» является учреждение, тем больше вероятность проявления насилия и того, что подобные факты не получают огласки.

Во всех подобных ситуациях государство несет прямую ответственность за обеспечение полного выполнения обязательств по отношению к соответствующим детям и защиту их прав. Правоохранительные органы, в основном служба участковых инспекторов, органы образования, в частности, администрации средних учебных заведений должны осуществлять контроль за асоциальными семьями, выявлять причины появления учащихся с телесными повреждениями, непосещаемости школ учениками, их низкой успеваемости, вести профилактическую и просветительскую работу с учениками из семей социального риска. Лица, ведущие асоциальный образ жизни, жестоко обращающиеся с детьми и не выполняющие своих обязанностей по их воспитанию привлекать к уголовной ответственности.

СПИСОК ЛИТЕРАТУРЫ

1. Кемали М.С. Права человека и механизм их защиты: учебное пособие. – Алматы: Издательство «NURPRESS», 2012. – 420 с.
2. Елисеев Д. Жестокое обращение с женщинами как проблема современного общества. – М.: Свобода, 2009. – С. 88-93
3. Детство без жестокости и насилия: методическое пособие. – Алматы: ОЮЛ «Союз кризисных центров Казахстана», 2013.
4. Дементьева И.Ф. Обеспечение безопасности детей. – М., 2000. – 48 с.

**4 СЕКЦИЯ.
ҚАЗАҚСТАНДА ЖАЗАЛАРДЫ ОРЫНДАУ ЖӘНЕ
ШЕТЕЛ ТӘЖІРИБЕСІ**

**СЕКЦИЯ 4.
ИСПОЛНЕНИЕ НАКАЗАНИЙ В КАЗАХСТАНЕ
И ЗАРУБЕЖНЫЙ ОПЫТ**

**ЗАКОНОМЕРНОСТИ, ПРИНЦИПЫ И ФАКТОРЫ
ИСПРАВЛЕНИЯ И РЕСОЦИАЛИЗАЦИИ ОСУЖДЕННЫХ**

Агжанова С.Н.

курсант 4 курса

Научный руководитель: Конвисарь А.А.,

заместитель начальника кафедры организации социальной
работы в ОВД, полковник полиции

Костанайская академия МВД РК им. Ш. Кабылбаева

Закономерности и принципы исправления и ресоциализации преступников, которыми необходимо руководствоваться персоналу учреждений УИС, выработаны науками о человеке и обществе.

Закономерности представляют собой явления, объективно происходящие, повторяющиеся в данном виде деятельности, которые необходимо учитывать субъектам, ее организующим для достижения поставленных целей:

- обусловленность целей, задач и содержания процессов исправления и ресоциализации осужденных характером и уровнем развития общественных отношений;

- формирование личности в системе межличностных отношений. Выступает как объективно существующая закономерность любого процесса воздействия, в том числе исправления и ресоциализации;

- зависимость исправления и ресоциализации личности от социальной среды конкретного учреждения УИС, от степени подготовленности программ воздействия и их ресурсной

обеспеченности;

- зависимость исправления и ресоциализации осужденного от характера и направленности его деятельности;

- необходимость использования субъектом руководящей роли в процессах исправительного и ресоциализационного воздействия на осужденных;

- зависимость результатов исправительного и ресоциализационного воздействия от авторитета лиц, им занимающихся;

- обусловленность системы исправления и ресоциализации осужденных целостным характером объекта воздействия.

Принципы исправления осужденных - это система ведущих идей, отражающих основное направление и правила исправления осужденных.

Общие принципы исправления и ресоциализации осужденных.

1. Принцип объективности и научности.

2. Принцип целенаправленности в деятельности. Процессы исправления и ресоциализации невозможны без четкого, конкретного определения их цели, под которой понимается идеальное представление о предполагаемом результате педагогической деятельности.

3. Принцип соответствия цели средствам, формам и методам исправительной и ресоциализационной деятельности по отношению к конкретному осужденному. Средства, формы и методы выступают конкретным инструментарием достижения цели. Эта цель всегда предусматривает использование приемов, которые позволили бы в соответствующих условиях конкретным специалистам добиваться исправления и ресоциализации осужденных.

4. Принцип связи процессов исправления и ресоциализации осужденного с окружающей жизнью. В процессе отбывания наказания в учреждении УИС осужденный должен иметь возможность не только получать информацию о международных событиях, обстановке в стране, быть вовлеченным в трудовую и общественную деятельность. Ему необходимо оказать помощь и в восстановлении социально-

полезных связей (если они потеряны), имеющихся в обществе.

5. Принцип активности осужденного в общественно полезной деятельности. Этот принцип предусматривает активное участие осужденного не только в общественно полезном труде, но и в культурно-массовой и физкультурно-спортивной работе.

6. Принцип исправления и ресоциализации в коллективе. Реализация данного принципа позитивна в том случае, если создана здоровая морально-психологическая атмосфера в коллективе осужденных, где есть место проявлению гуманизма, оказанию помощи другому, справедливости и т.д.

7. Принцип сочетания требовательности к осужденным с гуманным и справедливым отношением к ним со стороны администрации ИУ.

Повышая требовательность к человеку, необходимо одновременно проявлять к нему уважение.

8. Принцип опоры на положительное в личности. Важно в человеке видеть не только отрицательное в поведении, но и положительное.

9. Принцип дифференцированного и индивидуального подхода. Дифференциация требует своеобразного подхода к исправлению и ресоциализации как отдельной личности, так и группы осужденных. Используя индивидуальный подход, можно рассчитывать на возможность исправления и ресоциализации конкретного человека.

10. Принцип комплексного подхода к исправлению и ресоциализации. Использование этого принципа означает, что к работе по исправлению и ресоциализации осужденных привлекаются все силы и средства, не только имеющиеся в учреждении, но и находящиеся за его пределами.

Принципы исправления и ресоциализации осужденных формируются в результате глубокого анализа их теории и практики и приобретают характер научно обоснованных руководящих идей.

А.С. Макаренко по этому вопросу писал: «Воспитание хороших детей и воспитание правонарушителей не может направляться обособленными группами принципов. Принципы воспитания, если они правильно отражают равновесие законов

влияния и социальных требований и задачи эпохи, могут быть только частью единого педагогического кодекса» [1, с. 125].

Специфические принципы исправления и ресоциализации осужденных.

1. Строгое соблюдение законности при определении содержания, методов и средств воздействия на осужденных.

2. Создание осужденным, желающим исправить свою жизнь в учреждении УИС, стимулирующих условий для исправления, а для лиц, не ушедших от криминального поведения, – продолжение позитивных воздействий в надежде усвоения социальной нормы в последующее время.

3. Создание для всех лиц в местах лишения свободы, где организовано исправительное воздействие, равных социально-бытовых условий и возможности обеспечения личной безопасности.

4. Содействие в учреждении УИС исправляющимся осужденным в привлечении для этого дополнительно возможных ресурсов, если это не противоречит законодательству.

5. Непреследование лиц, не желающих включаться в процессы исправления и ресоциализации, если это не связано с совершением правонарушений в период пребывания в учреждении УИС.

Факторы, влияющие на личность осужденного, изолированного от общества.

1. Личность приобретает особое правовое положение с ограничениями и запретами.

2. Личность приобретает специфические обязанности (например, вставать и здороваться с сотрудниками учреждения и обращаться к ним на Вы).

3. Факт изоляции для личности приобретает стигматизирующий характер. Осужденный идентифицирует себя с человеком, утратившим полноценность, у него активизируются механизмы компенсации и психологической защиты.

4. Изоляция человека связана с принудительным изменением его образа жизни.

5. Человек для отбытия наказания включается в

специфическую среду, в которой преобладающими являются социально-негативные ценности, криминальная субкультура, с отдельными представителями которой он вынужден строить отношения. В противном случае может наступить угроза его безопасности.

6. Длительное пребывание людей в местах лишения свободы накладывает на часть из них такой отпечаток, что самыми негативными его последствиями становятся: озлобленность, жестокость, желание мстить всем, прежде всего тем, кто не изощрен в возможности дать надлежащий отпор. При этом они не считают себя виновными ни в чем и тем самым приобретают систему антиобщественных взглядов, предполагающих возможность не только нарушения норм нравственности, но и совершения преступлений.

7. Отрицательное отношение части осужденных к сотрудникам как к лицам, якобы виновным в том, что «все, кто в погонах, виноваты в том, что они осуждены, так как относятся к правоохранительным органам».

8. Субкультура в среде сотрудников, которая стала результатом профессиональной деформации.

Возникает вопрос: в отношении всех ли лиц, лишенных свободы, необходимо проводить мероприятия, связанные с их ресоциализацией и социальной адаптацией? Разумеется, нет, но довольно значительной их части и именно тех, отклонения в поведении которых имеют какой-либо выраженный видовой характер.

Есть категория лиц, пребывание которых в местах лишения свободы является в определенном смысле случайным, так как они, например, стали жертвами определенных обстоятельств. И часть из них не приобретают основных качеств преступной личности, которые позволили бы им в дальнейшем с легкостью совершать не только повторные преступления, но и правонарушения вообще. Возможно, для такой категории в полном смысле этого слова ресоциализация не нужна. Для других осужденных индивидуально-личностные отклонения будут такими, что в основном с ними придется выстраивать интересующую нас программу только с учетом правовой безграмотности. Для третьих - предстоит работа по изменению

персонофицированных особенностей, например эгоистических качеств личности и т. д.

Принудительная социальная изоляция характеризуется различными ограничениями. Для отдельных людей - это острая, экстремальная ситуация.

Реакция на систему принуждения (например, водворение в места лишения свободы) у каждого человека индивидуальна, но можно выделить ряд общих моментов.

Явления, которые происходят и с которыми сталкивается человек при водворении в места лишения свободы:

1. Имеет место отрыв человека от общества и от привычной для каждого среды.

2. Лишение определенных прав и преимуществ (прежде всего, свободы).

3. Ограничение возможности удовлетворения ряда потребностей.

4. Лишение человека возможности планировать свое поведение.

5. Субъективно воспринимается карательная составляющая наказания, которая зависит от многих факторов (возраста, пола и т.д.).

6. Проявление возникновения и развития различных конфликтных ситуаций между осужденными, наблюдение-присутствие, а возможно, и личное участие в подобных межличностных конфликтах.

7. Недоброжелательность окружения.

8. Грубость обращения, исходящая от окружающих.

9. Скудные бытовые условия.

10. Вынужденность принятия и соблюдения правил криминальной субкультуры.

11. Необходимость соблюдения требований, предъявляемых персоналом учреждения УИС.

Ф.М. Достоевский в «Записках из Мертвого дома» отмечал: «В каторжной жизни есть еще одна мука, чуть ли не сильнейшая, чем все другие. Это: вынужденное общее сожительство. Общее сожительство, конечно, есть и в других местах; но в острог-то приходят такие люди, что не всякому хотелось бы сживать с ними» [2, с. 35].

Кроме того, у человека в результате быстрой и коренной ломки жизненных планов, образа жизни наблюдается иногда развитие комплекса специфических проявлений, называемых синдромом лишенного свободы (тюремным синдромом). Это тягостное состояние, сопровождающееся постоянным ожиданием ухудшения своего положения.

Пребывание в местах лишения свободы требует от человека значительного физического и психического напряжения, терпения, необходимости постоянно регулировать свое поведение.

В процессе пребывания в местах лишения свободы осужденному приходится неоднократно переживать сложные адаптивные ситуации, заново приспосабливаться к условиям, в которых придется пребывать определенное время. Ему необходимо адаптироваться:

- к учреждению УИС при поступлении из СИЗО;
- к требованиям режима и к требовательности сотрудников учреждения;
- к новому окружению из числа осужденных при переводах из одного места в другое и изменениям условий отбывания наказания в пределах одного учреждения (например, перевод из обычных в строгие);
- в связи с подготовкой к освобождению и т.д.

Таким образом, можно констатировать, что процессы исправления и ресоциализации преступников (осужденных) должны строиться на основе вышеперечисленных принципов, а также с учетом известных в пенитенциарной науке и практике закономерностей и факторов, сопровождающих социальную изоляцию правонарушителей.

СПИСОК ЛИТЕРАТУРЫ

1. Макаренко А.С. О воспитании. - М.: Издательство политической литературы, 1988. – 352 с.
2. Достоевский Ф.М. Записки из мертвого дома. - М., 1983.

МЕТОДЫ ПО РЕСОЦИАЛИЗАЦИИ НЕСОВЕРШЕННОЛЕТНИХ ОСУЖДЕННЫХ

Агжанова С.Н.

курсант 4 курса

Научный руководитель: Конвисарь А.А.,

заместитель начальника кафедры организации социальной
работы в ОВД, полковник полиции

Костанайская академия МВД РК им. Ш. Кабылбаева

Перестройка сознания несовершеннолетнего осужденного - процесс сложный и длительный. Несовершеннолетний осужденный с нежеланием расстается со своими взглядами и убеждениями, ибо в таком случае он остается без определенного ориентира в жизни. Поэтому недостаточно разрушить систему ошибочных взглядов и убеждений в сознании несовершеннолетнего осужденного, необходимо предложить ему взамен такую новую систему, которая была бы ему понятна, удовлетворяла бы его, заполнила бы возникший пробел, вызвала бы желание принять ее как свою собственную [1, с. 250-252].

Взгляды и убеждения несовершеннолетнего осужденного в основном базируются на тех навыках и суждениях, которые он слепо, наивно и некритически воспринял от других лиц. Поэтому для переубеждения необходимо не только внешнее влияние на несовершеннолетнего осужденного, но и его внутренняя работа, самостоятельное мышление, переоценка нравственных ценностей. Это достигается путем рассуждений, дискуссий, споров по тем или иным жизненным проблемам, а не простым разделением взглядов и убеждений на правильные и неправильные. Перестройка личности несовершеннолетнего осужденного начинается с того момента, когда он стал сомневаться в правильности собственных взглядов.

Анализ литературы показывает, что процесс переубеждения проходит по таким этапам: а) выявление и анализ представлений и убеждений несовершеннолетнего осужденного; б) раскрытие ошибочности взглядов с целью побуждения несовершеннолетних осужденных к размышлению над их ценностью; в) склонение несовершеннолетнего

осужденного к нейтральности по отношению к своим ошибочным взглядам и убеждениям; г) убеждение несовершеннолетнего осужденного в необходимости принять предлагаемую программу поведения [2, с. 165-172].

Традиционно к группе методов формирования навыков и привычек поведения относятся педагогические требования, общественное мнение, приучение, упражнение, поручение.

В этой группе методов отражается принцип единства убеждения и принуждения в перевоспитании. По своей сущности педагогическое требование, общественное мнение, приучение, упражнение и поручение в условиях учреждения средней безопасности для содержания несовершеннолетних имеют принудительный характер. Педагогическое требование как метод перевоспитания представляет собой воспитательное воздействие на сознание осужденного с целью побуждения его к определенной деятельности или торможения его действий.

Упражнение как метод исправления и перевоспитания заключается в планомерной организации таких условий, в которых несовершеннолетний осужденный выполняет определенные действия с целью выработки необходимых нравственных качеств, формирования положительных свойств личности и привычек поведения [3, с. 59].

В качестве индивидуальных методов воздействия сотрудников на осужденных в учреждениях УИС широко распространены методы беседы. Беседы являются важнейшим, а нередко и единственным средством взаимодействия персонала учреждения УИС и осужденных, особенно в деятельности психолога, воспитателя и начальника отряда. Поэтому следует обращать особое внимание на психологическую сторону проведения бесед, на совершенствование приемов и способов их проведения.

В групповой работе с несовершеннолетними осужденными можно рекомендовать следующие направления: групповой тренинг как обучение общим, специальным знаниям и способам деятельности; групповой тренинг как психотерапевтический прием; групповой тренинг как создание условий для личностного развития и роста. Также необходимо использовать проблемно-ориентированный тренинг,

направленный на коррекцию определенных индивидуальных проблем несовершеннолетних осужденных. Прежде всего, это работа по снятию агрессивного поведения, трудностей их адаптации в коллективе, выработка навыков общения и т.п. Возрастно-специфический тренинг личностного роста применяется для решения психологических задач несовершеннолетнего осужденного [4, с. 83-86].

Также нам интересна точка зрения западных исследователей по проблеме использования методов ресоциализации несовершеннолетних осужденных. Одним из распространенных методов ресоциализации в пенитенциарных системах западных стран является групповая психотерапия: Суть ее была изложена в статье французского ученого тюрьмоведов Шарля Жермена «Групповая работа в обращении с заключенными». Ш. Жермен исходил из того, что «индивиды думают, чувствуют и реагируют по-другому, когда они объединены в группе, способной оказывать хорошее или плохое влияние». Основной вопрос, который пытался решить Ш. Жермен, по сути дела сводится к следующему: как создать группы, способные влиять на мораль осужденных и содействовать их исправлению [5, с. 77].

Одной из форм групповой психотерапии является коллективная беседа. Для проведения беседы осужденные объединяются в группы до десяти человек, однородных по интеллектуальному уровню участников. В каждой группе проводится «диспут» или «свободный обмен мнениями» на тему, интересующую осужденных. Групповые беседы проводятся еженедельно и занимают по времени до полутора часов, но некоторые группы собираются чаще. Руководят беседой специально назначенные сотрудники, обладающие достаточными знаниями по психологии, педагогике и социологии.

Руководитель группы, стимулируя активность участников стихийной дискуссии, не должен высказывать категорических суждений, так как это может помешать осужденным «свободно обмениваться мнениями». По мысли Жермена, групповые беседы должны помочь преступникам приспособиться к условиям жизни в тюрьме [5, с. 78].

Таким образом, применение описанных выше методов влияют на процесс ресоциализации осужденных несовершеннолетних в системе учреждений уголовно-исполнительной системы.

СПИСОК ЛИТЕРАТУРЫ

1. Кашенко В.П. Педагогическая коррекция: исправление недостатков характера у детей и подростков. / В.П. Кашенко. - М.: Академия, 2000. – 304 с.
2. Новоселова А.С. Психолого-педагогические основы взаимодействия убеждения и внушения как условия ресоциализации личности осужденных. - Пермь 1998. - С. 165-172.
3. Пирожков В.Ф. Психологические основы перевоспитания осужденных в воспитательно-трудовых колониях. - М., 1979. - С. 59.
4. Рудестам Н. Групповая психотерапия, психокоррекционные группы: терапия и практика. - М., 1992. - С. 83-86.
5. Кузнецов М.И., Казанцев В.Н., Ивашин Д.В. Социальная работа в пенитенциарных системах зарубежных стран: учеб. пособие. – Рязань: Академия права и управления Минюста России, 2004. – 110 с.

ОПЫТ РЕСОЦИАЛИЗАЦИИ ЗАКЛЮЧЕННЫХ В ПЕНИТЕНЦИАРНЫХ СИСТЕМАХ США И ЗАПАДНОЙ ЕВРОПЫ

Агжанова С.Н.
курсант 4 курса

Научный руководитель: Конвисарь А.А.,
заместитель начальника кафедры организации социальной
работы в ОВД, полковник полиции
Костанайская академия МВД РК им. Ш. Кабылбаева

Обычным наказанием за совершенное преступление во многих странах служит тюремное заключение. Преступники,

которые прибывают в тюрьмы, лишены «свободы, товаров и услуг, половых сношений с лицами противоположного пола, самостоятельности и защиты» (Олсон, 1975). Они становятся частью особой социальной системы, в которой сформировались свойственные ей статусы и роли.

Кроме того, в тюремном мире складывается совершенно особая система норм: «Не доноси на другого», «Не будь болванном» и т.п. Установлено, что готовность соответствовать этим нормам меняется в зависимости от того, сколько времени заключенный находится в тюрьме и когда закончится его срок. Большинство заключенных склонны к «девиации» в середине назначенного срока; другими словами, когда время, проведенное в тюрьме, примерно равно времени, оставшемуся до окончания срока (Гарабедян, 1963).

Одним из самых страшных пороков тюремного мира является агрессивность одних заключенных против других. Ряд исследователей изучали причины такой агрессивности и условия, наиболее способствующие ее проявлению. На основе исследования, проведенного Эллисом, Грасмиком и Гильманом (1974), выявлены семь основных факторов, влияющих на эту тенденцию:

- возраст;
- наличие других заключенных, склонных к агрессивности;
- время, проведенное в тюрьме;
- раса;
- условия содержания в тюрьме;
- посещения извне;
- назначенный срок.

По оценке зарубежных специалистов взаимосвязь между этими факторами имеет сложный характер, но, видимо, высокий уровень агрессивности непосредственно обусловлен преобладанием: 1) молодых заключенных; 2) лиц, которым осталось отбыть в тюрьме непродолжительный срок; 3) заключенных, к которым не приходят посетители. Среди названных факторов наиболее важную роль играет возраст. Почему молодые преступники более агрессивны, чем те, кто старше их по возрасту? Почему увеличивается рост

тревожности у заключенных, которым осталось отбывать в местах лишения свободы непродолжительное время? Почему озлоблены те заключенные, у которых отсутствуют контакты с внешней средой? Объяснения всем этим вопросам мы уже находили.

Нам известно, что отдельные государства имеют достаточно впечатляющие (низкие) показатели по количеству совершаемых преступлений, применению наказаний в виде лишения свободы и рецидиву преступлений, совершаемых лицами, ранее уже отбывавшими аналогичные наказания. На наш взгляд, главное, что им удалось сделать, – существенно снизить влияние социально-экономических причин на совершение людьми уголовных преступлений, как способа выживания в невыносимых условиях безработицы, безденежья и нищеты. Второе – удалось решить проблему толерантного отношения к неимущим слоям населения. Третье – они решили проблему снятия напряженности между властью и неимущими слоями населения, финансируя разнообразные социальные программы, позволяющие людям выйти из сложившейся жизненной ситуации либо жить, не нищенствуя. Существующие гласные возможности обращения в социальные службы и получение гарантированной помощи (обеспечение работой, временная безвозмездная и возмездная социальная поддержка, предоставление жилья социального найма, реализация медико-социальных программ, социальная работа с престарелыми, инвалидами, женщинами, детьми и молодежью) позволяют решать значительную часть проблем, направленных на снижение уровня социальной напряженности и преступности в этих странах [1, с. 56].

В то же время в отдельных странах в деятельности по ресоциализации осужденных применяются конкретные программы, рассчитанные на работу с преступниками. Основные коррекционные подходы в работе с ними сводятся к следующему:

1. Психообразовательные программы – нацелены на преступников, минимизирующих свое преступление или чей срок является коротким, что не позволяет им принимать участие в более продолжительных программах.

2. Интенсивные, долговременные программы - нацелены на сексуальных насильников-рецидивистов, наркоманов или совершающих другие преступления.

3. Переходное программирование - рассчитано на тех, кому осталось отбывать не более 9 месяцев лишения свободы.

4. Расширенное программирование предполагает охват насильников со сниженным интеллектом.

В США используются программы, рассчитанные на преодоление наркотической зависимости:

1. Программа Анонимных Алкоголиков (АА).

2. Программа по разрушению наркотической зависимости для нарушителей условного освобождения.

3. Программа для преступников с небольшими сроками заключения.

4. Программа долговременного интенсивного преодоления наркотической зависимости.

Программные компоненты: психологическое тестирование, программы, ориентированные на сексуальных преступников и наркоманов.

Темы, по которым осуществляется просвещение преступников: сексуальность, тренинг настойчивости, сексуальное насилие, тренинг социальных навыков, наркотическая зависимость, тренинг критического мышления, домашнее насилие, групповой терапевтический процесс, влияние жертвы, навыки грамотности, индивидуальная биография и сексуальная история, развитие ответственного жизненного цикла, развитие здоровых зрелых отношений.

Формы работы: групповая терапия, выполнение индивидуального плана лечения, письменные задания, образовательная группа (лекции, видеофильмы, ролевые игры), семейная терапия, проживание в сообществе, группе.

Продолжительность программы – до 1 года.

В местах лишения свободы социально развитых стран основными факторами, используемыми для ресоциализации осужденных, являются:

- социально-бытовые условия, отвечающие требованиям принятых стандартов, имеющие цивилизованный уровень оформления, пребывание в которых не унижает человеческого

достоинства;

- условия для проведения досуга, приобщающего к усвоению нормы ведения здорового образа жизни;

- социальное сопровождение (помощь) в период пребывания в тюрьме и после освобождения из нее ресурсами гражданских социальных служб;

- психологическая помощь (включение в различные оптимизирующие и саморазвивающие программы);

- помощь представителей религиозных и благотворительных организаций;

- трудовая адаптация;

- содействие включению в образовательные программы и занятия по самообразованию;

- социальное содействие семьям заключенных, которые были единственными кормильцами семьи;

- включение в отдельные виды деятельности (трудовую, образовательную, творческую), предполагающие на заключительном этапе отбывания наказания широкие контакты с внешней средой.

Однако развитие законодательства и подходов к решению проблем борьбы с преступностью названными факторами не ограничивается.

В настоящее время уже обозначились отдельные направления в пенологии развитых стран, по которым они намерены совершенствовать практику исполнения уголовных наказаний. К ним можно отнести следующие:

- создание условий для гласного сбора и анализа информации гражданскими структурами о деятельности учреждений, исполняющих уголовные наказания;

- акцентирование внимания тюремных учреждений на создание достойных условий исполнения наказаний в отношении женщин и детей, повсеместное применение отсрочки исполнения наказания в виде лишения свободы в отношении беременных женщин;

- совершенствование уголовного законодательства до того уровня, чтобы оно не предусматривало водворение человека, совершившего незначительное преступление, в места лишения свободы;

- предоставление возможности в условиях мест лишения свободы круглосуточного обращения к врачу;
- усиленная работа ресурсов, обеспечивающих ресоциализацию в тюрьмах женщин, имеющих детей, с тем, чтобы полностью исключить совершение ими повторных преступлений;
- совершенствование деятельности психологических и социальных служб (пенитенциарных и гражданских) по оказанию соответствующей помощи лицам, отбывающим наказания в виде лишения свободы;
- обучение заключенных профессиям, востребованным на рынке труда; предоставление определенных налоговых льгот субъектам экономической деятельности, дающим (обучающим) заключенным оплачиваемую работу в период отбывания наказания и после освобождения от него;
- развитие применения прогрессивной системы исполнения наказаний (создание ступенчатой системы исполнения наказаний, предусматривающей поэтапное улучшение положения заключенного до досрочного его освобождения);
- уменьшение объема режимных требований к женщинам, имеющим в местах лишения свободы при себе детей;
- создание для заключенных равноправных условий в получении образования и профессии и т.д.[2, с. 116-121].

СПИСОК ЛИТЕРАТУРЫ

1. Кристи Н. Борьба с преступностью как индустрия. - М., 1999.
2. Ананьев О.Г., Щербаков Г.В. Ресоциализация и социальная адаптация в уголовно-исполнительной системе : учеб.пособие / под общ. ред. В.Ю. Трофимова. – Рязань : Академия ФСИН России, 2013. – 176 с.

РАЗВИТИЕ ИНСТИТУТА ПРОБАЦИИ В РОССИЙСКОЙ ФЕДЕРАЦИИ

Александрова А.С.

курсант 2 курса

Научный руководитель: Лещенко О.В.,

кандидат юридических наук, доцент кафедры уголовно-
правовых дисциплин, майор внутренней службы
Псковский филиал Академии ФСИН России

Сегодня институт пробации является важной составляющей системы исполнения уголовных наказаний зарубежных стран. Служба пробации – это государственное учреждение, которое заботится об общественной безопасности, работая с людьми, отбывающими уголовное наказание не в местах лишения свободы, а в обществе и помогает бывшим заключенным вернуться в общество, адаптироваться в нем. Основными направлениями работы служб пробации являются развитие и организация политики исполняемых в обществе уголовных наказаний и оказание помощи лицам после освобождения из учреждений лишения свободы.

В Российской Федерации необходимость службы пробации была осознана в ходе внедрения ювенальных технологий и реализации элементов ювенальной юстиции в систему уголовного правосудия. Инициативы по развитию элементов пробации начались в отдельных регионах в 1999–2000 гг. Необходимо отметить, что большое значение в этом деле сыграла активная позиция судейского сообщества отдельных регионов, в первую очередь г. Санкт-Петербурга. В ходе реализации пилотных проектов Программы развития ООН «Поддержка осуществления правосудия по делам несовершеннолетних в Российской Федерации», «Развитие правосудия в отдельных регионах Российской Федерации» в период 1999–2005 гг. были опробованы и введены в г. Санкт-Петербург службы социальных работников, которые выполняли одну из функций службы пробации – предоставляли суду доклады о социальной ситуации несовершеннолетних «Создание службы пробации для несовершеннолетних в

России».

В настоящее время в России все больше уделяется внимания разработке законопроектов о системе пробации на основе зарубежного опыта. Так, для создания эффективной системы пробации ведется подготовка проектов нормативных правовых актов, в том числе проекта Федерального закона «О системе пробации в Российской Федерации». Это позволит установить единые принципы организации и осуществления контроля за лицами, осужденными к наказаниям, не связанных с изоляцией от общества. В связи с этим 19 января 2021 года Минюст России запланировал утвердить Концепцию уголовно-исполнительной системы РФ на период до 2030 года [1].

Отметим, что институт пробации, как один из элементов системы мер, не связанных с лишением свободы, уже достаточно давно привлекает внимание теоретиков и реализуется на практике во многих государствах. Интерес вызывают вопросы, каким образом государства работают с лицами, отбывающими наказание без изоляции от общества. Этим и занимается институт пробации, который сопровождает условное лишение свободы или отсрочку вынесенного приговора и исполнение наказаний альтернативных лишению свободы. Понятие «пробация» происходит от латинского «испытание». Человеку, совершившему преступление, дают шанс на исправление. Испытательный срок в данном случае – ключевой элемент.

В материалах ООН **пробация** определяется как «условная отсрочка исполнения наказания с помещением на это время преступника под индивидуальный надзор с обеспечением над ним руководства или проведения исправительного курса» [2]. Во многих странах в настоящее время институт пробации существует. Для стран континентальной правовой семьи он является сравнительно новым. Так, во Франции институт пробации в его традиционном понимании и определении ООН появился лишь с введением в действие нового Уголовного Кодекса, принятого в 1992 г. В Англии и США данный институт существует на протяжении многих десятилетий. Главная отличительная черта пробации – это условное неисполнение наказания (либо наказание вообще не назначается, как,

например, в Англии, США и Франции) с назначением специального должностного лица, который осуществляет контроль за поведением осужденного и выполнением им определенных обязанностей и условий probation. Как правило, probation предполагает соблюдение следующих условий:

- 1) не совершение новых преступлений;
- 2) выполнение обязанностей, специально определенных судом в приговоре, например, пройти соответствующий курс лечения или профессионального обучения, воздерживаться от посещения запрещенных судом мест (увеселительных заведений, казино и пр.), не владеть огнестрельным и другим оружием, возместить причиненный ущерб, сообщать суду о любом изменении места жительства и работы, являться в суд по вызову агента по probation и т. д.

В случае соблюдения этих условий правовыми последствиями probation является полное освобождение от какого бы то ни было наказания за совершенное преступление и отсутствие судимости как определенных правоограничений, являющихся следствием осуждения за преступление.

В зависимости от национальной системы работа службы probation может включать: предоставление информации и консультаций судебным и другим органам для оказания им помощи в принятии обоснованных и объективных решений; руководство и поддержку правонарушителей во время содержания под стражей с целью подготовки их к освобождению; мониторинг и помощь лицам, подлежащим досрочному освобождению; проведение мероприятий по реституционному правосудию и оказание помощи жертвам преступлений.

Согласно официальному сайту норвежских исполнительных служб, в настоящее время более половины всех осужденных не находятся в местах лишения свободы, а отбывают наказание по месту жительства. Исполнение наказания в обществе, по их мнению, может увеличить шансы на жизнь без совершения новых преступлений после завершения наказания. Важно, однако, чтобы применение альтернативных наказаний не приводило к неоправданному бремени для правонарушителей, их семей и общества в целом

[3].

На основании вышеизложенного считаем, что основное направление деятельности службы пробации на территории Российской Федерации должно быть посвящено социальной адаптации и социальной реабилитации лиц, освободившихся из мест лишения свободы, а также исполнению наказаний альтернативных лишению свободы.

Наказание должно исполняться таким образом, чтобы оно учитывало цель наказания, предупреждало новые преступные действия, обеспечивало безопасность общества, гарантировало осужденным удовлетворительные условия. Осужденные не должны подвергаться репрессивным мерам более строгого порядка, чем это необходимо для исполнения наказания.

СПИСОК ЛИТЕРАТУРЫ

1. Минюст разрабатывает законопроект о системе пробации в Российской Федерации // http://www.rapsinews.ru/legislation_news/20210119/306667782.html (Дата обращения : 14.04.2021).

2. Сборник стандартов и норм организации объединенных наций в области предупреждения преступности и уголовного правосудия. - Нью-Йорк, 1992. - С. 121.

3. Исполнение приговоров в обществе. // <https://www.kriminalomsorgen.no/straff-i-samfunnet.518689.no.html> (Дата обращения : 15.04.2021).

ЗАРУБЕЖНЫЙ ОПЫТ ОРГАНИЗАЦИИ ПИТАНИЯ В УЧРЕЖДЕНИЯХ, ИСПОЛНЯЮЩИХ НАКАЗАНИЯ

Гузенко А.Н.

курсант 1 курса

Научный руководитель: Наприс Ж.С.,

кандидат экономических наук, доцент кафедры тылового обеспечения УИС

Академия ФСИН России, г. Рязань

В соответствии с законодательством России целями

уголовного наказания являются восстановление социальной справедливости, исправление осужденного, а также предупреждение совершения новых преступлений. Законодатель не преследует какие-либо другие цели в отношении лиц, содержащихся в местах лишения свободы, а наоборот закрепляет положения, в соответствии с которыми осужденным гарантируются материально-бытовое и медико-санитарное обеспечение.

Изучением вопросов питания осужденных уделяют внимание многие научные организации [2; 3; 4], так как качественное питание должно обеспечивать поступление в организм необходимого количества калорий и витаминов, а это залог здоровья, как в настоящем, так и в будущем (после освобождения).

Законодательные нормы, регулирующие вопросы питания осужденных, предусматривают дифференциацию питания. Данная дифференциация не ставит нормы положенных продуктов в зависимость от тяжести совершенного преступления, количества судимостей, вида режима, поведения осужденного, а производится по калорийности, и по ассортименту продуктов. При этом на территории Российской Федерации дополнительно установлены повышенные нормы питания для беременных и кормящих женщин, больных, инвалидов I и II групп, несовершеннолетних. Помимо этого, для лиц, занятых на работах с тяжелыми и вредными условиями труда, устанавливается больший рацион питания. Кроме того, нормативно урегулирован вопрос организации питания осужденных, этапирруемых или конвоируемых, а также находящихся на пути следования к месту постоянного проживания после освобождения.

Вопрос организации питания осужденных закреплен и на международном уровне. Так, правило 22 Минимальных стандартных правил в отношении обращения с заключенными (Правила Нельсона Манделлы) регламентирует, что тюремная администрация должна в обычные часы обеспечивать каждому заключенному пищу, достаточно питательную для поддержания его здоровья и сил, имеющую достаточно хорошее качество, хорошо приготовленную и поданную. Также каждый

заключенный должен располагать питьевой водой, когда возникает такая потребность [1].

Несмотря на то, что международным законодательством установлены требования в области организации питания, в зарубежных странах имеются существенные отличия в организации питания.

Так, например, в США, штате Техас, закон требующий, чтобы заключенных кормили три раза в сутки, применяется только к заключенным окружной тюрьмы, а не к заключенным штата. Дело в том, что стандарты питания в государственных и местных учреждениях регулируются законами штата, местной политики и судебными решениями. Кроме того, все чаще услуги по организации питания передают аутсорсинговым частным подрядчикам, чтобы сократить расходы на питание. В каждом штате есть управляющий, который занимается продовольственной программой тюрем. Продукты питания приобретаются исходя из лучшей (минимальной) предложенной цены. Стоимость питания одного заключенного до трех долларов сорока девяти центов в день и ниже. Специальные диеты готовятся для вегетарианцев, беременных женщин, людей с определенными заболеваниями и по религиозным соображениям. Из общего количества заключенных 10% находятся на специальной диете. По этой причине из меню исключается свинина. В тюрьмах США в основном отсутствуют столовые для заключенных, и горячая пища развозится по камерам в термошкафах. Каждый заключенный получает индивидуальный поднос с пищей, расфасованной в пищеблоке. Наличие при тюрьмах собственных садов, огородов и сельскохозяйственных ферм позволяет разнообразить рацион питания в тюрьмах США.

В пенитенциарных учреждениях Китайской Народной Республики закон делегирует ведомствам на местах самостоятельно устанавливать в зависимости от местонахождения, бюджета, особенностей конкретных тюрем порядок, и условия содержания осужденных в тюрьмах. Так, например, управление деятельностью тюрем Шанхая осуществляет Шанхайское тюремное общество. В Руководстве тюремной администрации Шанхая месячная норма продуктов

питания на человека составляет в килограммах: питание – 16-20 килограмм, из них: растительное масло – 0,75-1; овощи – 17-25; мясо – 1,5-2,5; рыба, яйца, морепродукты – 1-1,5; бобовые – 1-1,5 [3]. Заключенным питание подается в порционных тарелках, при этом не допускается смешивания блюд, либо в отдельных герметичных контейнерах. Питаются осужденные в специально отведенных для этого помещениях под наблюдением сотрудников тюрем. Строго запрещены дифференциация стандартов питания для заключенных, самообеспечение заключенных питанием, а также категорически недопустимо, чтобы питание заключенного носило поощрительных характер, либо применялось в качестве наказания.

В Норвежских тюрьмах рационы питания основаны на рекомендациях органов здравоохранения. Приготовление пищи в тюрьмах организовано по-разному, но в большинстве тюрем есть кухни. В большинстве учреждений заключенным разрешается готовить еду и принимать пищу в своих камерах или на общей кухне. В тюрьме Хальден (тюрьма строгого режима) каждая камера оснащена холодильником, каждые 10-12 камер имеют общую зону с кухней и гостиной. Кухня имеет столовые приборы из нержавеющей стали, фарфоровые тарелки и обеденный стол. Организация питания регламентируется подробным сводом правил (*Retningslinjer til forskrift til Lov om gjennomføring av straf* [5]), которые определяют, что еда для заключенных должна быть регулярной (питание должно соответствовать обычному норвежскому рациону), вкусной и сытной, и в достаточном количестве. Основной прием пищи и ужин должны состоять из двух блюд (основное блюдо, второе блюдо или десерт). Основное блюдо должно, по соображениям здоровья, включать рыбу не реже двух раз в неделю. Для трех оставшихся ежедневных приемов пищи необходимо приготовить различные виды хлеба, а также различные спреды и начинки.

Четко определен состав обеденных блюд, так он должен содержать 10–15% белка, 30% жира и 55–60% углеводов, количество энергии примерно 12 МДж (около 2870 килокалорий). Кроме того, в норвежской тюрьме Бастой выплачивают ежемесячные стипендии для приобретения

ингредиентов, которые заключенные покупают, а затем используют, чтобы приготовить собственную еду. Кроме того, сотрудники пенитенциарных учреждений проводят просветительскую работу по вопросам экологической устойчивости, развития сельского хозяйства, переработки отходов и производства органических культур [6].

Таким образом, на основе вышеизложенного, становится очевидно, что продовольственные системы в Российской Федерации и зарубежных странах имеют отличия в части закупки, поставки, приготовления пищи, состава тех или иных норм питания, и входящих в них продуктов, выделении категорийности питания и др. Тюремные продовольственные системы зарубежных стран включают в себя программы общественного питания, оборудование для самостоятельного приготовления пищи, тюремные магазины или столовые, а также наличие огородов. Однако, необходимо отметить что на территории Российской Федерации соблюдается как национальное, так и международное законодательство, в части продовольственного обеспечения осужденных, подозреваемых и обвиняемых, и предоставления им сбалансированного и рационального питания для их нормальной жизнедеятельности.

СПИСОК ЛИТЕРАТУРЫ

1. Европейские пенитенциарные правила: Рекомендация N Rec (2006) 2 Комитета министров Совета Европы: принята 11.01.2006 на 952-ом заседании представителей министров.

2. Новожилова Ж.С. Основные принципы продовольственного обеспечения в УИС // В сб.: Материально-техническое обеспечение силовых структур государства: сб. статей V Междунар. науч.-практ. конф.: в 2-х частях. – Пермь, 2018. - С. 339-344.

3. Организация питания в пенитенциарных системах иностранных государств различных категорий, питающихся (аналитический обзор) / Сивова А.А., Лещенко С.А., Когалевская Н.Н., Борисова Д.П., Тимофеева Е.А., Наприс Ж.С., Мамичев С.В. - М.: ФКУ НИИ ФСИН России, 2020. – 63 с.

4. Подъяблонский П.А., Наприс Ж.С. Экономические проблемы формирования, функционирования и управления

сельскохозяйственным и агропромышленным производством учреждений УИС // Техника и оборудование для села. - 2020. - № 8 (278). - С. 44-47.

5. The hidden food Mealtime resistance and identity work in a Norwegian prison // <https://www.academia.edu / 424280 />

6. 20 Organizations Planting the Seeds for Food Justice in Prisons // <https://foodtank.com/news/2018/08/20-organizations-planting-the-seeds-for-food-justice-in-prisons/>.

К ВОПРОСУ О ПОВЫШЕНИИ ЭФФЕКТИВНОСТИ НАЗНАЧЕНИЯ И ИСПОЛНЕНИЯ НАКАЗАНИЯ В ВИДЕ ИСПРАВИТЕЛЬНЫХ РАБОТ В РЕСПУБЛИКЕ КАЗАХСТАН

Дмитриева А.В.

курсант 3 курса

Научный руководитель: Қалқаманұлы М.,

магистр юридических наук, преподаватель кафедры УП иОИН,
капитан полиции

Костанайская академия МВД РК им.Ш.Кабылбаева

Наказание в виде исправительных работ представляет собой самостоятельный и самодостаточный вид уголовного наказания, не связанный с изоляцией осужденного от общества и уже длительное время традиционно включаются в систему основных видов наказания уголовного права Республики Казахстан. Их содержание (в сопоставлении с другими видами наказания) расценивалось как ограничение одновременно трудовых и имущественных интересов осужденного. Образование данного вида наказания устанавливает связь с началом существования советского государства и права. Так, впервые о нем упоминается в Инструкции революционного трибунала от 19 декабря 1917 года. К тому же, носили название они изначально как «принудительные работы». На протяжении всего развития уголовного и уголовно-исполнительного (исправительно-трудового) законодательства союзных республик СССР этот вид наказания закреплялся главным

образом как альтернатива лишению свободы или условному осуждению. К примеру, согласно Декрету ЦИК «О суде» № 3 от 20 июня 1918 года, имела необходимость замена краткосрочного лишения свободы (до 3-х месяцев) принудительными работами без содержания под стражей. Помимо этого, принудительные работы, применялись в качестве дополнительной меры к лишению свободы. Так, в Декрете ВЦИК от 9 мая 1918 г., предусматривалось, что ко всем, имеющим излишки хлеба и не вывозящим его на ссыпные пункты, а также ко всем расточающим хлебные запасы на самогонку «сверх того (лишения свободы на срок не менее 10 лет – прим. авт.) должны присуждаться к принудительным общественным работам». О том, что лишение свободы всегда должно связываться с принудительными работами, указывалось и во Временной инструкции «О лишении свободы как о мере наказания и о порядке отбытия таковой (1918 г.). Характеризуя карательную политику периода 1917-1918 гг., «Еженедельник Советской Юстиции» констатировал, что народные суды широко пользуются этим видом наказания, «успешно применяя его во всех тех случаях, где трудовое воспитание является более действенным видом исправления, чем условное осуждение» [4, с. 114]. При этом следует отметить, что преимущественно под воздействием политических процессов расширения так называемого «соцлагеря», данный вид наказания появился и в уголовном законодательстве многих других стран [3, с. 2].

Нельзя забывать о том, что в советский период имела место практически 100%-ная трудоустроенность населения (вплоть до применения принудительных мер и наказания за тунеядство). Соответственно, объем использования судами данного наказания был очень существенным. С переходом к рыночной экономике трудовая занятость населения приобрела совершенно иной характер, появилась значительная категория самозанятых граждан, равно как и большое количество безработных. По этой причине в начале функционирования первого УК РК 1997 года объем применения данного наказания приближался к нулевой отметке. И до настоящего времени процент его применения остается крайне низким, несмотря на заметное улучшение экономической ситуации в государстве.

Вместе с тем, подобная динамика характерна не для всех стран постсоветского пространства, которые преимущественно сохранили данный вид наказания в своих уголовных законодательствах. Так, например, по данным ФСИН России 2018 года, более 9 % осужденных, находящихся на учете уголовно-исполнительных инспекций, приговорены к исправительным работам. При этом устанавливается незначительное (1,6-1,8 %) ежегодное возрастание доли данного вида наказания за период с 2010 по 2018 год [4]. Однако в данном случае следует учитывать принципиально иной механизм его назначения и исполнения: оно применяется к трудоспособным осужденным, независимо от наличия основного места работы (при его отсутствии оно определяется исходя из профессиональных навыков осужденного и имеющихся вакансий). В Казахстане же из 7 733 лиц, совершивших уголовные правонарушения за период с января по апрель месяц 2019 года, 6485 (83,8%) являлись безработными, 14 (1,8 %) - госслужащими. Следовательно, в отношении только 14,4 % правонарушителей у суда имелась потенциальная возможность применить наказания в виде исправительных работ (при этом ежегодно численность осужденных к исправительным работам по Казахстану не превышает 50 человек). В целом, к настоящему времени исправительные работы как вид наказания имеется только в законодательстве Азербайджана, Армении, Беларуси, Грузии, России, Таджикистана, Туркменистана, Киргизии, Израиля, Кубы, Лаоса и Эфиопии. Большое сходство с исправительными работами имеет такое наказание, предусмотренное УК Вьетнама, как «перевоспитание без лишения свободы», а также УК Йемена как «принудительный труд».

Что же касается действующей редакции в УИК РК 2014 года [1], то следует признать, что статья 52 «Исправительные работы исполняются по основному месту работы осужденного с ежемесячным перечислением от десяти до пятидесяти процентов заработной платы (денежного содержания) в Фонд компенсации потерпевшим до полного погашения размера наказания в соответствии с приговором суда» на наш взгляд в настоящее время теряет свою актуальность, поскольку данное

наказание отбывается исключительно по основному месту работы, то имеются высокие риски того, что работодатель прекратит трудовые отношения с осужденным. В данном случае принуждение работодателя недопустимо, а стимулирующие механизмы до настоящего времени не выработаны. Эти ограничения, особенно в отношении безработных, будут снижать востребованность данного наказания судебной практикой., таким образом сужая круг лиц в отношении которых допускалось бы назначение данного вида наказания. Также сохраняется ряд объективных причин, снижающих реальную возможность применения наказания в виде исправительных работ. Так, в частности, они не могут быть назначены лицам, признанным нетрудоспособными, не имеющим постоянной работы или обучающимся в учебных заведениях с отрывом от производства.

Как правило, исправительные работы назначаются лицам, совершившим правонарушения небольшой и средней тяжести, злостным неплательщикам алиментов, к которым все меры воздействия, направленные на погашение задолженности перед несовершеннолетними детьми, были исчерпаны.[2] Исправительные работы, с точки зрения получения помощи, были бы очень кстати: осужденный, работая официально, погашает имеющуюся задолженность, а также выплачивает и необходимую сумму алиментов. Однако, контингент, которому назначается подобное наказание, чаще всего категорически не желает работать и соответственно выплачивать алименты. Отказываясь от трудоустройства, они сознательно идут на лишение свободы, видя в этом кратчайший путь отбыть наказание, ведь они оказываются на обеспечении у государства.

К сожалению, работодатели отказывают в приеме на работу или увольняют осужденных, ведь они не испытывают недостатка в рабочей силе и не заинтересованы в трудоустройстве осужденных, которые в основном не имеют соответствующих навыков и негативно относятся к работе. Конечно, работодатель не вправе отказывать в трудоустройстве гражданина указывая критерий о привлечении последнего к уголовной ответственности, но всегда работодатель может найти и другие причины для отказа в принятии на работу

осужденного. Причем, нигде не указано, что работодатели должны заключать трудовой договор с каждым, обратившимся к нему осужденным. Нельзя забывать о дополнительном наказании в виде запрета занимать определенную должность и заниматься определенной деятельностью, которое назначается наряду с основным наказанием, в данном случае с исправительными работами. То есть, если лицо до назначения наказания выполняло работы, связанные с управлением транспортных средств и после вынесения приговора суда дополнительного наказания в виде запрета занимать определенную должность и заниматься определенной деятельностью данному лицу было запрещено управлять транспортными средствами, то с основного места работы его обязаны уволить. Поэтому осужденный зачастую не может отбывать наказание в виде исправительных работ по основному месту работы, ведь время от времени ему приходится терять время на трудоустройство в другие предприятия, рискуя получить предупреждение от службы пробации о замене данного вида наказания более строгим видом. В связи с этим представляется, что мотивирование работодателей на трудоустройство осужденных к исправительным работам помогло бы предоставлении работодателям определенных налоговых льгот.

Также, необходимо отметить, что лицам, состоящим на учете службы пробации местными исполнительными органами, общественными организациями и объединениями оказывается социально-правовая помощь, которая предусматривает решение вопроса о трудоустройстве, в овладении профессией, профессиональной подготовкой и переподготовкой, повышении квалификации в соответствии с потребностями рынка труда с последующим содействием их трудоустройству.

Поэтому по нашему мнению целесообразным внести изменения в механизм назначения и исполнения наказания в виде исправительных работ: исключив формулировку «по основному месту работы» допустив тем самым назначение исправительных работ осужденному, как имеющему основное место работы таки не имеющему основное место работы. Тогда если осужденный не имеет основного места работы, то в рамках

оказания социально-правовой помощи местные исполнительные органы обязаны трудоустроиться. Предоставляя право выбора места работы осужденному, мы повышаем эффективность наказания в виде исправительных работ, так как приближаем достижение основных целей наказания.

Полностью отрицать целесообразность исправительных работ как вида наказания, по нашему мнению, преждевременно. Они имеют целый ряд преимуществ, которые заслуживают учета. Во-первых, это возможность оставления осужденного на свободе, поддержания им социально полезных связей с обществом и семьей. Во-вторых, это «трудовой аспект», который существенно снижает криминальный потенциал в отношении повторной преступности (так, подучетные пробации лица, в первую очередь, подлежат трудоустройству). В-третьих, однозначен источник соответствующих выплат (из заработной платы осужденного, в отличие от штрафа, где не исключено и погашение за счет других лиц, близких осужденного). Наконец, в-четвертых, исправительные работы включены в систему альтернативных санкций, ограничение которых нежелательно в силу действующих международных стандартов. Однако в существующей редакции норма ст. 52 УИК РК представляется крайне неэффективной, фактически представляющей собой разновидность штрафа, причем, сопровождающуюся значительными вышеизложенных объективных сложностях в применении.

С учетом указанных на наш взгляд недостатков предлагаем внести изменения в ст.52 УИК РК, изложив ее в следующей редакции «Исправительные работы исполняются месту работы осужденного с ежемесячным перечислением от десяти до пятидесяти процентов заработной платы (денежного содержания) в Фонд компенсации потерпевшим до полного погашения размера наказания в соответствии с приговором суда», отказавшись тем самым от формулировки «по основному месту работы».

СПИСОК ЛИТЕРАТУРЫ

1. Уголовно-исполнительный кодекс Республики Казахстан: кодекс Республики Казахстан от 5 июля 2014 года

№ 234-V // Ведомости Парламента РК. – 2014. - № 17. - Ст. 91.

2. Уголовный кодекс Республики Казахстан: кодекс Республики Казахстан от 3 июля 2014 года № 226-V // Ведомости Парламента РК. – 2014. - № 13-II. - Ст. 83.

3. Стеничкин Г.А. Уголовное наказание в виде исправительных работ: исторические предпосылки возникновения и развития, статистический анализ современной практики // Уголовно-исполнительная система: право, экономика, управление. – 2009. - № 4. – С. 7-10.

4. История советского уголовного права / Герцензон А.А., Грингауз Ш.С., Дурманов Н.Д., Исаев М.М., и др. - М.: Юрид. изд-во МЮ СССР, 1948. - 466 с.

5. Характеристика лиц, состоящих на учете в уголовно-исполнительных инспекциях // <http://xn--h1akkl.xn--p1ai/structure/inspector/iao/statistika/Xar-ka%20v%20YI/> (дата обращения 02.02.2020 г.).

СРАВНИТЕЛЬНЫЙ АНАЛИЗ СЛУЖБЫ ПРОБАЦИИ РЕСПУБЛИКИ КАЗАХСТАН И ЗАРУБЕЖНЫХ СТРАН

Ермеков Е.Р.

курсант 3 курса

Научный руководитель: Кожахмет А.С.,
старший преподаватель кафедры УПиОИН,
майор полиции

Костанайская академия МВД РК им. Ш. Кабылбаева

Современная уголовная политика Республики Казахстан последовательно развивается по пути гуманизации. Одним из направлений такой гуманизации является расширение применения наказаний и иных мер уголовно-правового характера, не связанных с лишением свободы.

Справедливо, на наш взгляд, утверждение о том, что «если у судьи будет уверенность в достижении цели наказания при осуждении к альтернативе, то он и будет применять наказания без лишения свободы» [1, с.99-106]. Именно поэтому, сегодня большую актуальность приобретают задачи совершенствования

организационно-правовых основ применения уголовных наказаний, не связанных с лишением свободы, а также альтернатив самому наказанию. Речь идет, прежде всего, о развитии уголовного и уголовно-исполнительного законодательства, формировании соответствующих государственно-правовых и общественных институтов.

Для определения правовых и организационных основ создания и функционирования службы пробации особое значение имеет изучение зарубежного опыта. Пробация появилась в Англии в 1887 г. на базе классического условного осуждения в связи с принятием закона «Об испытании впервые осужденных». Сегодня служба пробации является важнейшим институтом сферы уголовного правосудия и предупреждения преступлений во многих странах мира (Англии, Германии, Дании, Латвии, США, Финляндии, Франции, Швейцарии, Швеции, Эстонии и т.д.) [2, с. 81-88].

Проведенный анализ научной литературы и зарубежного законодательства позволил установить, что задачи, возлагаемые на службы пробации, в различных государствах неодинаковы. Имеются отличия и в реализуемых ими функциях, организационном построении. Характер и особенности форм выражения институтов условного осуждения и пробации находятся в прямой зависимости от природы их возникновения (правовых обычаев или законодательного оформления), правовой системы соответствующего государства. Так, в одних государствах законодатель определяет применение пробации как наказание (например, Швеция, Финляндия, Латвия), в других – относит к иным мерам уголовно-правового характера (например, Англия, Дания), в третьих – связывает применение этой меры с освобождением от наказания (например, Эстония), а в некоторых странах вообще не обозначает природу данного института (например, США) [2, с. 81-88].

Анализ опыта отдельных зарубежных стран показывает, что исполнение альтернативных видов наказаний, как правило, возлагается на специализированную государственную службу – службу пробации. Например, в Латвии создана самостоятельная государственная служба пробации, в Чехии офицеры пробации являются сотрудниками суда, в США осуществление пробации

возлагается на службу контроля за лицами, переданными на испытательный срок, в Молдове органы пробации входят в систему органов Министерства юстиции, в Сингапуре служба пробации находится под управлением Министерства общественного развития и спорта. Пробация предполагает осуществление надзора за осужденным, а также применение мер по коррекции его социального поведения и оказания ему помощи в социальной адаптации. На осужденного на время пробации могут быть наложены дополнительные ограничения (например, не посещать определенных мест, воздерживаться от общения с определенными лицами и т.п.). Суд может установить пробацию с обязательным пребыванием в специальных учреждениях, а также обязать осужденного пройти курс лечения (психиатрическое, лечение от алкоголизма и наркотической зависимости). Например, в США при вынесении судом решения о применении пробации в отношении осужденного устанавливаются различные дискреционные условия.

Суд может указать подсудимому, чтобы тот:

- 1) прошел доступное медицинское, психиатрическое, психологическое лечение, включая лечение от алкоголизма или наркомании, в месте, указанном судом;
- 2) в течение первого года пробации находился под наблюдением Бюро тюрем в ночное время;
- 3) проживал в общественном исправительном учреждении или участвовал в его программе в течение всего срока пробации или его части и др.

Перечень дискреционных условий обширен, что позволяет индивидуализировать наказание максимальным образом, но он не является исчерпывающим и потому существенно расширяет судебное усмотрение. В США все программы, предназначенные для осужденных, подразделяются на два больших класса: направленные на помощь правонарушителям в преодолении проблем и склонностей, которые ведут к криминальному поведению (лечение и содержание в полутюремных условиях); направленные на обеспечение эффективного контроля поведения и пристрастий осужденного в целях снижения вероятности совершения им правонарушений (программы

усиленного надзора и электронного мониторинга) [2, с. 81-88].

Преследуя благую цель - уменьшить «тюремное население», Казахстан в XXI веке обратился к международному опыту. Данное стремление обусловлено признанием справедливости тезиса о невозможности исправления человека путем его изоляции от законопослушного общества. К тому же, жизнь показала, что широкое применение лишения свободы привело лишь к дополнительной криминализации общества; ибо каждый отбывший заключение, особенно в условиях унаследованной от советского государства отрядно-барачной системы, неизбежно впитывает в свое сознание тюремную субкультуру, которую после освобождения ментально несет в общество[3].

Поэтому изучение международного опыта и поиск наиболее эффективных механизмов снижения численности заключенных логично привели к импорту и попытке внедрения в национальное законодательство такого распространенного за рубежом правового института как пробация.

И, тем не менее, если говорить о пробации в широком смысле, то есть не как о службе, а как о правовом институте, то сравнительный анализ зарубежных и казахстанской моделей, не смотря на внешнюю схожесть, выявляет определенные принципиальные различия.

В ходе своей эволюции институт пробации все больше стал выполнять социально-реабилитационные функции в отношении граждан, преступивших закон и нуждающихся в подобной помощи. При этом в разных странах имелись существенные отличия в характере, функциях и организационном построении службы пробации.

Пробация молодая служба в Республике Казахстан и она еще может выйти на зарубежный уровень. Для этого необходимо проработать тщательно вопрос о совместной, тесной работе службы пробации с другими государственными органами. Необходимо поднять социальный статус сотрудников данного органа: предусмотреть отдельную программу подготовки сотрудников службы пробации, поднять предельные звания сотрудников данной службы. Кроме этого, необходимо внедрить положительный международный опыт в данной

службе.

СПИСОК ЛИТЕРАТУРЫ

1. Ручкин Ф.В. Развитие системы исполнения наказаний, не связанных с лишением свободы, как составная часть уголовной и уголовно-исполнительной политики России на современном этапе и их реализация в деятельности ФСИН России // Государственная политика в области назначения и исполнения уголовных наказаний: сб. материалов междунар.науч.практ.конф. (Вологда, 20-21 ноября 2008 г.). В 2-ч. - Вологда, 2008. - Ч. 2.
2. Голобов В.П. Зарубежный опыт и перспективы создания службы пробации в России: организационно- правовые аспекты // Вестник института: преступление, наказание, исправление. – 2011. - 2(14).
3. Саламатов Е.А. Проблемы казахстанской пробации // https://online.zakon.kz/Document/?doc_id=37235023

ҚАЗАҚСТАН РЕСПУБЛИКАСЫ МЕН АҚШ-тағы ПРОБАЦИЯ ҚЫЗМЕТІ

Ержанова Ж.А.

3 курс курсанты

Ғылыми жетекшісі: Жолдаскалиев С.М.,

құқық магистрі, ҚК және ЖӨҰ кафедрасының оқытушысы,
полиция капитаны

ҚР ИМ Ш. Қабылбаев атындағы Қостанай академиясы

Бірқатар елдерде қылмыстың қайталану деңгейін төмендету және жаңа қылмыс жасаудың алдын алуының әдісі ретінде ол пробация институты болып табылады. Заңгерлер мен әлеуметтанушылардың пікірінше, аса ауыр емес қылмыстар үшін қылмыстық жауапкершілікке тартылған адамдар арасында қылмыстың қайталануын азайтуға көмектеседі. Әр түрлі дереккөздерде бұл құқықтық институттың мәні әр түрлі түсіндіріледі.

Кейбір дереккөздерде пробация (ағылш. тілінде «*probation*») қылмыс жасағаны үшін кінәлі деп танылған құқық

бұзушымен қарым-қатынас жасау әдісі ретінде түсіндіріледі, онда ол түрмеге жабылмайды, бірақ үкімнің орындалуын кейінге қалдыра отырып, белгілі бір шарттарда бақылауда болады [1].

Қазақстан Республикасында пробация – заңмен айқындалған адамдардың қылмыстық құқық бұзушылықтар жасауының алдын алу үшін олардың мінез-құлқын түзеуге бағытталған бақылау және әлеуметтік-құқықтық сипаттағы қызмет түрлері мен жеке айқындалатын шаралар жүйесі болып табылады.

2016 жылғы 30 желтоқсанда «Пробация туралы» Қазақстан Республикасының Заңы қабылданды. Жаңа заң қылмыстық-атқару жүйесі органдарының көпжылдық жұмыс тәжірибесіне, пробация мәселелері бойынша Қазақстан Республикасының Қылмыстық кодексі), Қылмыстық-процестік кодексі, Қылмыстық-атқару кодексі жаңа нормаларының талаптарына сүйенеді [2].

Пробацияның мақсаты қоғамның қауіпсіздігін қамтамасыз етуге жәрдемдесу болып табылады:

- күдіктінің, айыпталушының мінез-құлқын түзету;
- сотталғанды қайта әлеуметтендіру;
- қылмыстық-атқару (пенитенциарлық) жүйесі мекемесінен босатылған адамды әлеуметтік бейімдеу және оңалту.

Көрсетілген мақсатқа сәйкес пробацияның негізгі міндеттеріне мыналар жатады:

- пробация қызметінің есебінде тұрған адамдарға әлеуметтік-құқықтық көмек көрсету;
- бас бостандығынан айырумен байланысты емес заңмен белгіленген жаза түрлерін орындау;
- бас бостандығын шектеу түріндегі жазаны өтеуші сотталғандарға, бас бостандығынан айыру түріндегі жазаны өтеуден шартты түрде мерзімінен бұрын босатылған сотталғандарға бақылауды жүзеге асыру;
- қылмыстық-атқару (пенитенциарлық) жүйесі мекемесінде жазасын өтеп жатқан сотталған адамды босатуға дайындауға қатысу [3].

Бірнеше жыл бас бостандығынан айырылған адамға

моральдық және психологиялық тұрғыдан көмек қажет. Сонымен қатар, көптеген сотталған адамдарда отбасылық жағдайға байланысты едәуір мәселелер, жұмысқа орналасу, баспана табу, қарапайым тамақтану және әсіресе босатылғаннан кейін қоғамға сіңісуде қиындықтар туындайды. Осыған байланысты, билік органдарының өкілдері мұндай адамдарға, оның ішінде босатылған адамның тұратын жерінде тиісті оңалту орталығының бар-жоғына қарамастан, көмек көрсетуі өте маңызды.

Ресейлік ғалымдардың бірі Н.Б. Хуторская АҚШ ИМ қызметтерінің тәжірибесінде пробацияның қылмыстық жазаның барлық маңызды белгілері бар екенін дәлелдейді. Атап өйтсек, заңнамалық бекітуді алған мемлекеттік мәжбүрлеу шарасы, сот қолданатын мемлекеттік мәжбүрлеу шарасы, пробация - сот қолданатын және мемлекет атынан шығарылатын заңнамалық бекітуді алған мемлекеттік мәжбүрлеу шарасы, қылмыстық заңнамада көзделген қылмысты жасағаны үшін кінәлі адамға ғана қолданылатын шара. Пробация тағайындалған кезде теріс, мораль мен құқық тұрғысынан, қоғамның қылмыс пен оны жасаған адамды бағалауы көрінеді, сонымен қатар пробация сотталған адамға сот тағайындаған пробация шарттарын сақтау қажеттілігіне байланысты белгілі бір айырулар келтірумен байланысты болып табылады. Пробацияның сотталған адам үшін белгілі бір құқықтық салдары бар - соттылық, сондай-ақ ол сот ұйғарған талаптарды орындамаған жағдайда бас бостандығынан айыру мүмкіндігін көздейді [4].

Пробация институты жүз жылдан астам уақыт бойы жұмыс істеп келеді. Англия 1887 жылы 8 тамызда алғаш рет қылмыс жасаған адамдарға пробация режимін қолдану туралы алғашқы актіні енгізді. Келесі он жыл ішінде шартты түрде соттау институты бүкіл Еуропаны қамтыды. Сонымен, 1897 жылға қарай ол Бельгия, Франция, Норвегия, Португалия, Италия, Германия, Швейцарияның бірнеше кантондарында қолданыстағы заңнамаға енгізілді, сонымен қатар Швейцария мен Австрия кодекстерінің заң жобаларын енгізу ұсынылды. Қазіргі уақытта АҚШ-та Штаттардың, округтердің және қалалардың пробация қызметтері, әдетте, тікелей бақылауды жүзеге асыратын бірінші сатыдағы соттардың тікелей

бағынысында [5].

АҚШ-тағы пробация қызметкерлерінің функциялары екі сатыда жүзеге асырылады: сотқа дейінгі және соттан кейінгі кезеңдер. Бірінші жағдайда, әлеуметтік қызметкерлер жеке тұлғаға әлеуметтік зерттеу жүргізеді, әлеуметтік баяндама жасайды және сот отырыстарына қатысады. Соттан кейінгі кезеңде қызмет қызметкерлері арнайы бағдарламалар мен әдістемелерге негізделген қадағалауды және қайта әлеуметтендіруді жүзеге асырады [6].

Қортындылай келгенде, қай елде болмасын, пробация қызметінің атқаратын қызметі бір деп айта аламыз. Бірінші мағынада, пробация дегеніміз-қылмыскерге қатысты жазалау санкциясын (әдетте түрмеге қамау) орындауды кейінге қалдыру, оны қоғамнан оқшауламай, салыстырмалы бостандық жағдайында түзетуді және қайта тәрбиелеуді талап ету. Екінші мағынада, бұл сотқа жасалған қылмыстың сипатына да, қылмыскердің жеке басының ерекшеліктеріне де сәйкес келетін үкім шығаруға көмектесу және одан әрі пробация туралы шешім қабылдаған кезде құқық бұзушыны бақылау шарттарын, оны түзету бағдарламасын, сондай-ақ осы бағдарламаны іс жүзінде жүзеге асыруға көмектесу мақсатында жеке тұлға туралы мәліметтерді жинау процесі.

ӘДЕБИЕТТЕР ТІЗІМІ

1. Полянский Н.Н. Уголовное право и уголовный суд Англии. - М., 1969.

2. Қазақстан Республикасының 2010 жылдан 2020 жылға дейінгі кезеңге арналған құқықтық саясат тұжырымдамасы: Қазақстан Республикасы Президентінің 2009 жылғы 24 тамыздағы №858 Жарлығымен бекітілген // Егемен Қазақстан. - 2009. - 27 тамыз.

3. Пробация туралы: Қазақстан Республикасының Заңы 2016 жылғы 30 желтоқсанындағы № 38-VI ҚРЗ.

4. Хугорская Н.Б. Институт пробации в США // Проблемы совершенствования исправительно-трудового законодательства и деятельности органов, исполняющих наказания. - М., 1981.

5. Стручков Н.А., Шупилов В.П. Исполнение уголовного наказания в капиталистических странах. - М., 1978.

6. Dressler D. Practice and Theory of probation and parole. - New York, 1959.

УЧЕТ ОСОБЕННОСТЕЙ ЛИЧНОСТИ В ВОСПИТАТЕЛЬНОЙ РАБОТЕ С ОСУЖДЕННЫМИ, ОТБЫВАЮЩИМИ НАКАЗАНИЯ ЗА ПРЕСТУПЛЕНИЯ ТЕРРОРИСТИЧЕСКОЙ НАПРАВЛЕННОСТИ

Зайцева С.И.

курсант 2 курса

Научный руководитель: Макаркина О.Е.,

кандидат педагогических наук, доцент

доцент кафедры социально-гуманитарных

и естественнонаучных дисциплин,

Псковский филиал Академии ФСИН России

Перед уголовно-исполнительной системой (далее – УИС) стоит множество задач и целей различного характера. Основной задачей сотрудников УИС является исполнение назначенных судом наказаний лицами, совершившими преступные деяния. Наказания, в свою очередь, также несут в себе цели, которые закреплены в ч. 2 ст. 43 УК РФ. Согласно данной норме наказание применяется в целях восстановления социальной справедливости, а также в целях исправления осужденного и предупреждения совершения новых преступлений.

Процесс исправления осужденного требует углубленного изучения сотрудниками ФСИН России. Это связано с тем, что во время отбывания наказания к осужденному должны применяться индивидуальные способы, приемы и методы исправления, должны учитываться индивидуальные особенности личности, например, темперамент, психоэмоциональный портрет, склонности к употреблению алкогольных напитков, а также наркотических и психотропных веществ. Не менее важно учитывать характер совершенного преступного деяния. Изучение данных аспектов в отношении осужденного поможет сотрудникам исправительного учреждения (далее – ИУ) подобрать индивидуальный подход к

его исправлению.

В данной статье рассмотрим 1) структуру личности лиц, отбывающих наказания за преступления террористической направленности; 2) организацию воспитательной работы с данной категорией осужденных.

Говоря о личности вышеуказанной категории осужденных, обратимся к работе В. В. Витюка, который утверждает, что терроризм основан на насилии, поэтому человек, совершающий преступления террористического характера, агрессивен, ему присущи разрушительные инстинкты. Однако стоит отметить, что степень проявления данных качеств у террористов различна, поскольку она зависит от иных правовых, нравственных и моральных норм, которые, в свою очередь, также имеют отличия друг от друга.

Взяв за основу исследования В. В. Витюка, рассмотрим такие характеристики личности осужденных за преступления террористической направленности как пол, возраст, уровень образование [1, с. 52].

Е.М. Юцкова в своих работах отмечает, что террористические акты в большинстве случаев совершаются лицами мужского пола. Однако современная практика показывает, что террористические преступления также совершаются женщинами [3, с. 105–106]. Так число мужчин-террористов составляет 79 %, а женщин – 30 %.

Теперь рассмотрим возраст преступников-террористов. Для этого обратимся к статистике А.Я. Гришко. Средний возраст данных лиц составляет 27,9 лет [2, с. 505]. Таким образом, данные преступления совершаются в основном молодыми людьми. Возможно, это связано с тем, что на сегодняшний день в нашей стране к террористической деятельности активно привлекаются подростки, которые наиболее подвержены вербовке.

Говоря об образовательном уровне преступников-террористов, следует подчеркнуть, что они в основном не имеют высшего образования.

Террористы совершают свои преступления в большинстве случаев с лицами, ранее несудимыми. В процентном соотношении террористические акты совершаются группами

лиц по предварительному сговору в 83,1 % и организованными группами лиц в 11,1 % [2, с. 510].

Осужденных за преступления террористической направленности характеризуют следующие качества:

преданность к своей деятельности (террору);

самопожертвование;

дисциплинированность;

повиновение;

коллективизм по отношению ко всем участникам своей террористической группы.

Таким образом, личность террориста характеризуется социально-политическими, национальными и другими существующими реалиями на сегодняшний день. Однако многое зависит от мировоззрения, отношения преступника к себе и к внешнему миру.

Подводя итоги вышесказанному, следует отметить, что личность преступника многогранна. Террористы являются лицами с низким уровнем образования, но обладающими большим набором амбиций, притязаний и мотиваций. Психика осужденных террористов неустойчивая. Они подвержены воздействию со стороны окружающих и внешнего авторитетного мира.

Исходя из описания личности осужденных, совершивших преступления в сфере терроризма, следует, что подход к ним должен быть подобран сотрудниками исправительного учреждения индивидуально.

Сотрудниками УИС в процессе индивидуальной работы необходимо направить осужденных террористов на принятие терроризма и ведение не противоречащего закону образа жизни, а также сформировать позитивное отношение к обществу и государству. Таким образом, данный вид работы поможет наиболее результативно влиять на переосмысление установленных у террористов негативных и отрицательных ценностей и моральных убеждений.

Поскольку у большинства осужденных данной категории отсутствует какое-либо профессиональное образование, сотрудники ИУ должны помочь им повысить свой профессиональный уровень, предоставляя время на обучение и

организацию трудовой деятельности.

Еще один способ исправления, способствующий переориентации мировоззрения осужденных, отбывающих наказания за преступления террористического характера, – привлечение духовенства традиционных религий к воспитанию террористов.

Организацией и осуществлением воспитательных мероприятий с данной группой осужденных занимаются начальник отряда, сотрудники психологической службы, группа социальной защиты осужденных и сотрудники оперативного отдела. При совместном взаимодействии ранее указанных сотрудников осуществляется комплексная и плодотворная работа по исправлению и переосмыслению жизненных ориентиров осужденных-террористов. При этом сотрудники должны обладать определенными и специфическими знаниями и умениями в отношении рассматриваемой категории осужденных.

СПИСОК ЛИТЕРАТУРЫ

1. Витюк В.В. Некоторые проблемы терроризма в аспекте современных конфликтных ситуаций (соображения террологов) // Социальные конфликты: экспертиза, прогнозирование, технология разрешения. Вып. 4. Терроризм. - М., 1993. - С. 52–57.
2. Гришко А.Я. Личность террориста: криминологический портрет // Терроризм. Правовые аспекты борьбы. Нормативные и международные правовые акты с комментариями, научные статьи / под ред. И.Л. Трунова и Ю.С. Горбунова, 2-е изд., перераб. и доп. - М., 2007. - 518 с.
3. Юцкова Е.М. Криминологическая характеристика лиц, совершающих террористические акции на территории России // Преступность как она есть и направления антикриминальной политики. - М. : Рос. криминолог. ассоциация, 2004. - С. 104–113.

ПРОБЛЕМЫ СЛУЖБЫ ПРОБАЦИИ В РЕСПУБЛИКЕ КАЗАХСТАН

Кершенова А.А.

курсант 3 курса

Научный руководитель: Уалиева А.Ж.,

преподаватель кафедры УПиОИН, майор полиции

Костанайская академия МВД РК им. Ш. Кабылбаева

Анализируя обстановку в стране, причины совершения рецидива преступления, очень низкое исправление осужденных в местах лишения свободы, а также возвраты в места лишения свободы, Казахстан обращается в XXI веке к международному опыту. Данное стремление обусловлено признанием справедливости тезиса о невозможности исправления человека путем его изоляции от законопослушного общества. К тому же, жизнь показала, что широкое применение лишения свободы привело лишь к дополнительной криминализации общества; так как каждый отбывший заключение, особенно в условиях унаследованной от советского государства отрядно-барачной системы, неизбежно впитывает в свое сознание тюремную субкультуру, которую после освобождения ментально несет в общество [1].

Опыт зарубежных стран по применению института пробации показывает, что он эффективно предупреждает общую преступность, снижая повторную преступность, связанную с криминологическим рецидивом, ограничивает дальнейшую криминализацию личности преступника и активно способствует уменьшению «тюремного населения», что сокращает расходы на содержание пенитенциарной системы государства. Наибольший опыт по применению института пробации накоплен в Великобритании, где данный институт исторически сложился как основа альтернативных мер наказания и своего расцвета достиг в 30-40 годы прошлого века, когда приказы о применении пробации выносились в отношении около 30% виновных лиц [2].

При назначении режима пробации осужденный помещается под надзор службы пробации, продолжительность

которого может варьироваться от 1 года до 3 лет. Надзор может начать действовать как после судебного разбирательства, так и еще до назначения наказания, но после социально-правового исследования личности правонарушителя с подготовкой специального доклада, характеризующего его личность. Такое исследование, по мнению сотрудников службы пробации, необходимо для решения вопроса о возможностях реабилитации данной конкретной личности [4, с. 198].

Другая функция пробации заключается в оказании помощи потерпевшим от преступления. Как пишет в своих исследованиях Х. Ривз, сотрудники службы пробации обязаны выяснить у потерпевших или у членов их семей «не обеспокоены ли они освобождением правонарушителя» [5, с. 47]. Это делается для того, чтобы в случае, если потерпевший выражает какое-либо беспокойство в отношении места проживания, работы правонарушителя, его передвижений по стране и других факторов, служба пробации должна наложить определенные ограничения на указанные обстоятельства. Еще одна функция заключается в привлечении сотрудников пробации к участию в процедурах медиации (примирение сторон) и применения программ психологической коррекции поведения правонарушителей [5, с. 15]. Зарубежные страны пришли к тому и добились того, чтобы осужденный нарушивший Закон, проходил свое отбывание наказания путем пробационного контроля «probation» - что означает испытание. Но данное испытание не связано с изоляцией его от общества, к тому же пробации не то чтобы изгоняет его от общества, а наоборот восстанавливает его социальный статус, заинтересованно в его трудоустройстве, бытовым обеспечением. Но здесь работает не одна служба, а ряд служб заинтересованных в исправлении осужденного.

Что касается Казахстана, принятый 30 декабря 2016 года самостоятельный Закон «О пробации» придает казахстанской модели пробации определенную систему, выстраивает логическую цепочку из ее разновидностей, закладывает основные организационные положения. Главным смыслом пробации, как и прежде, остается оказание социально-правовой помощи, которая теперь будет распространяться не только на

осужденных и бывших осужденных, но и подозреваемых, обвиняемых. В целом, разработчики закона предприняли серьезные шаги по приближению отечественной службы пробации к международным образцам.

Цель пробации заключается в том, чтобы снизить «тюремное население» за счет предоставления правонарушителю возможности избежать заключения либо уменьшить его срок, но при условии успешного прохождения им испытания. Это испытание выражается через обязанности, которые возлагает на него суд: возместить ущерб потерпевшему и принести ему публичное извинение, выполнить бесплатные работы на социально-значимых объектах, пройти медицинское лечение, не употреблять спиртные напитки, не заниматься определенной деятельностью или наоборот заняться конкретной полезной деятельностью, пройти обучение, не посещать определенные места или заведения, проживать по конкретному адресу и в определенное время не покидать жилище, являться в службу пробации по ее вызову и т.п.

В Законе «О пробации» от 30 декабря 2016 года, в статье 1 в качестве цели пробации определено содействие в обеспечении безопасности общества путем:

- 1) коррекции поведения подозреваемого, обвиняемого;
- 2) ресоциализации осужденного;
- 3) социальной адаптации и реабилитации лица, освобожденного из учреждения уголовно-исполнительной (пенитенциарной) системы.

Основными формами пробации согласно статье 5 данного Закона являются контроль и оказание социально-правовой помощи. Эти подходы заложены и в подзаконных нормативных правовых актах [1].

На практике стандартные виды помощи предлагаются всем, кто становится на учет пробации, и они не обязательно ориентированы на предписанные судом обязанности. При этом, многие прописанные в законе виды помощи служба пробации непосредственно не предоставляет и естественно не может предоставить, она лишь оказывает содействие в их получении. Речь идет о таких видах помощи: медицинская, образовательная, овладение профессией, трудоустройство,

получение льгот и социальных выплат.

В Казахстане служба пробации не обладает такой самостоятельностью, в структуре областных департаментов УИС ее подразделения имеют лишь статус отделов. Данные отделы организационно, кадровой, материально-финансовой и т.п. полностью подчинены начальникам департаментов, для которых приоритетным направлением являются исправительные колонии и следственные изоляторы, со всеми вытекающими отсюда последствиями.

Из-за существующей иерархии должностей сотрудники пробации, желающие расти по карьерной лестнице, стараются перевестись в закрытые учреждения УИС на оперативные и режимные должности.

Эти и другие обстоятельства, к сожалению, препятствуют развитию казахстанской службы пробации. Объективно говоря, мы просто переименовали уголовно-исполнительную инспекцию в службу пробации и этим удовлетворились. А о пробации, как о системообразующем, межотраслевом правовом институте, рассуждать пока преждевременно.

СПИСОК ЛИТЕРАТУРЫ

1. О пробации: Закон Республики Казахстан от 30 декабря 2016 года № 38-VI ЗРК.
2. Садыков А.У. Перспективы института пробации в России // <https://cyberleninka.ru/article/n/perspektivy-instituta-probatsii-v-sovremennoy-rossii> (Дата посещения: 19.09.20).
3. Брусиловский Д.А. Методологические проблемы сравнительного анализа цивилизаций // Общество: философия, история, культура. - 2017.
4. Ривз Х. Великобритания: забота о пострадавших // Преступление и наказание. - 1993. - №4/5. - С. 45-50.
5. Быков А.В., Пертли Л.Ф. Психологическая коррекция противоправного поведения осужденных службой пробации Великобритании // Юридическая психология. - 2015. - № 2. - С. 13-15.

ЗАРУБЕЖНЫЙ ОПЫТ ИСПОЛНЕНИЯ НАКАЗАНИЯ В ВИДЕ ЛИШЕНИЯ СВОБОДЫ В ОТНОШЕНИИ ЖЕНЩИН

Кириченко А.С.

курсант 3 курса

Научный руководитель: Олексюк М.В.,

старший преподаватель кафедры УПи ОИН, майор полиции
Костанайская академия МВД РК им. Ш. Кабылбаева

Во всех странах мира женщины составляют меньшинство заключённых, как правило 5 %, то есть на двадцать заключённых мужского пола приходится одна женщина. Несмотря на небольшую численность заключённых женщин, с их содержанием связано много проблем, которые приходится решать тюремной администрации [1, с. 410].

Если тюремные системы многих зарубежных стран имеют многолетний опыт по успешной ресоциализации, мы сейчас говорим в частности об осужденных женщинах к лишению свободы, то Республика Казахстан находится в поиске оптимального варианта организации процесса исправления и ресоциализации осужденных женщин, оказавшихся в учреждениях УИС.

Очевидно, что отечественная система пенитенциарной опеки требует серьёзного законодательного и финансового обеспечения. В полной мере решить данную проблему невозможно только за счёт усилий правоохранительных органов – в этом должно быть заинтересовано как общество, так и государство в целом. Также в деле построения и регулирования нашей пенитенциарной системы чрезвычайно ценным является опыт зарубежных государств.

Особый интерес представляет Норвежская пенитенциарная система, одним из примером которой можно привести женскую тюрьму «Бредтвейт». Эта тюрьма, считается самым большим пенитенциарным учреждением, где содержится всего 64 человека. Во всех других женских тюрьмах, лимит наполнения осужденных ещё меньше. Сама территория довольно обширная, однако здесь нет промзоны, в отличии от

учреждений Республики Казахстан. Все мастерские, в которых работают женщины, находятся в основном здании. Средний срок тюремного наказания составляет три года и 8 месяцев. Тюрьма делится на два отделения Б-1 и Б-2. Отделение Б-1 в свою очередь делится ещё на четыре отделения: 1) приёмное, 2) мотивации), 3) мотивации и ответственности, 4) мотивации ответственности и доверия. В принципе, это примерно такое же деление, какое имеется и в наших учреждениях: обычные, облегчённые и строгие условия содержания. Камеры Б-1 одноместные, в каждой камере есть туалет, душ, балкон, а также доступ к Интернету. Отделение Б-2 находится за пределами тюрьмы, где содержатся женщины – кандидаты на освобождение, которое имеет сходство с льготными условиями отбывания наказания в учреждениях Казахстана. Из охраны – только один дежурный. Основными занятиями женщин является труд, либо учёба. По норвежским законам, переполнение в тюрьмах не допускается, в основном суды предпочитают применять альтернативные виды наказаний, безосновательно полагая, что тюрьма – не лучший способ наказания.

В «Бредтвейте» есть и карцер, а также помещения для буйных, где нарушительницу могут привязать к топчану. В карцер женщины попадают очень редко и не более чем на сутки. Женщина даже в заключении остаётся женщиной, поэтому в отношении к такой заключённой необходим определённый подход – мягкость в сочетании с твёрдостью. В целях успешной организации исправления и ресоциализации для осужденных женщин разработаны ряд программ, также есть специальный курс для родителей, т.е. для мам, которые уже имеют детей, и которые собираются ими обзавестись. Участие в программах и достигнутые результаты учитываются при решении, например вопроса о переходе из одного отделения в другое. Свидания разрешаются еженедельно, однако за допущенное нарушение могут и лишить. Норвежские и польские тюрьмы можно назвать тюрьмами с «человеческим лицом», именно потому что правильно обученный персонал, постоянный контроль и участие ученых и общественных активистов в развитии системы наказания, постоянное обсуждение проблемы исправления и ресоциализации в СМИ (а не только материальное благополучие

страны) [2, с. 12].

Также хотелось бы остановиться на проблеме, связанной с заботой о детях, живущих в тюрьме. Как уже отмечалось ранее, согласно нашему законодательству, при достижении ребёнком трёхлетнего возраста с согласия осужденной женщины он передаётся на дальнейшее воспитание родственникам, иным лицам (по решению органов опеки и попечительства) либо направляется в соответствующее детское учреждение.

Мы обратились в этом отношении к опыту Германии. Более чем у половины женщин, приговоренных в Германии к лишению свободы, есть дети. По закону, в ФРГ осужденных матерей с детьми до трех лет не разлучают. Их переводят в специальные тюрьмы. В Германии тюрем для осужденных матерей с детьми не так много. Самая старая из них находится во Франкфурте-на-Майне. На территории обычной женской тюрьмы за высоким забором из колючей проволоки стоит здание, окрашенное в яркие цвета, которое называется – ***Bildunterschrift***. Целью такой «тюрьмы в тюрьме» является сохранить контакт между осужденной матерью и ее ребенком. Женщинам разрешено находиться в заключении вместе с их детьми в возрасте до трех лет, а тем, кто отбывает срок в более свободном режиме и вправе временно покидать территорию тюрьмы, - даже с детьми-дошкольниками. Еще до того, как женщина с ребенком попадет в тюрьму, сотрудники учреждения выясняют, как долго она будет находиться под стражей, прежде чем приговор вступит в силу. Это необходимо, чтобы рассчитать, не придется ли нам отнимать ребенка, который достигнет трехлетнего возраста, во время пребывания женщины в тюрьме, ведь это еще больше травмирует осужденную. Если же мать - наркоманка или приговорена к длительному сроку лишения свободы вплоть до пожизненного заключения, то ребенка, сразу отдадут в приемную семью.

Но если у матери устанавливаются доверительные отношения с воспитателем, то ребенок может вполне нормально развиваться даже в условиях тюрьмы [3].

В США проблема женщин в тюрьме также является актуальной проблемой пенитенциарной системы. Заключение

женщины постоянно привлекают к себе внимание в средствах массовой информации. Однако, по мнению многих специалистов в США, исследований в этой области проводится недостаточно. Количество исследований, посвященных проблеме нахождения женщин, в тюрьме составляет ровно столько, чтобы обозначить имеющуюся специфическую разницу в исполнении и отбывании наказания по сравнению с мужчинами. В целом женское сообщество в тюрьмах США характеризуется меньшим насилием, большей гармонией, менее деструктивным характером субкультуры по сравнению с тюремным сообществом мужчин. Основное количество женщин в США осуждено за кражи и преступления, связанные с наркотиками. Также достаточное число женщин осуждено за убийства мужей или сожителей, которые проявляли по отношению к ним акты насилия. Таким образом, Национальный совет США по преступлениям и правонарушениям констатировал, что женские тюрьмы к середине 1990-х гг. были значительно переполнены. Этот факт способствовал развитию в уголовном и уголовно-процессуальном законодательстве более широкого спектра мер и наказаний, не связанных с изоляцией женщин от общества.

Такие меры как домашний арест, интенсивное сопровождение также являются эффективной альтернативой тюремному заключению в случае непосредственного воздействия. Таким образом, современная американская пенитенциарная наука ориентирует не на карательные, а на гуманистические традиции в исправлении осужденных женщин. При этом правосудие в США все больше ориентируется на ужесточение наказаний за различные, даже незначительные виды преступлений.

Таким образом резюмируя вышесказанное и проводя анализ существующих в юридической литературе научных позиций, касающихся исполнения наказания в отношении осужденных женщин установлено, что деятельность учреждений уголовно-исполнительной системы по исправлению и ресоциализации осужденных женщин нуждается в дальнейшем совершенствовании.

СПИСОК ЛИТЕРАТУРЫ:

1. Димитров А.В., Сафронов В.П. Основы пентенциарной психологии: учебное пособие.- М.: Московский психолого-социальный институт, 2003. – 171 с.
2. Александров Ю. Женская тюрьма «Бредвейт» // Преступление и наказание. – 2009. - №8. – С. 63-66.
3. Материнская любовь за решеткой: женские тюрьмы в Германии // <https://www.dw.com/ru/%D0%BC%D0%B0%D1%82%D0%B5%D1%80%D0%B8%D0%BD%D1%81%D0%BA%D0%B0%D1%8F-%D0%BB%D1%8E%D0%B1%D0%BE%D0%B2%D1%8C-%D0%B7%D0%B0-%D1%80%D0%B5%D1%88%D0%B5%D1%82%D0%BA%D0%BE%D0%B9-%D0%B6%D0%B5%D0%BD%D1%81%D0%BA%D0%B8%D0%B5-%D1%82%D1%8E%D1%80%D1%8C%D0%BC%D1%8B-%D0%B2-%D0%B3%D0%B5%D1%80%D0%BC%D0%B0%D0%BD%D0%B8%D0%B8/a-5666404>

ИНСТИТУТ ПРОБАЦИИ ЗАРУБЕЖНЫХ СТРАН И ИСПОЛНЕНИЕ АЛЬТЕРНАТИВНЫХ ВИДОВ НАКАЗАНИЙ

Семёнова Ю.А.

курсант 2 курса

Научный руководитель: Лещенко О.В.,

кандидат юридических наук, доцент кафедры уголовно-правовых дисциплин, майор внутренней службы
Псковский филиал Академии ФСИН России

Для любого современного государства важным направлением деятельности выступает противодействие преступности в обществе. Это обусловлено тем, что полноценная реализация задач государства достигается высоким уровнем общественного порядка и общественной безопасности. В связи с этим особый интерес представляет изучение причин и условий совершения преступных деяний лицами, которые отбывают уголовное наказание, вопросы предупреждения и профилактики повторных преступлений, оценка рисков и

потребностей, надзор за людьми, к которым применяются наказания, не связанные с лишением свободы деятельность.

Численность осужденных, отбывающих наказания без изоляции от общества, во всем мире ежегодно увеличивается. Так, например, в России за 2020 года на учете в уголовно-исполнительных инспекциях состояло 463 717 осужденных, из которых условно осужденных 240118 человек, осужденных к исправительным и обязательным работам – 71399, осужденных к ограничению свободы – 38559, осужденных с отсрочкой отбывания наказания – 7322, подозреваемых (обвиняемых), в отношении которых избрана мера пресечения в виде домашнего ареста – 7921, подозреваемых (обвиняемых), находящихся под запретом определенных действий – 3009 [1].

Известно, что в 102 государствах и территориях загруженность тюрем составляет более 110 %, еще в 22 – свыше 200 %. Сегодня альтернативы лишению свободы зарекомендовали себя как главный инструмент сокращения тюремного населения и, следовательно, снижения переполненности тюрем. Среди стран, которым удается поддерживать низкий уровень загруженности тюрем благодаря мерам, не связанным с лишением свободы, – Финляндия, Норвегия, Дания и Швеция. Имеющиеся данные подтверждают необходимость сочетания таких мер с инициативами по борьбе с преступностью и программами реабилитации и реинтеграции, получающими достаточное финансирование. Широко признается тот факт, что альтернативы предварительному заключению лучше защищают права обвиняемых. Кроме того, они способствуют снижению количества наказаний, связанных с лишением свободы. В целом содержание осужденного в тюрьме обходится государствам гораздо дороже, чем наказание, не связанное с лишением свободы.

Оценкой рисков и потребностей, а также надзор за людьми, к которым применяются наказания, не связанные с лишением свободы осуществляет в зарубежных странах службой пробации. В большинстве стран Европы, Северной Америки и Океании осужденных, отбывающих наказание не в заключении, больше, чем находящихся в тюрьмах. К примеру, в

36 государствах-членах Совета Европы в январе 2018 года было свыше 1,76 млн человек, находившихся под надзором службы пробации, то есть в среднем 202 человека на пробации на 100 тыс. жителей. Это почти вдвое больше по сравнению с соотношением численности тюремного населения – 102 на 100 тыс. жителей. Условный срок остается одним из наиболее распространенных видов наказания, не связанных с лишением свободы, применяемых во всем мире. В этом случае наказание может быть отменено, если в течение определенного срока осужденный выполняет все предписанные требования и не совершает новых правонарушений. Такое наказание – одно из самых часто используемых, не связанных с лишением свободы, в таких странах, как Гамбия, Кения, Малави, Нигерия и Танзания [2].

Таким образом, надзор за исполнением альтернативных видов наказаний, деятельность служб пробации зарубежных стран представляет определенный научный и практический интерес.

На наш взгляд, для более эффективного функционирования служб пробации необходимо модернизировать деятельность государственных органов, осуществляющих свои полномочия в сфере исполнения наказаний. Мировая тенденция развития служб пробации и их опыт дают основание при рассмотрении концепции создания института пробации в Российской Федерации заложить в нее следующие принципы:

- указанный институт должен иметь самостоятельное ведомственное подчинение;
- служба пробации должна заполнить нишу социальной реабилитационной работы с гражданами, преступившими закон;
- эта служба должна быть компактным органом, который обязан не только сам решать социально-реабилитационные задачи, но и финансово мобилизовывать все соответствующие ресурсы на обслуживаемой территории. Дальнейшее совершенствование пробационной системы возможна путем анализа современного состояния данного института, рассмотрения судебной практики применения досудебных докладов, укрепления взаимодействия международного и

национального права, привлечения независимых научных экспертов и создания эффективного способа оценки законодательства.

Необходимо отметить, что действие служб пробации имеет огромное значение для гуманизации существующей системы исполнения уголовных наказаний. Несомненно, можно утверждать, что существуют различия в деятельности служб пробации зарубежных стран. Это объясняется отличиями в структуре государственных органов управления, правовыми традициями, видами наказаний, психологии граждан и отсутствии единой модели службы пробации во всем мире.

Несмотря на наличие множества мер, альтернативных тюремному заключению, правовая база во многих странах не позволяет судьям рассматривать или применять те или иные меры на досудебном этапе или после вынесения приговора. Кроме того, характерной чертой современных служб пробации является нехватка персонала из-за финансовых ограничений. Так, в некоторых странах эту проблему решают с помощью схем, предполагающих волонтерскую работу сотрудников службы пробации. В Японии волонтеры из числа простых граждан работают сотрудниками службы пробации, помогают профессиональным сотрудникам.

Таким образом, создание службы пробации на территории Российского государства – еще один закономерный шаг, направленный на снижение уровня преступности, обеспечение законности и правопорядка в обществе на пути гуманизации уголовной политики страны. Система электронного наблюдения за лицами, осужденными к наказаниям без изоляции от общества, имеет высокую себестоимость. В связи с этим считаем, что территории нашего государства можно использовать опыт большинства штатов, где за оборудование для наблюдения платит сам объект наблюдения. А тем лицам, которые не могут себе этого позволить в силу финансовой несостоятельности, предоставлено право выбора «влезть в долги или отправиться в тюрьму» [2].

СПИСОК ЛИТЕРАТУРЫ

1. Характеристика лиц, состоящих на учете в уголовно-

исполнительных инспекциях // <https://www.fsin.gov.ru/structure/inspector/iao/statistika/Xarka%20v%20YII> (дата обращения : 09.04.2021).

2. Глобальные тренды в тюремной системе 2020. Специальный выпуск. Альтернативы тюремному заключению // <https://www.cdn.penalreform.org/wp-content/uploads/2020/04/Global-Prison-Trends-2020-RUSSIAN.pdf> (дата обращения: 11.04.2021).

БАС БОСТАНДЫҒЫНАН АЙЫРУ ТҮРІНДЕГІ ЖАЗАНЫҢ КЕЙБІР МӘСЕЛЕЛЕРІ

Хамитова Д.К.

3 курс курсанты

Ғылыми жетекшісі: Өзбеков Д.Ө.,

заң ғылымдарының кандидаты, қылмыстық құқық, процесс және криминалистика кафедрасының доценті

Е.А. Бөкетов атындағы Қарағанды университеті

Халықаралық қауымдастыққа, тәуелсіз егеменді мемлекет ретінде кірген Қазақстан Республикасы қылмыстық және қылмыстық атқару заңдарын халықаралық құқықтық актілеріне сәйкес, адам құқықтары мен бостандықтарын, оның ішінде сотталғандардың құқықтарын қамтамасыз ету бағытын ұстануда.

Көптеген мемлекеттер бас бостандығынан айыру жазасын жиі қолданудан бас тартқан, қазіргі уақытта, осы жазаны біздің ел де сирек қолдану проблемасы ерекше мәнге ие болуда. Бір жағынан, өркениетті мемлекет құруға талпыну қоғамға әділеттілік, ізгілік идеяларын басшылыққа алуды және осындай ауыр жазадан бас тартуды міндеттейді. Сонымен қатар осыны Еуропа Кеңесі өз мүшелерінен талап етеді. Сондықтан да Еуропаға жақын мемлекеттердің барлығы дерлік өздерінің қылмыстық заңнамаларынан жазаның аса ауыр түрі болып табылатын бас бостандығынан айыру жазасын қолдануды азайтуға қатысты шаралар жүзеге асыруда. Екінші жағынан, елдегі әлеуметтік-экономикалық жағдай, қолайсыз криминалдық

ахуал нәтижесінде елдің көпшілігі мұндай идеяны жақтамауынан Қазақстан Республикасына тез арада бас бостандығынан айыру жазасын азайту болмай отыр. Осыған байланысты отандақ қылмыстық заңнама тарихында ба бостандығынан айыру жазасы институтының пайда болуы мен даму процессін зерттеу, әсіресе қылмыстық жазалардың жүйесінде осы жазаның алатын орны мен рөлін, қоғамдық мәнін, енгізу мен жоюдың жағдайлары мен шарттарын белгілеу өзекті мәселеге айналып отыр. Халықаралық құқық нормаларымен бекітілген адамның табиғи және ажырамайтын құқықтары мен бостандықтарына ең біріншілердің қатарына бостандық құқығы жатады. Сондықтан да қылмысты адамға бас бостандығынан айыру жазасы сот үкімі бойынша ауыр және аса ауыр қылмыстарға ғана белгілінеді.

Бас бостандығынан айырудың әлеуметтік құндылығы қазіргі таңда мемлекеттің, жалпы қоғамның, жекелеген азаматтардың маңызды мүдделерін аса қауіпті қылмыстық қолсұғушылықтардан қорғаудың кепілі ретінде өз рөлін сақтауында. Бас бостандығынан айыру мемлекеттік және қоғамдық мүлікті қасақана ұрлаушыларға, паракорларға, өмір мен денсаулыққа қол сұғатын адамдарға, рецидивистерге және басқа да аса қауіпті қылмыскерлерге мүлтіксіз қолданылуы тиіс болып табылады [1].

Бұрынғы Кеңес Үкіметінің ақпараттарына сүйенсек, бас бостандығын айыру жазасымен сотталғандардың саны қазіргі кезден де көп. Оның себебі, бұл жазаның негізгі мақсатына жетуден бұрын, сотталғандарды бағасы төмен және тегін жұмыс көзі ретінде қолданған.

Бас бостандығынан айыру жазасын тек біржақты қарауға болмайды, себебі оның жақсылық және жамандық жақтары да бар, сол себептен жазаның бұл түрі өзінің өзектілігін жоғалтпайды. Әрине, кезген жазаның мақсаты ол әлеуметтік әділеттілікті қалпына келтіру, сотталған адамды түзеу, сотталған адам тарапынан жаңа қылмыстардың алдын алу, басқа адамдар тарапынан қылмыстың алдын алу болып табылады. Бірақ, қоғамға қауіптілі жағынан ауыр қылмыстар жасаған қылмыскерлерді және рецидивистерді бостандықта қалдыруға болмайтыны айдан анық, себебі, олар басқа адамзат баласы

үшін қауіп-қатер төндіруі мүмкін. Сондықтан, ондай қоғамға қауіпті қылмыскерлерді әлеуметтік ортадан оқшаулап, оған қолсұғу мүмкіндігінен айыру қажет. Қылмыстық теріс қылық, онша ауыр емес қылмыстар, яғни қоғамға аса қауіпті емес қылмыс жасаған қылмыскерлерді, қоғамнан оқшауламай-ақ дұрыс жолға салу мүмкіндігі болған жағдайда, бас бостандығынан басқа Қазақстан Республикасының Қылмыстық кодексінде көзделген өзге де жаза түрлерін қолданған дұрыс. Сол себептен бас бостандығынан айыру жазасы қылмыскерлерді дұрыс жолға түсіп, түзелуі үшін оған тиісті жазаны және жалпы қылмыстық құқықбұзушылықтың алдын алу міндеттерін орындата отырып, бұны қамтамасыз ете алуы керек.

Бас бостандығынан айыру мерзімі қылмыстық құқықбұзушылықтың қоғамға қауіптілігі мен ауырлығына, сотталушының кінәлілігіне және көптілігіне байланысты болып табылады. Мысалы, адам бас бостандығынан айыру жазасын өтеп жатса, онда сотталған адам мекеме әкімшілігінің жанында болған кезде өзінің тегі мен жазасын атауы керек. Бұл әрекеттердің мақсаты сотталушыға оның жасаған әрекеті туралы еске салумен байланысты психикалық азап шегу емес, керісінше — ықтимал қауіп туралы бөтен адамды ескерту, өйткені білген адам баптың нөмірі бойынша ұрының ықтимал қауіптілігі өлтірушілерге қарағанда біршама төмен екенін анықтай алады [2].

Келешекте бас бостандығынан айыру жазасын барынша қысқарту қажет. Бұл жаза түрі тек басқа жазаларды қолдануға мүмкіндік жоқ кезде ғана іске асырылуы тиіс. Бұл жағдайларды жүзеге асыру үшін, біріншіден, әділдікті жүзеге асырып отырған соттардың бас бостандығынан айыру жазасын қолдану тәжірбесін тереңірек зерттей отырып, республика көлемінде біркелкі сот тәжірбесін қалыптастыру қажет. Екіншіден, ҚР Қылмыстық кодексінде көзделген өзге де жаза түрлеріне, мысалы, қоғамдық жұмыстарға тарту, түзеу жұмыстары және т.б. жазаларды қолдану үшін қолайлы жағдайлар істеу қажет. Үшіншіден, онша ауыр емес және ауырлығы орташа қылмыстарға негізгі жазамен бірге қосымша айыппұл қолданылуы тиіс.

Қорытындылай келе, бас бостандығынан айыру жаза ауыр

жазаның бірі болып табылғандықтан, оны тек басқа жаза түрін қолдану мүмкін болмаған жағдайда ғана қолданылуы тиіс. Себебі, әрбір қылмыстық құқықбұзушылық бас бостандағынан айыру жазасы қолданыла берсе, мемлекетімізде әр үшінші не төртінші адам қылмыскер атағына ие болады

ӘДЕБИЕТТЕР ТІЗІМІ

1. Дуюнов В.К. Уголовно-правовое воздействие: теория и практика – М.: Научная книга, 2003. – С. 147-148.
2. Давыдов Т.А. Проблемы назначения наказания // Молодой ученый. - 2020. - №14(304). - С. 161-163.

ОСНОВНЫЕ АСПЕКТЫ ВОСПИТАТЕЛЬНОЙ РАБОТЫ С ОСУЖДЕННЫМИ ЗА ПРЕСТУПЛЕНИЯ ТЕРРОРИСТИЧЕСКОЙ НАПРАВЛЕННОСТИ

Чернова К.И.

курсант 2 курса

Научный руководитель: Макаркина О.Е.,

кандидат педагогических наук, доцент, доцент кафедры
социально-гуманитарных и естественнонаучных дисциплин,

подполковник внутренней службы

Псковский филиал Академии ФСИН России

Воспитательная работа с осужденными за преступления террористического характера – это система психологических, педагогических мер, способствующих исправлению осужденных, преодолению их личностных деформаций, формированию правопослушного поведения, а также социальной адаптации.

На лиц, осужденных за преступления террористической направленности, распространяются единые для всех требования, касающиеся выполнения установленного порядка отбывания наказания, посещения мероприятий воспитательного характера [1; 2].

Комплексная работа, которая осуществляется при взаимодействии сотрудников различных отделов

исправительного учреждения, прежде всего, направлена на формирование мотивации к законопослушному поведению, что необходимо для дальнейшей адаптации в социуме после освобождения. С осужденными проводятся воспитательные и психокоррекционные мероприятия, индивидуальные и групповые беседы профилактического характера, направленные на отказ от продолжения осуществления данного вида деятельности.

Однако стоит отметить, что воспитательная работа с представленной группой осужденных имеет свою специфику.

В основном она заключается в том, что с данной категорией осужденных проводится индивидуальная работа, что позволяет наиболее эффективно воздействовать на исправление и переосмысление их жизненных взглядов, ценностей, убеждений. Индивидуальная работа основывается на выявлении мотива совершения преступления террористической направленности, а также на детальном изучении личности осужденного.

В процессе осуществления индивидуальной работы основной целью выступает формирование у осужденных положительного отношения к обществу, государству, его направление на отказ от осуществления террористической деятельности и законопослушный образ жизни после освобождения.

В отношении осужденных, отбывающих наказание за преступления террористической направленности, постоянно ведется разработка новых комплексов программ психологического сопровождения, в частности это психокоррекционные и психопрофилактические программы [3, с. 140].

В течение 2020 г. в исправительных колониях Российской Федерации проведено более 13 тыс. занятий с осужденными на темы профилактики распространения идеологии экстремизма и терроризма. Кроме того, во всех учреждениях УИС сотрудники психологической и воспитательной служб проводят индивидуальную работу с осужденными, отбывающими наказание за преступления экстремистской направленности.

Для повышения эффективности работы психологических

служб УИС подготовлен аналитический обзор с предложениями «Теоретические и практические возможности разработки базовой программы психологической коррекции для лиц, осужденных за преступления экстремистской и террористической направленности». Цель аналитического обзора – определение возможностей создания базовой программы психологической коррекции личности для лиц, осужденных за преступления экстремистской и террористической направленности, путем анализа имеющихся теоретико-методических разработок (исследований) в этом направлении с выработкой соответствующих предложений.

Для использования в практической деятельности в территориальных органах ФСИН России применяется базовая программа психологической коррекции личности для лиц, осужденных за преступления экстремистской и террористической направленности.

Кроме того, разработана программа повышения квалификации сотрудников ФСИН России по экстремистской деятельности в учреждениях уголовно-исполнительной системы и помощи в ресоциализации лиц, осужденных за указанные преступления.

Стоит отметить, что для улучшения эффективности воспитательной работы с вышеуказанной категорией осужденных необходимо уделять особое внимание повышению уровня профессиональной подготовки сотрудников системы. Сотрудники, которые непосредственно работают с осужденными за преступления террористической направленности, в частности, это начальники отряда, сотрудники психологической лаборатории, должны умело организовать эту работу, знать особенности личности террориста и подходы к установлению контакта с данными лицами.

Таким образом, воспитательная работа с осужденными, отбывающими наказание за преступления террористического характера наряду с общими чертами обладает и своей спецификой.

В частности, это связано с тем, что она направлена на формирование у осужденного осознанного отказа от

продолжения осуществления террористической деятельности, а также на развитие морально-нравственных и семейных ценностей, привитие уважения к различным национальностям, а также выработку мотивации к законопослушному поведению.

СПИСОК ЛИТЕРАТУРЫ

1. Зайцева Д.Г., Макаркина О.Е. Некоторые особенности воспитательной работы с лицами, осужденными за преступления террористической направленности, на примере опыта УФСИН России по Псковской области // Человек: преступление и наказание : сб. материалов Междунар. науч.-теор. конф. адъюнктов, аспирантов, соискателей, курсантов и студентов : в 3 ч. Ч. 1. - Рязань, 2020. - С. 82–87 // <https://www.elibrary.ru/item.asp?id=44451720> (дата обращения: 15.04.2021).

2. Методические рекомендации для сотрудников уголовно-исполнительной системы по организации работы с осужденными за преступления террористической и экстремистской направленности: метод. рекомендации / О.А. Белоусова, М.В. Куликов, Р.А. Юрьев, Л.А. Тресвятский. - Новокузнецк : ФКОУ ВО Кузбас. ин-т ФСИН России, 2018. - 58 с. // <https://www.professionalnaya-podgotovka-sotrudnikov-ispravitelnyh-uchrezhdeniy-k-rabote-s-osuzhdennymi-za-ekstremistskuyu-deyatelnost.pdf> (дата обращения: 15.04.2021)

3. Скобелева О.О., Еремеева Е.Ю. Основные формы воспитательной работы с лицами, осужденными за преступления террористического характера и экстремистской направленности // <https://www.osnovnye-formy-vospitatelnoy-raboty-s-litsami-osuzhdennymi-za-prestupleniya-terroristicheskogo-haraktera-i-ekstremistskoy-napravlennosti> (дата обращения: 15.04.2021).

**5 СЕКЦИЯ.
БОЛАШАҚ ПО ҚЫЗМЕТКЕРЛЕРІН ДАЯРЛАУ:
КУРСАНТ ПЕН ТЫҢДАУШЫНЫҢ КӨЗҚАРАСЫ**

**СЕКЦИЯ 5.
ПОДГОТОВКА БУДУЩИХ СОТРУДНИКОВ ОВД:
ВЗГЛЯД КУРСАНТА И СЛУШАТЕЛЯ**

**МЕМЛЕКЕТТІК ОРГАННЫҢ, ЖЕРГІЛІКТІ ӨЗІН-ӨЗІ
БАСҚАРУДЫҢ ШЕШІМІ, ЛАУАЗЫМДЫ АДАМНЫҢ
НЕМЕСЕ МЕМЛЕКЕТТІК ҚЫЗМЕТШІНІҢ ӘРЕКЕТІ
(ӘРЕКЕТСІЗДІГІ) БОЙЫНША МӘСЕЛЕЛЕРДІҢ
ҚҰҚЫҚТЫҚ РЕТТЕЛУ АСПЕКТІЛЕРІ**

Айдосқызы Н.

2 курс курсанты

Ғылыми жетекшісі: Нұрыш З.З.,

құқық магистрі, жалпы заң пәндері кафедрасының
аға оқытушысы, полиция подполковнигі

ҚР ІІМ М. Бөкенбаев атындағы Ақтөбе заң институты

Адамды қылмыстық, әкімшілік жауапкершілікке тарту туралы шешімге қылмыстық іс жүргізу немесе әкімшілік іс жүргізу заңнамасында белгіленген тәртіппен шағым жасалуы мүмкін, ал іс жүргізу барысында жауапкершілікке тартылуы мүмкін [1].

«Қазақстан Республикасындағы жергілікті мемлекеттік басқару және өзін-өзі басқару туралы» Заңның 1-бабына сәйкес жергілікті өзін-өзі басқару органдарына жергілікті маңызы бар мәселелерді шешу функциялары жүктелген органдар кіреді (әкімдік, мәслихат, жергілікті қоғамдастық органы).

Мемлекеттік органның, жергілікті өзін-өзі басқарудың шешімі, лауазымды адамның немесе мемлекеттік қызметшінің әрекеті (әрекетсіздігі) сотқа шағым жасалуы мүмкін, егер өтініш беруші:

1) өзіне тиесілі субъективті құқықтар, бостандықтар

немесе заңды мүдделер бұзылса;

2) оған өзінің субъективті құқықтарын, бостандықтарын немесе заңды мүдделерін жүзеге асыру үшін кедергілер туындаған;

3) кез келген міндеттеме оған заңсыз жүктелген болса [2].

Азаматтық процестік кодексінің 29-тарауына сәйкес берілген арыздар бойынша азаматтық істер жария құқықтық қатынастардан туындайды және тек сотта қаралатын мүліктік және жауапкершілік қатынастарынан туындайтын жағдайларды қоспағанда, арнайы сотта қаралады.

Жаңа кодекстің енгізілуіне байланысты мемлекеттік органдардың, жергілікті өзін-өзі басқарудың, қоғамдық бірлестіктердің, ұйымдардың, лауазымды адамдар мен мемлекеттік қызметшілердің шешімдері мен іс-әрекеттеріне (әрекетсіздігіне) шағымдану жөніндегі іс жүргізу Азаматтық процестік кодекстің 29-тарауымен реттеледі.

Азаматтық процестік кодексінің 29-тарауына қатысты мемлекеттік органдар деп мемлекеттік биліктің атқарушы билігінің орталық және аумақтық органдары, Қазақстан Республикасының Конституциясымен, заңдарымен, өзге де нормативтік құқықтық актілерімен мемлекет атынан әкімшілік функцияларды жүзеге асыруға уәкілеттік берілген әкімшілік құқықтық қатынастарда уәкілеттік берілген жергілікті өзін-өзі басқару органдары түсінілуі керек.

Азаматтық процестік кодексінің 29-тарауына сәйкес мемлекеттік органның, жергілікті өзін-өзі басқару органының шешіміне, лауазымды адамның немесе мемлекеттік қызметшінің іс-әрекетіне (әрекетсіздігіне) шағымдануға жол беріледі, егер шешім қабылданған болса, әкімшілік-құқықтық қатынастарда туындаған әкімшілік-құқықтық қатынастарға байланысты іс-әрекет (әрекетсіздік) жасалған деп саналады, егер:

1) қоғамдық-құқықтық қатынастардағы өтініш берушінің субъективті құқықтарын немесе міндеттерін белгілейтін, өзгертетін немесе тоқтататын жеке құқықтық актіні қабылдау;

2) өтініш берушінің заңмен белгіленген жалпыға міндетті мінез-құлық ережелерін сақтауын бақылауды немесе қадағалауды жүзеге асыру [3].

Жеке құқықтық актілерге «Әкімшілік рәсімдер туралы»

Қазақстан Республикасы Заңының 4-бабының 2-тармағында көрсетілген талаптарға сәйкес келетін белгіленген нысандағы жазбаша ресми құжаттар кіреді. Мемлекеттік кәсіпорынның, мемлекеттік мекеменің, шаруашылық серіктестіктің, акционерлік қоғамның, өндірістік немесе тұтыну кооперативінің, қоғамдық бірлестіктің заңды нысанындағы заңды тұлғаның шешімі болуы мүмкін, егер тиісті мемлекеттік басқару саласындағы мемлекеттік органның өкілеттіктері аталған заңды тұлғаларға берілген болса, Азаматтық процестік кодексінің 27-тарауында көзделген негіздер бойынша шағымдануға болады.

Қазақстан Республикасы Конституциясының 76-бабының екінші бөлігіне, Азаматтық процестік кодексінің 293-бабына сәйкес, өтініш беруші мемлекеттік органның, жергілікті өзін-өзі басқарудың алқалы немесе жеке шешіміне, лауазымды адамның немесе мемлекеттік қызметшінің іс-әрекетіне (әрекетсіздігіне), егер олар бір уақытта екі өлшемге сәйкес келсе, шағымдануға құқылы:

1) мемлекеттік басқару саласындағы қоғамдық-құқықтық қатынастардан (билік пен бағыныштық қатынастардан) туындайды;

2) өтініш берушіге Азаматтық процестік кодекстің 279-бабы бірінші бөлігінің 1) - 3) тармақшаларында көзделген кез келген заңды күші туындайды.

Қазақстан Республикасы Конституциясының 47-бабының екінші бөлігіне сәйкес, Қазақстан Республикасы Президентінің шешімдері мен іс-әрекеттеріне (әрекетсіздігіне) Азаматтық процестік кодексінің 29-тарауында көзделген сот тәртібімен шағымдануға болмайды.

Әрекеттерге, атап айтқанда, лауазымды адамның немесе мемлекеттік қызметшінің атқарушы және әкімшілік функцияларды, билік өкілінің функцияларын, мемлекеттік бақылауды немесе бақылауды жүзеге асырудағы ауызша айтылған талаптары кіреді.

Азаматтық процестік кодексінің 29-тарауына сәйкес шағымдануға болатын әрекетсіздікке лауазымды адам немесе мемлекеттік қызметші нормативтік құқықтық актілермен (лауазымдық нұсқаулықтар, ережелер, бұйрықтар)

жүктелген міндеттерді орындамағаны жатады.

Әрекетсіздік, атап айтқанда, азаматтың немесе заңды тұлғаның өтінішін толығымен немесе ішінара қараудан бас тартуды, өтініш берушіге шағымның мәні бойынша емес жауап беруді, егер бұл өтінішті қарау шенеуніктің немесе мемлекеттік қызметшінің құзыретіне жатса, жауап беруі керек. Әрекетіне (әрекетсіздігіне) шағымдануға болатын лауазымды адамдарға АПК-нің 29-тарауында белгіленген тәртіппен «Мемлекеттік қызмет туралы» Заңның 1-бабында және «Сыбайлас жемқорлыққа қарсы іс қимыл туралы» Заңның 3-бабына ескертуде көрсетілген адамдар жатады [4].

Істердің осы санатының ерекшелігі - даулы қатынастар мемлекеттің функциясы болып табылатын басқару саласында пайда болады.

Даулы құқықтық қатынастардың қатысушылары, бір жағынан, азаматтар немесе заңды тұлғалар, ал екінші жағынан - басқару саласында өкілеттіктерді жүзеге асыратын мемлекеттік органдар, жергілікті өзін-өзі басқару органдары, лауазымды адамдар және мемлекеттік қызметшілер.

Бәсекелес шешімдер қабылдау туралы өтініштер сотта арнайы сот ісін жүргізуде қаралады, онда заңда белгіленген қоғамдық-құқықтық қатынастардан туындайтын даулар шеңберін қарау және шешу қарастырылған.

Істің осы санатының ерекше белгілері:

- сотқа талап арыз емес, өтініш беру;
- өтініш заңмен қорғалатын құқықтардың, бостандықтар мен мүдделердің бұзылуы туралы белгілі болған күннен бастап үш ай ішінде, яғни азаматтық істерді қарау мерзімдерінен өзгеше;
- азаматтық істерді қарау мерзімінен өзгеше, өтініштер бойынша істерді қараудың бір айлық мерзімі белгіленді.

ӘДЕБИЕТТЕР ТІЗІМІ

1. Қазақстан Республикасының Конституциясы: 1995 жылғы 30 тамызда қабылданған (20.03.2019ж. өзгертулер мен толықтырулар).

2. Жергілікті мемлекеттік басқару және өзін-өзі басқару туралы: Қазақстан Республикасының 2001 жылғы 23 қаңтардағы

№ 148 Заңы (12.03.2021ж. өзгертулер мен толықтырулар).

3. Қазақстан Республикасының Азаматтық процесілік кодексі: Қазақстан Республикасының 2015 жылғы 31 қазандағы № 377 кодексі (20.03.2021ж. өзгертулер мен толықтырулар).

4. Мемлекеттік қызмет туралы: Қазақстан Республикасының 2015 жылғы 23 қарашадағы № 416-V Заңы (01.01.2021ж. өзгертулер мен толықтырулар).

5. Сыбайлас жемқорлыққа қарсы іс-қимыл туралы: Қазақстан Республикасының 2015 жылғы 18 қарашадағы № 410-V Заңы (01.01.2021ж. өзгертулер мен толықтырулар).

БОЛАШАҚ ПО ҚЫЗМЕТКЕРЛЕРІН ДАЯРЛАУ БАРЫСЫНДА КУРСАНТТАР МЕН ТЫҢДАУШЫЛАРДЫҢ КӨЗҚАРАСЫН ДҰРЫС БАҒЫТТА ҚАЛЫПТАСТЫРУ

Базарғалиев Б.С.

3 курс курсанты

Ғылыми жетекшісі: Симанова Г.Т.,

жалпы заң пәндері кафедрасының оқытушысы,

полиция капитаны

ҚР ПМ Бөкенбаев атындағы Ақтөбе заң институты

Қазіргі таңда көкейтесті мәселе болашақ ПО қызметкерлерін даярлау барысында курсанттар мен тыңдаушылардың тіл мәдениетін көтеру, сауатты жазуға үйрету, өз ойы мен пікірлерін анық жеткізе алатын өзара қарым-қатынаста өзін еркін ұстап, кез келген ортаға тез биімделетін, белгілі бір ғылым саласынан білімі мен білігін көрсете алатын мәдениетті болашақ қызметкерлерді қалыптастырып, тәрбиелеу [1].

Болашақ ішкі істер органдары қызметкерлерінің жеке тұлға болып дамуы мен алған білімін іске асыруда сөйлеу тілін, әрекетін, тіл мәдениетін, әдебін қалыптастыру педагогиканың актуалды мәселелерінің бірі болып табылады. Сонымен қатар, болашақ ПО қызметкерлердің мемлекеттік мәртебесі бар қазақ тілін меңгеру, шет тілінде сөйлеу, жазу, іс жүргізу, еларалық

катынастарды орнату, заңнама міндеттерін жасаудың өмірлік қажеттілігін әрбір болашақ ПО қызметкерлері терең сезінуі қажет. Өйткені, ПО қызметкерлері өзінің сөйлеу, жазу мәдениетін жетік меңгеруге қажетті деңгейде назар аудару керек.

Әрбір құқық қорғау органының айқын ерекшелігі бар және ондағы қызмет, басқалармен қатар, өте кең заңнамада қамтылған көптеген процессуалдық нормалармен реттеледі.

Сондықтан құқық қорғау органдары қызметкерлерінің кәсіби даярлығы оқу орындары мен бөлімшелерінің жиынтығынан тұратын жүйе болып табылады, олардың саны мен қызмет сипаты әрбір құқық қорғау органының ерекшелігіне қарай әр түрлі болады.

Бүгінгі таңда құқық қорғау органдарының жоғары оқу орындары ҚР жоғары білім беру жүйесін әлемдік білім беру кеңістігіне интеграциялау міндетін негізге ала отырып, білім берудің Болондық моделін іске асыруда. Оларға мыналар жатады:

- жоғары білім берудің үш деңгейлі жүйесі;
- ECTS академиялық несиелері;
- тыңдаушылар мен оқытушылардың академиялық ұтқырлығы;
- жоғары білім сапасын бақылау және т.б.

Сонымен қатар, білім беру саласында жүргізіліп жатқан реформаға қарамастан, академиялық білім беруді табысты дамытуға және құқық қорғау органдарының кадрларын даярлауға кедергі келтіретін проблемалар кем болмады [2].

Аталған баяндамада Қазақстан Республикасының Құқық қорғау органдары қызметкерлерін қазіргі заманғы даярлаудың негізгі проблемалары егжей-тегжейлі баяндалған.

Құқық қорғау органдарының алдында тұрған міндеттерді орындау көбінесе олардың кадрлық құрамына және кәсіпқойлығына байланысты екені күпия емес, бұл құқық қорғау органдары қызметкерлерінің кәсіби дайындығына байланысты мәселелерді одан әрі өзекті етуге әкеледі. Құқық қорғау органдары қызметкерлерінің тарапынан заңдылықты бұзудың көптеген фактілерінде көрініс тапқан соңғы уақыттағы оқиғалар азаматтық қоғамды елдегі құқық қорғау органдары

қызметкерлерінің кәсіби даярлығының проблемалары мен перспективаларына мұқият қарауға мәжбүр етеді.

Ішкі істер органдары қызметкерлерінің қызметін әр түрлі санаттағы азаматтармен тұрақты қарым-қатынассыз елестету мүмкін емес (жәбірленуші, куәгерлер, күдікті, есепте тұрушы және т.б.). Қызметкерлердің олармен қарым-қатынас жасай білуі психологиялық байланысты, сенімділік қатынасты орнатуы өзінің қызмет барысында жедел маңызы бар ақпараттарды алуына жәрдемдеседі.

Психологиялық дайындық барысында қызметкер психологиялық байланысты орнатуда өзінің әдіс-тәсілдер жүйесіне ие болуы керек.

Таныс емес адамдармен тез арада байланыс орнату үшін және оны өзіне тиімді пайдалануы үшін тәсіл қалыптасуы қажет, адамдарды тындау білу, қарым-қатынас барысында психологиялық кедергіні меңгере білу қасиеттері қажет.

Психологиялық дайындық қызметкерлердің арнайы ережелерді меңгеруіне, сондай-ақ психологиялық байланысты анықтау үрдісін жеңілдетуге мүмкіндік береді. Жедел-қызметтік жұмыс барысында әртүрлі жағдайларда мінез-құлық дағдыларын қалыптастыру. Қылмыстық ақпараттардың алдын алу немесе ашу үшін қажетті мінез-құқық дағдылары ішкі істер органдары қызметкерлерінің кәсіби шеберлігінің негізгі компоненттерінің маңыздысы болып табылады. Осыған байланысты қызметкерлер психологиялық дайындық барысында ішкі істер органдарына өздеріне тиесілі іскерліктер бүркенішін, өзінің сапасы мен жағдайын, араласу мақсатын пайдалана білу қажет. Азаматтармен күрделі, даулы жағдайлар туындаған жағдайда өздерінің психологиялық-педагогикалық тәсілдерін тиімді қолдана білуді жүзеге асыру.

Ішкі істер органдарының қызметкерлері өздерінің қызметтік барысындағы мәселе - азаматтармен қарым-қатынас кезіндегі даулы жағдайлар туындаған жағдайда өздерінің психологиялық-педагогикалық тәсілдерін тиімді қолдана білуін жүзеге асыру болып табылады. Сондықтан, қызметкерлерде даулы жағдайларды бейтараптандыру және шешуді қалыптастыру болып табылады. Қызметкерлер қызметінің тиімділігі және белгілі бір әдістерді шебер пайдалануы мен

психологиялық-педагогикалық әсер етуі көбінесе адамдардың сендіру, қиялдау, ықпал ету, ынталандыру әрекеттеріне байланысты болып табылады.

Қызметкерлердің бойында шиеленіскен іс-әрекет жағдайларында әртүрлі тактикалық әдістерді жедел мақсаттарда қолдана білу және өңдей білу қасиеттері қалыптасуы қажет. Жедел-қызметтік әрекеттер шиеленіскен жағдайлар барысында психологиялық тұрақтылық дағдыларын меңгеруді қалыптастыру. Күнделікті тәжірибелік қызметте қызметкерлер көптеген жағымсыз психологиялық жағдайларға кезігіп жатады, олардың кейбіреуі олардың кәсіби қызметтерін орындауда әсерін тигізеді. Сонымен қатар психологиялық тұрақтылық қызметкерлердің психологиялық дайындық, қызметкерлердің келеңсіз жағдайларға ұшырамауы ерекшеліктерін қалыптастырудағы маңызды жағдайлардың бірі деп танылады. Мұнда білім

Қажетті кәсіби-психологиялық дайындықтың болмауы - адамдық керемет және сезінбеушілік, жалғандылық, билікке деген құштарлық, заңдылықты бұзу және маңызды кәсіби қателіктерге кезігуіне маңызды себептердің бірі болып табылады.

Қорыта айтқанда, құқық қорғау қызметкерлеріне орнымен сұрауға, көңіл қойып тыңдауға, байсалды түрде жауап беруге және айтар ештенесі жоқ кезде сөйлеуді доғаруға үйренгені абзал. Құқық қорғау саласының бүгінгі кәсіби маманы жарқын да бейнелі, тартымды сөйлей білуге, өзіндік сөйлеу стилін қалыптастыруға, ішкі табиғи қалып, ерекшелік және икемділіктерді ескере келе, өзіндік сенімділікті қоюлатуға ұмтылу дұрыс. Белгілі бір ой ұшығын тыңдаушыларғы жеткізе отырып, олардың бойында қажетті әсер қалдыру үшін ерік күші, темперамент және тер төге еңбек ету керек-ақ.

ӘДЕБИЕТТЕР ТІЗІМІ

1. Қазақ тілінің мәдениеті. – Алматы, 2011.
2. Шешендік өнер. - Алматы, 2007.
3. Сыздық Р. Тіл мәдениеті және оның проблемалары. – Астана, 2011.

ЖАС ТАЛАПКЕР АРМАНЫНА СІЛТЕМЕ

Болат М.

2 курс курсанты

Ғылыми жетекшісі: Қалиев А.А.,

жалпы заң пәндері кафедрасының аға оқытушысы,

полиция майоры

ҚР ІІМ Б.Бейсенов атындағы Қарағанды академиясы

Мемлекет басшысы Қасым-Жомарт Тоқаевтың 2020 жылғы 1 қыркүйекте халқымызға жолдаған «Жаңа жағдайдағы Қазақстан: іс-қимыл кезеңі» атты Жолдауында «Қазақ қоғамында жаңа қағидаттар және жаңа бағдарлар салтанат құруға тиіс. Ұлт ұстазы Ахмет Байтұрсынұлы: «Білімді болуға оқу керек. Бай болуға кәсіп керек. Күшті болуға бірлік керек. Осы керектердің жолында жұмыс істеу керек» деп, бұл көзқарастың бүгінгі күні өте маңыздылығын былай түсіндіріп кетті.

Біріншіден, ХХІ ғасырдың ұрпағы терең білімді болғаны жөн.

Екіншіден, жас буынды ерінбей еңбек етуге бейімдеу қажет.

Үшіншіден, кез келген істі кәсіби дағды арқылы жүзеге асырған дұрыс.

Төртіншіден, темірдей тәртіп және жоғары жауапкершілік баршамыздың бойымызда болуы керек.

Бесіншіден, әділдіктен айнымаған жөн. Әділдік – қоғам дамуының маңызды шарты.

Әділеттілік – әсіресе ел-жұрттың тағдырын шешу үшін аса қажет қасиет.

Алтыншыдан, бізге керегі – адалдық, ұқыптылық, тиянақтылық. Бәріміз нағыз қазақты дәл осындай кейіпте көргіміз келеді.

Біз сонда ғана бәсекеге қабілетті мемлекет, зияткер ұлт қалыптастыра аламыз» [1].

Білім - асыл қазына. Білім инемен құдық қазғандай. Адам өмірінің соңына дейін білім алады, ал кейде тіпті оның өзі аз болады. Адам қаншалықты білімді болса, соншалықты бай-

қуатты болады. Адамның білімсіз өткен бір күні бос күні. Батыл бірді жықса, білімді мыңды жығады. Білім адам бойына біткен ең мықты қару. Адамзаттың жетер ең биік шыңы білімді толық меңгерген күні.

Жалпы білім не үшін керек? Әлбетте, бір орында тұрмай, заман ағымына ілесіп, ілгері жылжу үшін керек. «Білімдінің күні жарық, білімсіздің күні кәріп» деген мақал соның дәлелі. Әрине, ойланып қарасақ көп жағдайларда және көптеген адамдардың сөздерінше мектеп кездінде оқымай, келешекте үлкен бастық, кәсіпкер болып жатқандар да бар. Олар тек ұйымдастырушылық қасиетімен, еңбекқорлығымен, табандылығымен дегендеріне жетіп отыр. Ал олардың қол астында білімі жоғары адамдар жұмыс істейді емес пе? Міне, сондықтан да, білім тегін беріліп жатқанда уақытты текке кетірмей, керісінше, көп білуге тырысу қажет деп білемін.

Қазіргі уақытта елімізде білім алам деушілерге кез-келген жағдайлар жасалған.

Білім алуға әр түрлі жеңілдіктер, грант ұтып алуға жарыстар, байқаулар өз тәртібімен ұйымдастырылып жатыр. Сол секілді Ішкі істер министрлігінің қызметкері боламын деп білім алам деушілерге де еңбектеніп кішкене әрекетін жасаса, қолдан келмейтін мүмкіндіктен ғажайып жасап, еліміздің тыныштығын ойлайтын, әділеттілік жолында күресетін тұлға болып шығуларына мүмкіндіктер өте көп.

Алыстан сөз тіркестерін іздегеннен мақаланың негізгі тақырыбына көшетін болсам, Қазақстан Республикасы Ішкі Істер Министрлігі Бәрімбек Бейсенов атындағы Қарағанды Академиясына түсіп, болашақ Ішкі істер органдарының ең мықты қызметкері боламын деген тұлғаға ең бастысы неге көңіл аудару керек?

Ең алдымен адамда менің өзімнің ұстанатын қағидаларым бойынша «Ынта. Жігер. Қайрат.» болу қажет. Ішкі істер органдарының қызметкері болу кез-келген тұлғаның қолынан бірден келе салатын шаруа емес. Егер 11 сыныпты бітіріп, «Дүние жүзі тарихы» мен «Адам. Қоғам. Құқық» пәндерін оқып, ҰБТ жақсы тапсырып шықсақ болды ғой» деп ойласаңыздар, ол қателік болып саналады. Түсінікті болу үшін бір талапкерді көз алдымызға елестетсек. Оқуға құжаттар жинау барысында

алынған қағаз жүзіндегі ақпараттарға қарасақ, ең алдымен біздің көзге талапкердің ҰБТ-дан жинаған жақсы балы мен аттестаттағы өте жақсы деген бағаларын көреміз. Әрине, мұның өзі бір-бөлек жетістік болып саналады. Неге десеңіздер 11 жыл бойы мектеп қабырғасынан оқу-білімді үйреніп, тестілеуде қай сұрақ келеді екен, оқыған мәліметтерім болса екен деп қобалжып, ата-анасының үмітінен бөлек болашаққа сенім артып отырған талапкердің сезімін барлығы түсіне бермейді.

Тағы бір басты көңіл аударуға кететін жағдай, талапкер тек білім жағынан емес денсаулық көрсеткіштері жағынан да сыналады. Өйткені талапкер жақсы ішкі істер органдарының қызметкері болумен қатар ел тыныштығын қорғауы үшін жұмыс жасайды. Оқуға құжаттар жинаудан бөлек талапкер медициналық тексеруден өтеді. Ол «оп-оңай ғой» деп мән бермей қарай салатын сын емес. Тексерісте денсаулықтағы кемшілікті жасырып түсіп кетемін деген арам ойдан аулақ болу керек. Осы жерден менің айтар қысқа ғана ақылым: егер шынымен денсаулық талаптарға сәйкес келмей тұрса алдын-ала емделіп, жақсартып алуға әрекет жасаңыз. Арнайы мамандар мен комиссия мүшелерінің әділдігімен келесі кезеңге тек қана денсаулығы жағынан жақсы көрсеткіштер көрсеткен талапкерлер өткізіледі.

Жақсы, ендігі кезек талапкердің «Жас жауынгер курсына» дайындығы. Мен айтқан «Ынта. Жігер. Қайрат.» шыңдалатын уақыт. Мақаланы оқыған жанға «Бұл қандай курс?» деген ой бірден келеді. Бұл 1 айға созылатын курста талапкерлер нағыз курсант болуға өте жақын қалған уақыты болып саналады. 30 күн аралығында түрлі оқу-жаттығуларына шыдамдылық таныту үшін мен айтқан 3 қағиданы ұмытпаңыз.

Ынталанып бұл оқуды таңдадыңыз ба, жігерленіп 30 күн бойына жүргізілетін оқу-жаттығуларға, қайраттылықпен қараңыз. 1 айға созылған күндердің қалай өткенін тек курсант қана түсіне алады.

1 қыркүйекте Академия қабырғасына келіп, көптеген сындардан өтіп осыған жеттім-ау деген қуанышпен білім алуды сезінгенді сөзбен айтып жеткізу мүмкін емес.

Салтанатты антты қабылдау рәсімінде «Қазақстан Республикасына қызмет етемін!» деген сөзді генералдар мен өз

өмірлерін саған сеніп тапсырған халықтың алдында айту өміріндегі бір бақытты сәтін.

Тәуелсіздік алғалы бері жыл сайын елімізде білім жүйесіне енгізіліп отырған реформалар біздің болашағымызға салынып жатқан даңғыл жол деп айтуымызға болады. Себебі, қай мемлекеттің болсын даму жолы, яғни экономикалық-әлеуметтік жағдайына тікелей апарар жол – сол елдің білімінің дамуы болып табылады. Демек, болашақта бәсекеге қабілетті мемлекеттер қатарына ену міндеті бәсекеге қабілетті жас маман мойнына жүктелетін абыройлы да, жауапты міндет болып отыр. Бүгінгі жас ұрпақ – ертеңгі мемлекет тұтқасын ұстаушы білікті маман, ел тағдырын шешуші азамат.

ӘДЕБИЕТТЕР ТІЗІМІ

1. Жаңа жағдайдағы Қазақстан: іс-қимыл кезені: Мемлекет басшысы Қасым-Жомарт Тоқаевтың Қазақстан халқына Жолдауы. 2020 жылғы 1 қыркүйек // https://www.akorda.kz/kz/addresses/addresses_of_president/memleket-basshysy-kasym-zhomart-tokaevty-n-kazakstan-halkyna-zholdauy-2020-zhylgy-1-kyrkuiek.

ДОКАЗАТЕЛЬНОСТЬ И УБЕДИТЕЛЬНОСТЬ РЕЧИ БУДУЩИХ СОТРУДНИКОВ ПРАВООХРАНИТЕЛЬНЫХ ОРГАНОВ

Берикова А.Е.

курсант 1 курса

Научный руководитель: Беспалева К.А.,

старший преподаватель кафедры языковой подготовки
Карагандинская академия МВД РК им. Б. Бейсенова

Коммуникация – это тот фактор, благодаря которому человечество развивается и имеет огромное преимущество над иными членами биосферы планеты Земля. Однако, даже в данной сфере имеются собственные разделения и классификация в зависимости от спектра использования коммуникативных техник.

Убедительность речи зависит непосредственно из элементов доказывания и убеждения выдвигаемого тезиса. Речь данного типа стремится подтолкнуть иных индивидов к точке зрения оратора. Однако, для полного успеха необходимы не только лексическая грамотность и орфоэпия, но и коммуникативные навыки в слиянии с правильной аргументацией.

Аргументация делится на три крупные группы в зависимости от используемых факторов жизнедеятельности и личности слушателя:

- логическая;
- риторическая;
- психологическая.

Логическая аргументация подразумевает под собой предоставление прямых или косвенных доказательственных фактов, что подкрепляют аргумент. Однако, на противоположной стороне доказательств стоят опровержения, что чаще всего используются аудиторией при не согласии с услышанными идеями. Данное направление аргументативной речи служит отличным инструментом в руках сотрудников правоохранительных органов и может приносить еще больше пользы при мастерском его использовании. Следовательно, первым навыком, который должен иметься в инвентаре у каждого стража порядка – умение предоставлять хорошую речь с доказательствами для большей убедительности своих слов.

Риторический фактор речи является самым обширным и сложным как в понимании, так и в использовании. Этот аспект делится на две подгруппы в лице односторонней и двусторонних речей, главными отличиями которых являются участие третьего лица в ходе убеждения. Данное отличие напрямую влияет на скоротечность и успешность слов оратора, так как при двустороннем типе речи возможны контраргументы, основываясь на которые слушатель может сбить с толку даже самого опытного сотрудника. Поэтому, для того, чтобы суметь убедить индивидуумов, сотрудникам правоохранительных органов необходим навык принимать контраргументы и отвечать на подобные выпады, так как без этого говорящее лицо ставит себя в небезопасное положение в психологическом

аспекте коммуникации.

Последним, но не менее значимым фактором является психологическое воздействие во время речи, которое также делится на две подгруппы. А именно, на прямое воздействие и косвенное внушение. Главной идеей этого аспекта является то, насколько сильно сотрудник может воздействовать на принятие статуса quo слушателем посредством доказательств, фактов и общей атмосферы речи. Прямое внушение хоть и является более легким в использовании, несет за собой огромные риски в лице возможной контраргументации. Поэтому, принято считать, что косвенное воздействие более долгосрочно и эффективно, но трудоемкое в использовании и осуществлении стратегий.

Также, для членов органов регулятивной ветви власти является профессиональная речь, говоря иначе, языковые, орфоэпические навыки у индивидов, получивших специальное образование в определенной сфере. Обладание таким навыком приводит к большему притоку клиентов, лучшему контакту с ними и позволяющая получать лучший результат в различных ситуациях. Согласно Хабарину (2018), профессиональная коммуникация включает в свое понятие не только речевую культуру, но и такие важные факторы, как эмпатия, нравственная, этическую культуры [1, с. 1]. То есть, каждый сотрудник должен развиваться в разносторонних направлениях, ибо без подобного набора навыков эффективность каких-либо действий может быть поставлена под сомнение.

Липина же отмечала, что знание уголовного жаргона, которое в нынешних реалиях все более и более проникает в те слои общества, что никак не связаны с местами отбывания наказания за уголовные правонарушения, позволяет представителям правоохранительных органов лучше понимать личность и психологию преступника [2, с. 2]. Следовательно, сотрудники правоохранительных органов должны иметь хорошую социализацию, умение находить общий язык с различными категориями людей и высокий эмоциональный интеллект. Для того, чтобы развить данные умения у будущих членов данных органов, будущие специалисты должны читать художественную литературу, в особенности, мировую классику, так как различные сюжеты и герои способствуют развитию

эмпатических навыков у индивидуумов [3].

Также, следует отметить, что при взаимодействии с населением, никоим образом не связанных с деятельностью правоохранительных органов, сотрудники должны соблюдать речевой этикет, потому что в их лице народ видит абсолютно весь государственный аппарат, ведь той его частью, что взаимодействует больше остальных составных и имеет большее количество точек соприкосновения. Это означает, что члены правоохранительных органов должны чувствовать всю ответственность за репутацию регулятивной ветви власти и правительства в целом.

Подводя итоги, следует отметить то, что профессиональная лексика является неотъемлемой частью работы регулятивной ветви власти как таковой и абсолютно любому сотруднику необходимы глубокие знания этих азов языковой литературы. Каждый член правоохранительных органов должен

- а) подключать доказательства или иные факты в свою речь с целью большего убеждения;
- б) отвечать контраргументам слушателя и давать разумные ответы на его вопросы;
- в) уметь внушать и взаимодействовать с личностью каждого человека из аудитории;
- г) иметь разносторонние знания;
- д) развивать эмоциональный интеллект;
- е) быть ответственным за престиж бренда “Правоохранительные органы”.

СПИСОК ЛИТЕРАТУРЫ

1. Хабарин М.О. Профессиональная речевая культура сотрудника ОВД // Вестник экономической безопасности. - 2018. - №3. – С. 212-216.
2. Липина Е.А. Влияние уголовного жаргона на профессиональную компетентность сотрудников полиции // Научно-методический электронный журнал «Концепт». – 2015. – Т. 13. – С. 1741–1745 // <http://e-koncept.ru/2015/85349.htm>. - 2015.
3. Буракова Е.. Чтение и эмоциональный интеллект //

FORMATION OF PROFESSIONAL ORIENTATION OF FUTURE POLICE OFFICERS OF OIA

Karamanova N.A.

1st year cadet

Scientific supervisor: D.B. Dzhagiparova,
senior lecturer of the Department of Language Training
Karaganda academy of the MIA of the Republic of Kazakhstan
named after B. Beisenov

Orientation is the leading psychological property of a person, in which the entire system of her motives for life and activity is represented, which determines the selectivity of attitudes, positions and activity. The professional orientation of a lawyer is a special system of his incentives to use all his powers and abilities in strengthening the rule of law and law and order in the country. It is characterized by the employee's attitude to the law as to the highest social and vital value, to the struggle for legality and law and order as well as his personal life vocation, to law enforcement and the profession of a lawyer as meeting his main characteristics and needs, attitudes towards the use of legal and civilized methods.

Any professional orientation is based on the general orientation of the individual, reflecting human, civic positions, her understanding of the meaning of life, her place in it, peculiarities of the worldview, life ideals, needs, aspirations, life plans, etc. It serves as a prerequisite for the development of a professional orientation among law enforcement officers; it is subject to study and accounting for professional selection and work with them [1, p. 163].

On the way to solving such a problem, a reliable support, and often the specificity of the already established general orientation of the citizens recruited into the service of law enforcement agencies. Her defects often become an insurmountable obstacle to the development of a professional orientation, therefore, when accepting candidates and discovering serious shortcomings in their general

orientation, special determination is appropriate.

Socio-motivational qualities - the first subgroup of qualities of the employee's professional orientation OIA.

The basis of socio-motivational qualities is the totality ideas, beliefs, views on life and society based on a humanistic worldview. Any law enforcement officer can successfully perform his job only by understanding the life of society, taking a socially correct position in solving professional problems, being a full-fledged citizen of his society.

The need is stable and long-term a strong need of a person for something. An actualized need prompts a person to constantly search for means of satisfying it.

A law enforcement officer must have an acute need for personal participation in the creation and strengthening of the rule of law, in the fight against crime, the need to devote his life to law enforcement.

The employee must have developed moral, cultural, cognitive and other civilized needs.

A developed need for self-improvement is important. The level of development, the dynamics of life and the complex problems of modern society require each police officer to learn and improve continuously.

Inclinations, ideals, life plans and interests determine long-term motives that, in particular, they are also the reason for choosing the legal profession.

A developed orientation is characterized by their stable characteristics, long-term plans of service and work in law enforcement agencies - for life, a genuine, deep interest in finding ways to increase the effectiveness of the fight against crime and protect the interests of citizens. Professional and motivational qualities are the second subgroup of the incentive forces of an employee, a soldier of the internal troops, a lawyer, acting directly in the process of law enforcement and in connection with it, having a broad influence both on it and on specific actions. The origins of these qualities lie in the general orientation of the young man who made the decision to choose the profession of a lawyer.

A true professional bases his choice not on mercantile calculations, but on an understanding of his life vocation, proceeding

from the need to be in a difficult area of the fight against crime, the desire to protect citizens, ordinary and honest people from criminals.

The legal consciousness of a lawyer is a set of legal views and ideas that actually exist in him, expressing understanding of legal reality, knowledge of specific legal norms, attitude towards them and events in the field of law and order, the activities of law enforcement agencies.

Every citizen has a sense of justice, but a professional must be systematic, complete, detailed, mature, professional, and deeply aware, convinced, based on scientific data. He is a specialist because he is well versed in jurisprudence, in matters of law and order. In his mind, legal knowledge is firmly connected with social, psychological, professional beliefs and value orientations, combined with a highly developed a sense of right, legality and fairness, with motives to their steady approval in their work. In the sense of justice a specialist expresses the originality of his worldview, worldview and attitude. It is obvious that the formation of professional legal awareness is one of the most important tasks in the formation of a professional orientation [2, p. 67].

In general, the formed professional orientation of the police officer is:

- understanding of their rights and obligations, methods and means of their implementation and achievement of goals, conditions, difficulties ("Way of doing");

- a set of acquired professional views, convictions and motives that express his understanding of the goals and objectives of his activities,

- understanding with which specific personalities he will work, how to build relationships with them, how to interact, what norms to adhere to ("collective image").

Great importance, especially in the process of professional training of future police officers, is given to the formation of professional motives:

- the formation of interest in the specifics of professional activities;

- attitude to the service and the chosen specialty;

- the need to always act on the basis of legitimate and business goals;

- the desire to proceed from service perspectives and to connect personal plans with them;
- healthy office ambitions, striving for self-expression and self-affirmation, etc.

The main aspirations of police officers include:

- 1) professional activity in the legal system;
- 2) work in a specific law enforcement agency, service, specialty;
- 3) legal ways and methods of work;
- 4) self-improvement.

Their development must be carried out in conjunction and at the same time, specifically along the chain: knowledge - beliefs - value orientations - attitudes - special skills and abilities - habits - qualities. Their formation is in many ways a common task, but in every legal service it acquires special features. The key task is the development of those elements that express unwavering respect for the law and for the use of means and methods of work that fully and always meet the requirements of legality [1, p.78].

At the first course, it is necessary for a freshman cadet to lay the foundations of a positive attitude towards the future profession, it is important to arouse in him the approval of the positive and condemnation of the negative attitude.

The driving contradiction of this stage is the contradiction between the direct requirements for the professional activity of police officers and the ability of the freshman to meet these requirements.

The task of the second stage of the formation of professional the orientation of the personality of the cadets is consistency in the manifestation of thoughts, feelings, and behavior. To do this, it is necessary to help the freshman to understand their conflict and bring him to the point that he himself wants to learn the skills and abilities of a positive relationship in the study group; so that based on the localization of affective attention in a specific situation, he strove for an independent, independent (autonomous) manifestation of a positive attitude both to various types of activity and to the world around him.

The task of the third stage of the formation of professional the orientation of the personality in the conditions of educational

institutions of the Ministry of Internal Affairs stands for the creation of readiness to show a moral attitude as understanding, empathy, and assistance. For this, it is necessary to purposefully focus the attention of cadets precisely on the shades, the nature of manifestations of moral attitudes, which will help develop tolerance, a tendency to pay attention to them, contributing to the analytical assimilation of their characteristics.

At the fourth stage of the formation of the professional orientation of the personality of the future police officer, it is important to consolidate the acquired skills and abilities of these manifestations. Such consolidation leads to understanding, empathy, assistance to others, not only in favorable conditions for the personality, but also in more difficult ones, where cadets need to make certain moral and volitional efforts for this.

Summarizing the above, we note that, in general, the moral and psychological characteristics of a police officer are manifested in the service as [1; 2]:

- possession of high moral and psychological stability under the influence of factors pushing him to deviate from moral norms;
- striving to constantly, in any conditions, follow the requirements of civil, patriotic, professional, human duty;
- deep understanding of the value of a person, his dignity, rights, interests and life as the highest social and spiritual value;
- the ability and desire to always understand moral the intricacies of their professional behavior and actions, take them into account when solving the tasks at hand
- possessing habits to always be at the height of moral requirements and fulfill them not for the sake of control, not out of fear before punishment, but for an internal moral need;
- the ability to maintain an optimal, vigorous, healthy moral and psychological attitude in any situation.

REFERENCES

1. Иванова М.Б. Формирование профессиональной направленности личности сотрудников органов внутренних дел // Психопедагогика в правоохранительных органах. - 2002.
2. Прикладная юридическая психология / под ред. А.М. Столяренко. – М., 2005.

СЫБАЙЛАС ЖЕМҚОРЛЫҚҚА ҚАРСЫ МӘДЕНИЕТТІ ҚАЛЫПТАСТЫРУ СЫБАЙЛАС ЖЕМҚОРЛЫҚҚА ҚАРСЫ ІС-ҚИМЫЛ ЖӨНІНДЕГІ ЖҰМЫСТЫҢ МАҢЫЗДЫ АСПЕКТІСІ РЕТІНДЕ

Қасымхан А.Ә.

3 курс курсанты

Ғылыми жетекшісі: Ибраева А.К.,

заң ғылымдарының кандидаты, жалпы заң пәндері
кафедрасының бастығы, полиция подполковнигі
ҚР ИМ М. Бөкенбаев атындағы Ақтобе заң институты

Қазақстан Республикасының 2015-2025 жылдарға арналған сыбайлас жемқорлыққа қарсы Стратегиясында бекітілген мақсатты индикаторлардың бірі құқықтық мәдениет деңгейі, ал негізгі міндеттердің бірі – сыбайлас жемқорлыққа қарсы мәдениет деңгейін қалыптастыру болып табылады.

Бүгінгі таңда Қазақстанда сыбайлас жемқорлыққа қарсы күрес жалпыхалықтық мәртебеге ие болды. Әр түрлі деңгейдегі құқық бұзушылықпен күрестің қандай аспектілері талқыланбасын, сыбайлас жемқорлық міндетті түрде оның қолданылуының бір белгісі болып табылады.

Қазақстан Республикасының Конституциясы Қазақстанның конституциялық мемлекет болуға деген ұмтылысын бекітті. Қазіргі мемлекеттердің прогрессивті дамуын тежейтін жағымсыз құбылыстардың бірі - сыбайлас жемқорлық. Сыбайлас жемқорлық проблемасы бүгінгі таңда кең таралып, қоғамдық өмірдің барлық салаларына әсер етті. Сыбайлас жемқорлықтың мәні мемлекеттік сектордағы жеке тұлғалардың парақорлығы немесе сатылуы ғана емес, нақты әлеуметтік жүйені, оның ішінде мемлекеттік билік жүйесін ыдырату және дезинтеграциялау сияқты.

Бүгінгі таңда Қазақстан Республикасы бірқатар халықаралық келісімдерді, сондай-ақ бірқатар нормативтік құқықтық актілерді ратификациялауға бағытталған сыбайлас жемқорлыққа қарсы іс-қимылдың нормативтік-құқықтық базасын құрды.

Заң ғылымдарының кандидаты, доцент М.К. Жусупбекова

«сыбайлас жемқорлыққа қарсы күрес өте жедел және оны бүкіл қоғам жүзеге асыруы керек, ол үшін қоғамда сыбайлас жемқорлыққа қарсы кез-келген көріністергенөлдiк төзімділікті дамыту арқылы көрінетін жемқорлыққа қарсы мәдениетті қалыптастыру қажет» деп атап өтті [1].

Қазақстандық ғалым Алауханов Е.О. сыбайлас жемқорлықты ұлттық мүдделерге нұқсан келтіретін теріс және жаһандық зұлымдық деп анықтайды. Ол өз жазбаларында «сыбайлас жемқорлық мәселесін шешпей мемлекеттік басқару мәселелерін тиімді шешу мүмкін емес және сыбайлас жемқорлыққа қарсы күрес өте өзекті» деп атап көрсетті [2].

Бұдан әрі біз «сыбайлас жемқорлыққа қарсы мәдениет» тұжырымдамасының маңызды сипаттамасын қарастырамыз. Біздің ойымызша, бұл жеке тұлғалық қасиет, ол қоғамның әлауқаты мен қауіпсіздігіне сыбайлас жемқорлықтың «зияндылығы» туралы білімді қамтиды; бұл жеке тұлғаның жағдайы, ол тек сыбайлас жемқорлық көріністеріне бой бергісі келмейді, бірақ бұл құбылысты жоюға тырысады. Яғни, сыбайлас жемқорлыққа қарсы мәдениет дегеніміз - жемқорлыққа қатысты белсенді азаматтық ұстанымды көрсетуге бағытталған құндылықтар мен қабілеттердің жиынтығы. Сонымен бірге жеке тұлғаның сыбайлас жемқорлыққа қарсы мәдениеті оның даму дәрежесі мен сипатын көрсетеді, бұл оның қызметінің заңдылығы деңгейінде көрінеді.

ПО қызметкерлері қызметінің негізгі мақсаты - қоғамдағы тәртіпті және құқықтық тәртіпті қамтамасыз ету. Сонымен қатар, олардың кейбіреулері заң нормаларын, моральды елемейді және қызметтік жағдайының мүмкіндіктерін бейресми мақсаттарда пайдаланады. Осы қылмыстардың теріс динамикасы мен әлеуметтік қауіптілігін ескере отырып, шұғыл міндет - заңсыз іс-әрекеттің сипаттамалары мен анықтауыштарын анықтау. Сыбайлас жемқорлыққа қарсы шаралардың бірі полиция қызметкерлерінің сыбайлас жемқорлыққа қарсы мәдениетін қалыптастыру болып табылады.

ПО қызметкерлерінің негізгі міндеті бірінші кезекте адам құқықтарын қорғау, сондықтан олар белгілі бір дәрежеде кәсіби құқықтық санаға ие болуы керек. Әдетте, құқықтық сана айтарлықтай концептуалды деңгеймен, сәйкес құқықтық

идеологиямен, психологияның негіздерімен сипатталуы керек. Сонымен қатар, оны кәсіби құқық қорғау ортасында қалыптасқан дәстүрлер мен нанымдармен сипаттау керек.

Негізгі моральдық нормаларды полиция қызметкерінің жеке басының рухани қажеттілігіне көшудің маңызды міндеті кәсіби құқықтық санаға тікелей әсер етеді. ПО қызметкерлерінің құқықтық санасы мен құқықтық мәдениетін негізгі категориялар жүйесі арқылы талдауға болады.

Орыс зерттеушісі П.П. Барановтың пікірі бойынша, полиция қызметкерінің құқықтық санасы, құқық қорғау органдары қызметкерлерінің кәсіби құзіреттілігі, сондай-ақ олардың құқықтық мәдениеті бұл әлемдегі заңдылық туралы білімдердің, бағалаудың, пайымдардың болуы, сонымен бірге адамның заңды және атқарушы мінез-құлқы туралы «директивалар» жүйесі, бұл көбінесе оның деңгейін анықтайды. [3]. Жоғарыда айтылғандардың барлығы заң практикасы процесінде ПО қызметкерінің қалыптасуының барлық кезеңдерінде қалыптасады.

Айта кету керек, полиция қызметкерінің құқықтық санасының өзгеруі рухани, адамгершілік, ақыл-ой, экспансиялық салалардағы жеке тұлғаның жағымсыз өзгерістеріне, оның қызметінің азаматтық маңыздылығын түсінудің жоғалуына, кәсіби міндеттерін «түсіне бермеуге», заң талаптарын елемеге және т.б. байланысты болады. Өкінішке орай, бүгінде мұндай жағдайлар сирек емес.

Ішкі істер органдарының жүйесін реформалау ішкі істер органдары қызметкерлерінің сыбайлас жемқорлыққа қарсы іс-әрекетін ұйымдастыру маңызды міндеттің бірі ретінде анықтайды. Осыған байланысты тақырып ерекше өзектілікпен ұсынылып, полиция қызметкерлерінің кәсіби құзіреттілігін бағалау, құқықтық сенім мен құқықтық психологияны параллель түрде өзгерту, сондай-ақ құқық қорғау органдары қызметкерлерінің құқықтық мәдениеті туралы міндеттер қойылды.

Біздің ойымызша, іскерлік, қызметтік міндеттерді психологиялық программалау ПО қызметкері үшін жағымды заңдық нұсқаулықтарды әзірлеуде, оның құқықтық ойлауын дамытуда және құқықтық сананың деформациясының алдын

алуда тиімді нәтижеге қол жеткізуге негіз болып табылады.

Сыбайлас жемқорлыққа қарсы мәдениет - бұл қоғамның әл-ауқаты мен қауіпсіздігі үшін сыбайлас жемқорлықтың зияндылығы туралы білімді қамтитын жеке қасиет; бұл жеке тұлғаның жағдайы, ол тек сыбайлас жемқорлыққа қарсы тұруды қаламайды, бірақ бұл құбылысты жоюға тырысады. Демек, сыбайлас жемқорлыққа қарсы мәдениет дегеніміз - жемқорлыққа қатысты белсенді азаматтық ұстанымды көрсетуге бағытталған белгілі бір құндылықтар мен қабілеттер

ПО қызметкерлерінің сыбайлас жемқорлыққа қарсы мәдениетін қалыптастыру құқықтық білімге, құқықтық мәдениетті қалыптастырудың құралы мен әдісі ретінде құқықтық құндылықтарға, құқықтың (заңның) тепе-теңдігіне және ПО қызметкерлерінің тұрақты кәсіби құқықтық біліміне көп көңіл бөлуді қажет етеді деп санаймыз. Сондықтан полиция қызметкерлерінің кәсіби құқықтық санасының және сыбайлас жемқорлыққа қарсы мәдениеттің жоғары деңгейін қалыптастыру заң практикасы басталғанға дейін болуы керек.

Болашақ полиция қызметкерлерін жоғары оқу орындарында кәсіби психологиялық және құқықтық даярлау процесінде, содан кейін қызметке бейімделу кезінде полиция бөлімшелерінің жас қызметкерлері факторлардың маңыздылығына дұрыс көңіл бөлу қажет. Сондай-ақ жеке адамның қадір-қасиетін құрметтеуге, адам құқықтары мен басқа да әлеуметтік маңызды құндылықтарға негізделген құқықтық мәдениеттің жоғары болуы үшін өздігінен білім алу мүмкіндігін жасаған абзал.

Әлеуметтік процесс ретінде сыбайлас жемқорлыққа қарсы мәдениет - бұл ең алдымен, құқық қорғау органдарының қызметтік-кәсіби қызметінің жағдайларын іске асыру және сыбайлас жемқорлық ПО қызметкерінің жеке басының дамуының белгілі бір жай-күйін сипаттайтын және сыбайлас жемқорлыққа қарсы дұрыс мінез-құлық үшін қажетті және жеткілікті құзыреттіліктердің болуын болжайтын мінез-құлықтың қолайсыз нысаны болатын мінез-құлық стереотиптерін қалыптастыру. Осылайша, елімізде жасалып жатқан реформалардың барлығы әрбір азаматтың сыбайлас жемқорлыққа қарсы мінез-құлқының моделін қалыптастыруға,

бүкіл мемлекеттік жүйенің неғұрлым сапалы жұмыс істеуі үшін жағдай жасауға және Қазақстанның әлемдік аренада беделін нығайтуға бағытталған деген қорытынды жасауға болады.

ӘДЕБИЕТТЕР ТІЗІМІ

1. Жусупбекова М.К. Анализ законодательства в сфере формирования антикоррупционной правовой культуры // Вестник Института законодательства РК. – 2018. - №1 (50).

2. Алауханов Е.О. Проблемы борьбы с коррупцией // [http:// univer. gagauzia. ru /publ/ jurispudencija/ alaukhanov](http://univer.gagauzia.ru/publ/jurisprudencija/alaukhanov) (Дата обращения: 10.03.2020).

3. Баранов П.П. Профессиональное правосознание работников ОВД. Теоретические проблемы. - М., 2001. - С. 106.

ПАНДЕМИЯ КЕЗІНДЕ АДАМНЫҢ НЕГІЗГІ ҚҰҚЫҚТАРЫ МЕН БОСТАНДЫҚТАРЫН ҚОРҒАУ ЕРЕКШЕЛІКТЕРІ

Қошқарова Р.Б.

3 курс курсанты

Ғылыми жетекшісі: Ибраева А.Қ.,

заң ғылымдарының кандидаты, жалпы заң пәндері
кафедрасының бастығы, полиция подполковнигі
ҚР ІІМ М. Бөкенбаев атындағы Ақтобе заң институты

Мемлекет басшысы Қасым-Жомарт Тоқаев 2020 жылдың 1 қыркүйегінде Қазақстан халқына арнаған Жолдауында: «Адам құқығын қорғау жөнінде жаңа шаралар қабылдау өте маңызды. Мен үшін бұл мәселенің мәні зор. Біз азаматтарымыздың лайықты өмір сүруіне жағдай жасауға, олардың құқықтарын қорғауға, заң үстемдігін қамтамасыз етуге міндеттіміз», - деп адам құқықтарын қорғау мәселесінің өзекті екендігін атап өткен болатын [1].

Елбасы Н.Ә. Назарбаевтың 2014 жылғы Қазақстан халқына Жолдауында: «Әлемнің дамыған 30 елінің қатарына ұмтылыс кезінде бізге әділеттілік, заңның үстемдігі және жоғары құқықтық мәдениет ахуалы қажет. Заң алдындағы

теңдік құқық тәртібінің шынайы негізі болуға тиіс» деп атап көрсетті [2]. Адамның, оның құқықтары мен бостандықтарының басымдығы принципі конституцияның бүкіл мазмұнынан сезіліп тұр. Бұл заң шығарушылық және заңды қолдану практикасын анықтауға тиісті конституциялық шындық. «Басқа барлық конституциялық принциптер – халықтардың теңқұқылығы мен өзін-өзі басқаруы, мемлекеттің егемендігі мен қауіпсіздігі, мемлекеттік тұтастығы мен аумақтық бірлігі т.б. біртекті, бірақ адамның құқықтарын мойындау, оның құқықтары мен бостандықтарын жоғарғы құндылық деп танудың конституциялық принципіне бағынышты ретінде қарастырылуға тиіс» [3, б. 516].

Қоғамды реформалау процесінің табыстылығы немесе сәтсізділігінің негізгі көрсеткіші ең алдымен адамның құқықтары мен бостандықтарының қорғалғандығы мен қамтамасыз етілгендігі болып табылады. Адам құқықтарының жағдайының бағасы қоғамның барлық аяларының – саяси, мәдени, әлеуметтік-психологиялық жағдайын ашып береді. Нағашыбай Аманғалиұлы Шайкенов «адам құқықтары» термині негізінен жалпыгуманистік жүктеме тартады және адам құқықтарының мақсаты адамның лайықты өмір сүруінің алғышарттарын қамтамасыз ету деп есептейді. Бұл мағынада адамның құқықтары бірінші және қарапайым, сол себепті ұлттық және ұлтаралық шекаралардан тәуелсіз, жалпыға ортақ» [4, б. 161].

Тарихи тұрғыдан алғанда, жеке адамның құқықтары мен бостандықтары және қоғамның мүдделері мен құқықтары сияқты категориялардың арақатынасы өзгермейді. Азаматтық және саяси құқықтар туралы халықаралық пактіде, мысалы, 4-баптың II бөлігінде "ұлттың өміріне қауіп төніп тұрған және оның бар екендігі ресми түрде жарияланатын мемлекеттегі төтенше жағдай кезінде осы Пактіге қатысушы мемлекеттер осы Пакті бойынша өз міндеттемелерінен жағдайдың өткірлігі талап етілетін дәрежеде ғана шегіну шараларын қабылдай алады" деп көзделген. Пактінің бұл ережесі қоғам үшін белгілі бір дағдарыстық сәттерде, аурулардың жаңа түрлері адамдардың өміріне қатысты жеке адамның құқықтары мен бостандықтары құрбандыққа шалынуы мүмкін екенін көрсетеді. Соғыс, табиғи

апаттар, аурулардың жаңа түрлері, азаматтық толқулар кейде жеке азаматтың құқықтары мен бостандықтарын шектейтін белгілі бір мемлекеттік шараларды қабылдауды талап етеді. Бірақ бұл шаралар уақытша сипатта және олардың мақсаты – қоғамның денсаулығын қалпына келтіру, қоғамның әрбір мүшесінің құқықтары мен бостандықтарын қамтамасыз ету арқылы болуға тиіс.

Отыз жыл бұрын Қазақстан халқы тәуелсіздік жолын саналы түрде таңдап, сол арқылы болашақ ұрпақтар алдындағы зор жауапкершілікті өзіне алды. Өркениетті әлемдік қоғамдастыққа кіре отырып, біз өзіміздің мемлекеттік егемендік туралы Декларациямызда және Қазақстан Республикасының жаңа Конституциясында басым жалпыадамзаттық құндылықтарды жарияладық.

Әлеуметтік нарықтық экономикасы бар құқықтық мемлекет құру, ұлттық қауіпсіздікті қамтамасыз ету, сыртқы саладағы ашықтық, қоғамның топтасуы, ұлтаралық және азаматтық келісім жалпыхалықтық танылған басымдықтарға айналды.

Заңның үстемдігін құру мақсаты ретінде жариялау және әлеуметтік мемлекет құру қажеттілігі, яғни қоғамның барлық мүшелеріне қамқорлық жасау адамды құқықтық құралдармен қорғауды білдіреді. Оларсыз адамның нақты бостандықтары, жеке адамның мүдделерінің басымдығы, адамның табиғи мәнін бекіту мүмкін емес. Жеке адамның әлеуметтік қорғалуы, оның қоғамдық және мемлекеттік өмірге белсенді қатысуы ұлттық және халықаралық құқықта бекітілген Адам құқықтарының сақталуымен ғана қамтамасыз етіледі.

Бүгінде қазақстандық ғылым мен білімнің барлық саласында, соның ішінде адам құқықтары саласында орныққан көптеген экономикалық, саяси, идеологиялық, гуманитарлық құндылықтарды сыни тұрғыдан қайта бағалайды. Әрине, адам құқықтары туралы идея қаншалықты тиімді болса да, ойлау стереотиптері бірден жойыла алмайды. Белгілі бір тарихи "бейімділік" қажет, оларда практикалық, өмірлік қажеттілік болуы керек.

Адамның қадір – қасиеті-оның құқықтары мен бостандықтарының қайнар көзі. Табиғи құқық теориясында,

құқық философиясында адамның қадір – қасиетінің өзіндік презумпциясы бар, ол адам өзінің табиғи құқықтары мен бостандықтарына лайық және бұл артықшылықтар үшін ешқандай жоғары билікке міндетті емес, өйткені олар адам болғандықтан оған тиесілі.

Адамның және азаматтың құқықтары мен бостандықтарының жалпыға бірдей декларациясының кіріспесінде адамның құқықтары мен бостандықтары, оның арнамысы мен қадір-қасиеті қоғам мен мемлекеттің ең жоғары құндылығы болып табылады деп көрсетілген. Көптеген мемлекеттер қатысушылары болып табылатын экономикалық, әлеуметтік және мәдени құқықтар туралы халықаралық пакті әрбір адамның "дене және психикалық денсаулығының ең жоғары қолжетімді деңгейіне" құқығын мойындайды және үкіметтерді "эпидемиялық және өзге де аурулардың алдын алу және оларды емдеу және оларға қарсы күрес үшін" тиімді шаралар қабылдауға міндеттейді. 2020 жылғы 30 қаңтар Дүниежүзілік денсаулық сақтау ұйымының Бас директоры коронавирус ауруының (COVID19) өршуі халықаралық маңызы бар денсаулық сақтау саласындағы төтенше жағдай екенін анықтады .

COVID-19 пандемиясы жарияланғаннан кейін Қазақстан билігі жедел және уақтылы әрекет етті. Қалыптасқан жағдайға байланысты Мемлекет басшысы Қасым-Жомарт Тоқаев ресми үндеулер жасады.

2020 жылғы 16 наурызда Қазақстан Республикасының Президенті халыққа түрлі шараларды енгізу, оның ішінде санитарлық-эпидемиологиялық шараларды қатаңдату туралы үндеу жасап, ел аумағында төтенше жағдай енгізді. Төтенше жағдай режимі 2020 жылғы 16 наурызда таңғы сағат 8 - ден бастап қолданылды. "Мемлекеттің тұрақты жұмыс істеуін қамтамасыз ету жөніндегі шаралар туралы» Жарлық қабылданды [5]. Бұл құжат Мемлекеттік органдардың, әсіресе атқарушы биліктің жұмысының тиімділігін арттыруға және дағдарыс жағдайында барлық қажетті шешімдерді жедел қабылдауға мүмкіндік берді.

Қазақстан көптеген елдерден бұрын арнайы сараптамалық штаб пен Үкімет деңгейінде ведомстволарлық комиссия құрып,

вирустың таралуына қарсы іс-қимыл жоспарын қабылдады [6].

Әлемнің әртүрлі елдері пандемиямен күресудің әртүрлі формалары мен әдістерін таңдады. Қазақстан, Азияның көптеген елдері сияқты, карантин енгізуге қатаң көзқараспен ерекшеленетін "Қытай" формасын ұстанды. Кейбір батыс елдері (Ұлыбритания, АҚШ, Швеция) алдымен "ұжымдық" халықты қорғауды таңдап, уақытты жоғалтып, қатаң карантиндік жүйеге көшті.

Күн сайын Ақпарат және қоғамдық даму министрі 2020 жылдың 23 наурызынан бастап брифингтер өткізді. Арнайы сайт құрылды – covid19.kz ол арқылы қазақстандықтарды пандемиямен байланысты жағдай және қабылданып жатқан шаралар туралы хабардар ету осы күнге дейін жүріп жатыр. Бұл сайт тексерілген және сенімді ақпараттың ресми онлайн-көзіне айналды [7].

Аурулардың халықаралық таралуын болдырмау, олардан сақтандыру, оларға қарсы күрес және қоғамдық денсаулық сақтау деңгейінде Халық денсаулығы үшін қатерлерге сәйкес келетін шараларды қабылдау мақсатында Дүниежүзілік денсаулық сақтау ассамблеясының елу сегізінші сессиясында 2005 ж. Халықаралық медициналық-санитариялық қағидалар қабылданған болатын. Мүше мемлекеттер халықаралық медициналық-санитариялық қағидаларды қолдану мақсаты мен саласына және Қағидаларға сәйкес толық орындауға міндетті, оған сәйкес қағидалар адам құқықтарын және адамдардың негізгі бостандықтарын, қадір-қасиетін толық құрметтей отырып жүзеге асырылады.

Осылайша, халықаралық қоғамдастық таныған адам құқықтары мен бостандықтарының стандарттары әмбебап сипатқа ие және инфекциялық аурулардың (пандемиялардың) жаппай таралу қаупі төнген кезде де сақталуға тиіс. Сонымен бірге, алдыңғы індеттердің тәжірибесіне сүйене отырып, әлемдік қоғамдастық елдерде адам құқықтарына шектеулер енгізу шарттарын әзірледі және адам құқықтары басқа адамның құқықтары бұзылған жерде аяқталатын негізгі қағидатқа сәйкес мұндай шектеулердің объективті қажеттілігін негіздеді.

Адам құқықтары мен негізгі бостандықтарды қорғау туралы Еуропалық конвенцияның 15-бабына сәйкес соғыс

жағдайында немесе ұлттың өміріне қауіп төндіретін өзге де төтенше жағдайлар кезінде осы Конвенция бойынша оның міндеттемелерінен ауытқу шараларын қабылдай алады. Мұндай ауытқулар «төтенше жағдайларға» байланысты дәрежеде ғана, сондай-ақ бұл шаралар мемлекеттердің басқа халықаралық шарттар бойынша міндеттемелеріне қайшы келмейтін жағдайда мүмкін болады. 1984 жылы БҰҰ-ның Адам құқықтары жөніндегі экономикалық және әлеуметтік кеңесі қабылдаған Сиеракуз принциптері және БҰҰ Адам құқықтары жөніндегі комитеті қабылдаған жалпы тәртіп бойынша қозғалыс бостандығы мен төтенше жағдай туралы ескертулер мемлекет қабылдаған шараларға қатысты беделді ұсыныстарды қамтиды, олар халықтың денсаулығын сақтау немесе төтенше жағдай кезінде құқықтар мен бостандықтарды шектеумен бірге жүреді.

Осылайша, халықаралық заңнама адам құқықтары мен бостандықтарының басымдығын мойындай отырып, сонымен бірге жұқпалы аурулардың жаппай таралу қаупі төнген жағдайда халықты қорғау мақсатында оларды шектеуге мүмкіндік береді. Бұл ретте, халықты қорғау үшін қабылданатын шаралар шеңберіндегі құқықтар мен бостандықтардың кез келген шектеулері заңды, қажетті және мөлшерлес болуға тиіс екендігін көрсетеді.

ӘДЕБИЕТТЕР ТІЗІМІ

1. Жаңа жағдайдағы Қазақстан: іс-қимыл кезеңі: Мемлекет басшысы Қасым-Жомарт Тоқаевтың Қазақстан халқына жолдауы (Нұр-Сұлтан, 1 қыркүйек 2020 ж.) // <http://akorda.kz>

2. Қазақстан жолы - 2050: бір мақсат, бір мүдде, бір болашақ: Қазақстан Республикасы Президенті Н.Ә. Назарбаевтың Қазақстан халқына Жолдауы // Егемен Қазақстан. – 2014. - 17 қаңтар.

3. Общая теория государства и права. Академический курс в двух томах. Т. 2. - М., 1998. - 638 с.

4. Шайкенов Н.А. Правовое обеспечение интересов личности. - Свердловск, 1990. - 168 с.

5. Мемлекет басшысы Қасым-Жомарт Тоқаевтың телевизиялық үндеуі 16 наурыз 2020 ж. // <https://www.akorda.kz>

6. Мемлекет басшысы Қасым-Жомарт Тоқаевтың төтенше жағдайлар жөніндегі Мемлекеттік комиссияның отырысында сөйлеген сөзі. 23 наурыз 2020 ж. // <https://www.akorda.kz>

7. Ситуация с коронавирусом // <https://www.coronavirus2020.kz>

ПРАВОВОЕ СОЗНАНИЕ СТУДЕНТОВ-ЮРИСТОВ В УСЛОВИЯХ ЦИФРОВОЙ ТРАНСФОРМАЦИИ

Кряжевских К.А., Федосеева К.Э.

курсанты 1 курса

Научный руководитель: Плетников В.С.,

кандидат юридических наук, доцент кафедры теории
государства и права

Уральский государственный юридический университет,
г. Екатеринбург

Правосознание является важнейшим социальным ненормативным регулятором общественных отношений, в значительной степени влияет на поступки людей. От уровня правосознания во многом зависит состояние общественного правопорядка, степень доверия населения к государству и государственной власти. Оно оказывает влияние не только на поведение граждан, но и на эффективность и добросовестность работы правоохранительных органов.

О. С. Иоффе и М. Д. Шаргородский рассматривают правосознание как совокупность «воззрений класса или всего общества на то, что есть право и что не есть право» [1, с. 99].

Правосознание – это совокупность представлений и чувств, выражающих отношение людей к праву и правовым явлениям в общественной жизни, осознание правовой действительности, восприятие ее в мысленных и чувственных образах – отмечает С.С. Алексеев [2, с. 206].

У студента-юриста правовое сознание формируется в процессе изучения правовых дисциплин, взаимодействия с представителями юридического мира. Особая роль в процессе формирования правового сознания студентов-юристов отведена

специальной подготовке и юридической деятельности в рамках прохождения практики. Важно, чтобы будущие юристы-профессионалы осознавали главную цель своей деятельности – защиту прав и свобод человека и гражданина [3, с. 42], поскольку в дальнейшем именно от них будет зависеть правовое сознание всего населения. Качество их деятельности в процессе профилактики правонарушений, борьбы с преступностью определит отношение народа к праву и закону. Студент юридического вуза должен обладать активной личностной позицией в отношении норм законов, регламентирующих жизнедеятельность каждого человека, больших и малых социальных групп, государства и мирового сообщества в целом. У юриста должно быть сформировано глубокое уважение к праву, потребность строго следовать правовым предписаниям, качественно осуществлять анализ правовой действительности [4, с. 44].

В настоящее время наблюдается возрастание влияния компьютерной техники, информационных технологий и сети «Интернет» на жизнь человека. Правовое сознание также подвержено данному воздействию. Цифровая трансформация общественной жизни накладывает свой отпечаток, с учетом знания правовых норм, и на отношение (поведение) будущих юристов в сфере правовой жизни. Даже начинающий юрист должен понимать, что любое действие в информационно-телекоммуникационной сети «Интернет» оставляет свой след в электронном пространстве [5, с. 32] и может соответствующим образом сказаться на его будущей профессиональной деятельности.

С целью выявления отличий в отношении студентов-юристов к интернет-пространству, выяснения уровня их информационной (правовой) культуры был проведен опрос среди студентов г. Екатеринбурга. Участниками опроса были студенты юридического университета (УрГЮУ) и медицинского университета (УГМУ). Всего приняло участие в опросе 120 респондентов, среди которых были студенты 1-2 курсов. Участники отвечали на вопросы, связанные с правовым поведением в интернете, соблюдением правил поведения в информационной среде. В ходе исследования было выяснено,

что студенты-юристы заботятся о своей «цифровой личности» в отличие от студентов-медиков, например 76% будущих юристов ответили, что профессия влияет на правовое поведение в интернете, а 70% медиков считают напротив. Также стоит отметить, что 80% студентов-юристов после одного года обучения начинают уделять больше внимания уровню и качеству своего поведения в сети «Интернет». У студентов неюридического ВУЗа этот показатель через год обучения не меняется. Еще одним ключевым фактором, демонстрирующим отличия правосознания студента юридического вуза является то, что 45 опрошенных студентов контролирует свое поведение в сети «Интернет», 5 вообще не афишируют свои личные данные (фото, фамилия и т.д.) и лишь 4 студента допускают свободное поведение.

Данный опрос наглядно демонстрирует тот факт, что у студента специализированного юридического вуза формируется профессиональное правосознание, более ответственный подход, с учетом знания правовых норм, к своему поведению в информационном пространстве.

Из всего вышесказанного следует, что уровень правового сознания у студента юридического вуза уже на первом курсе обучения юридической профессии отличается от правосознания студента неюридического вуза. И если государство хочет иметь граждан, которые знают и соблюдают закон, то первостепенное внимание оно должно обращать на качество подготовки юристов, ведь право является инструментом социального регулирования общественных отношений. И в условиях цифровой трансформации это имеет огромное значение, надо не забыть, что именно юрист обеспечивает регулирование общественных отношений в правовом поле. От уровня правосознания будущих юристов будет зависеть состояние общественного правопорядка, степень доверия населения к праву, государству и государственной власти.

СПИСОК ЛИТЕРАТУРЫ

1. Иоффе О. С. Вопросы теории права / О. С. Иоффе, М. Д. Шаргородский. - М., 1961. - 243 с.
2. Алексеев С.С. Теория государства и права. – М.: Норма,

2005. - 496 с.

3. Курлаева Е.И. Основные направления формирования правосознания юристов // Труды Оренбургского института (филиала) Московской государственной юридической академии. - 2007. - № 8. - С. 42-58.

4. Деформация профессионального правосознания юристов: монография / Р.А. Кузнецов, А.С. Шабуров, В.С. Плетников. – Екатеринбург: Изд-во Уральского юридического института МВД России, 2008. – 103 с.

5. Информационные технологии в юридической деятельности : учебник для вузов / П.У. Кузнецов [и др.] ; под общ. ред. П.У. Кузнецова. 3-е изд., перераб. и доп. – М.: Издательство Юрайт, 2020. - 325 с. // <https://urait.ru/bcode/449842> (дата обращения: 26.04.2021).

ЕЛ ЕРТЕҢІ – БОЛАШАҚ ЖАСТАРДЫҢ ҚОЛЫНДА

Құралбаев Н.Г.

3 курс курсанты

Ғылыми жетекшісі: Джигитова Р.Н.,

ЖЗП кафедрасының оқытушысы, полиция майоры

ҚР ІІМ М. Бөкенбаев атындағы Ақтөбе заң институты

«Ел боламын десең, бесігіңді түзе», - деген ата-бабамыздан қалған өсиет сөз бар, еңсесін енді ғана көтеріп, тамырын жайып келе жатқан біздің еліміз үшін, ата-бабаларымыз болашақ ұрпақ үшін ақтық демі қалғанша күресіп, ғасырлар бойы арман еткен және сол жолда зор құрбандықтарға душар болып, өз өмірлерін құрбан етіп қол жеткізген еліміздің тәуелсіздігін тұғырлы етуге, егемендігімізді ұстап тұруға, мемлекетіміздің тамырын терең тартуына ықпалын тигізетін, ол, біздің болашақ ұрпағымыз. Еліміз өркендеп өсуіне дарынды, білімді, жігерлі ұрпақтардың болуы қажет. Ал жігер, қайрат, дарын еліміздің болашағы, тек жастардың қолында.

Президент Қасым-Жомарт Тоқаев өз жолдауында: «Біздің ұрпақ алдында бабалар қол жеткізген игілікті сақтау, қайта қалпына келтірілген мемлекетімізді нығайту және дүниежүзілік

қауымдастық талаптарына сай жаңа сапалық деңгейге көтерілу міндеті тұр», -деп елінің ертеңгі жастарына зор сенім мен мол үміт артуда.

Әр ұрпақтың заман ағымы, кезең тынысы болады.

Осы ХХІ ғасыр қазақ халқының бүгінгі ұрпағы мына біздерге бұйырған үлкен баға жетпес бақыт деп ойлаймын. Еліміздің біртуар ақындары мен жыршылары еліміздің болашағы жастардың қолында екенін айтып жырлап жүр.

«Жастар — болашаққа апаратын алтын көпір», - дейді дана халқымыз. Әрбір өскелең ұрпақ жеке қабілетіне және кәсіби біліміне сай қоғамымызда өз орнын табуы қажет. Біздің әлеуметтік-эканомикалық даму жолындағы қарқынымыз, жастардың қоғамдық – саяси өмірдегі ұстанымына, олардың ертеңгі күнге деген сенімі мен белсенділігіне тікелей байланысты. Ендігі кезекте тәрбие мазмұны мен жастарды тәрбиелеу ісі олардың дүниетанымын қалыптастыру және ақпараттық-саяси мәдениетін көтеруге аса көңіл аударуымыз керек.

Бұл үшін, әрине жастарымызға сапалы білім беру, оқу үрдісі және қазіргі кезеңнің мультимедиялық – телекоммуникациялық мүмкіндіктері мен артықшылықтарына ие болған технологияны, мемлекеттік тілімізді жетік меңгертуге, ой-өрісін жоғары деңгейде жетілдіруге қажетті жағдай жасау.

Еліміздің білім беру жүйесінің басты міндеті – білім берудің ұлттық модуліне өту арқылы жас ұрпақтың білім деңгейін халықаралық дәрежеге жетелеу. Жастардың білім деңгейін жоғары дәрежеге жеткізу арқылы, жас ұрпақтың дамыған ғылым мен техниканы жете меңгеріп, өз Отанына пайдалы болуы еліміздің елбасының маңызды бағыттарының бірі.

Елбасы Қазақстанның объективті түрде орташа Еуропа елдерінің әлеуметтік даму сапасы деңгейіне жақын екенін айтты. Сонымен қатар, Елбасы тек Қазақстан жастары ғана емес, шет мемлекеттерде «Болашақ» бағдарламасымен білім алып жатқан студенттер де он-лайн технологиясымен қарым-қатынас жасай отырып, байланысып, өздерінің алғысын, көкейде жүрген өзекті мәселелерін ортаға салып, сауалдарына жауап алды. Қазақ халқы, елі жастарға сенеді. Бірақ, бес саусақ

бірдей емес, жастарымыздың ішінде Отанының тыныштығын сақтамақ былай тұрсын, отбасының тыныштығын сақтай алмайтын азаматтар да жоқ емес.

Десекте, көпке топырақ шашуға болмайды, қазіргі уақытты бізді қызықтыратын бір дәрсе, — ол Елбасымыздың халқына Жолдауында айтылғандай, ХХІ ғасыр — білім ғасыры. Олай болса, елімізді өркендету үшін білімді жастар керек, жақсы оқып, жан-жақты білім мен ғылым алып, еліміздің еңселі азаматы болуымыз керек. Ел ертеңі –келер ұрпақтың яғни біздердің қолымызда. Ата-бабамыздан мұра болып бізге қалдырылған елімізді көркейтіп, оны өзімізден кейінгі ұрпаққа жеткізу-біздің борышымыз.

Ал осы борышын өтеу жолында емес, нашақорлық пен маскүнемдікке салынып, адасу жолында жүргендерге не айтамыз? Неге денсаулығымызды, жанымызды таза ұстап, талғамымыздың биіктігін білдіріп, салауатты өмір сүрмеске? Егеменді тәуелсіз елімізде еркін білім алып, дархан даламызда еліміз үшін неге еңбек етпеске? Бұған не кедергі, кім кінәлі? Бұған әр адамның өзі кінәлі деп есептеймін. Пайғамбарымыздың хадистерінің бірінде: Ішімдікпен достастым дегенше, адамгершілікпен қоштастым дейтін ұлағатты сөзі бар. Осындай жат қылықтардан арыла алмай, адамгершілікпен баяғыда қоштасқан жастарымыздың жиіркенішті әрекеттерін көріп, бұл жастарелдің қамын қашан ойлайды, өздері өмір сүретін Отанын қалай қорғайды? деген ой қатты толғандырады. Мүмкін бұған қоғам кінәлі шығар?! Бірақ қоғамды жасайтын адам емес пе!

Сондықтанда жастарымызға қатысты келеңсіз жағдайлар үшін қоғамға кінә артпай, сол келеңсіз жағдайдың алдын алып, жолын кесетін әрекет жасағанымыз дұрыс шығар. Ол үшін әрине жастардың тәрбиесіне үлкен мән берілуі керек, отбасында ата-ана бала тәрбиесіне деген өз міндетін атқаратын болса, мемлекет тарапынан жастарды қолдау мақсатында көмек көрсететін болса, адасқан жастарды тура жолға салып, азамат жастардың санын көбейтсек деген ойдамын.

Қорыта келе, бүгінгі жас – ертеңгі ел тізгінін ұстайтын ел ағасы. Бүгінгі алдыңғы толқын аға буынның орнын басар, ізін жалғастырар артында өсіп келе жатқан жастар екенін жақсы білеміз. Еліміздің ендігі дамуы мен өркендеуі, келешегі

жастарға тікелей байланысты. Әрі білімді, бәсекеге барынша қабілетті, сонымен қатар дені сау яғни салауатты өмір салтын ұстануы шарт. Ұлы Мағжан Жұмабаев айтқандай, «Арыстандай айбатты, жолбарыстай қайратты, қырандай күшті қырағы — Мен жастарға сенемін» дегендей, бүгінгі қоғам, қазіргі нарық бәсеке заманын талап етіп отыр. Жүректерінде жалыны, бойларынан күштері бар жиырма бірінші ғасырдың жастары күнделікті өзгеріп жатқан өмірге, құбылыстар мен жаңалықтарға шошып қарамай, батыстың қитұрқы өміріне еліктемей, «жақсыдан үйреніп, жаманнан жиреніп» жатса, нұр үстіне нұр болар еді.

Сондықтан, жастарымызды білімге баулып, олардың арасында сапалы мамандар даярлау жоғарылаған жағдайда ғана, еңбек нарығында бәсекеге қабілетті мамандар көбейіп, еліміздің экономикасы, мәдениеті дамиды деп сенемін.

Біздің негізгі мақсатымыз – жақсы білім алып, өмірде, еңбекте жақсы жетістіктерге жетіп, ата-бабамыздың мұра етіп қалдырған еліміздің тәуелсіздігін биік ұстап, Елбасымыздың бізге деген сенімі мен үмітін ақтау. Осы жетістіктерге жету үшін Президентіміздің бағдарламасын басшылыққа ала отырып, сапалы білім алу, өз халқымызға, елімізге, жерімізде аянбай еңбек ету.

ӘДЕБИЕТТЕР ТІЗІМІ

1. Жаңа жағдайдағы Қазақстан: іс-қимыл кезеңі: Мемлекет басшысы Қасым-Жомарт Тоқаевтың Қазақстан халқына Жолдауы. 2020 жылғы 1 қыркүйек // https://www.akorda.kz/kz/addresses/addresses_of_president/memleket-basshysy-kasym-zhomart-tokaevtyn-kazakstan-halkyna-zholdauy-2020-zhylgy-1-kyrkuiek.

ФОРМИРОВАНИЕ ПРАВОСОЗНАНИЯ У КУРСАНТОВ ВОЕННОГО ИНСТИТУТА НАЦИОНАЛЬНОЙ ГВАРДИИ

Құрманғазиев Ж.К.

курсант 4 учебного батальона

Научный руководитель: Бегишев Р.Р.,

начальник цикла ВиСПР кафедры военной педагогики

и психологии, полковник

Военный институт Национальной Гвардии РК, г. Петропавловск

В современных условиях укрепление боевой готовности подразделений и частей Национальной гвардии неразрывно связано с ростом правового сознания военнослужащих. Именно правосознанию принадлежит ключевая роль в вопросах обеспечения законности и правопорядка в войсках правопорядка, поскольку реализация правовых норм, претворение их в жизнь происходит в подавляющем большинстве случаев через сознательное поведение людей. Следовательно, особую важность приобретают вопросы формирования и укрепления правосознания военнослужащих, обеспечения качества организации и проведения воспитательной работы.

Военный институт Национальной гвардии, обладая определенной спецификой, проецирует её в том числе и на процесс правового воспитания курсантов. Так, детальная регламентация военно-профессиональной деятельности требует четкого знания и неукоснительного соблюдения требований целого ряда нормативных документов, как общего, так и специального назначения.

Отсутствие правовых знаний, несформированность навыков правомерного поведения, правовых качеств личности не позволяют военнослужащему выполнять задачи повседневной и служебно-боевой деятельности. Именно поэтому в квалификационных требованиях к подготовке офицеров любой специализации отражено, что выпускник должен знать законы, общевойсковые уставы, сознательно соблюдать их и требовать этого от своих подчиненных, а также знать основы организации и проведения воспитательной работы

с личным составом.

В Военном институте курсанты всех специальностей изучают дисциплины «Основы права», «Основы антикоррупционной культуры» с 2016 года. Целями изучения данных дисциплин являются: формирование правового мировоззрения обучающихся, воспитание казахстанского патриотизма, повышение общественного и индивидуального правосознания и правовой культуры, формирование системы знаний по противодействию коррупции и выработка на этой основе активной гражданской позиции и нулевой терпимости по отношению к данному явлению.

Правовое воспитание представляет собой целеустремленное систематическое воздействие на сознание военнослужащих в интересах формирования у них устойчивых правовых взглядов и представлений, убеждений и чувств, привития им высокой правовой культуры, навыков и привычек правового поведения [1].

Задачами правового воспитания являются:

- вооружение военнослужащих правовыми знаниями в области военного законодательства;
- обучение законопослушанию и твердым знаниям: прав и обязанностей, как гражданина и военнослужащего, выполняемых задач, условий применения оружия, техники и мер принуждения;
- организация правовой пропаганды и правовой помощи военнослужащим, членам их семей;
- контроль за соблюдением законности и правопорядка, воинской дисциплины [1, с. 4].

Для формирования высокого уровня правосознания курсантов Военного института должны решаться на практико-методологическом уровне следующие специфические задачи: обучение курсантов правовым знаниям; превращение полученных знаний в личные убеждения, в практические навыки и привычки правомерного поведения; привитие курсантам чувства нетерпимости к любым отступлениям от требований правовых норм; воспитание у курсантов военно-профессиональных качеств (ответственность, законность, чувство правового долга, уважения к закону); психологическая

подготовка курсантов к правоприменительной деятельности в войсках; формирования готовности и умения у будущих офицеров активно отстаивать и защищать свои права и свободы; выработка полезных навыков и привычек всегда поступать в строгом и точном соответствии с законом, давать стимул для лучшего исполнения правовых норм; укрепления законности и правопорядка в частях и подразделениях; обеспечение прав и свобод военнослужащих [2].

На практике правовое воспитание с одной стороны, путем разъяснения и изучения действующего законодательства, а с другой - практическим воздействием на сознание и чувства военнослужащих через поддержание строгого уставного порядка, организацией службы войск в строгом соответствии с требованиями законов и воинских уставов.

Основными средствами правового воспитания путем изучения и разъяснения права являются правовая пропаганда, правовое обучение, правовое самообразование. Однако правовое обучение – необходимое, но не достаточное условие формирования высокого правового сознания. Знать нормы права и соблюдать их во всем объеме имеющихся знаний – не одно и то же.

Практика показывает, что далеко не всегда существует прямая зависимость между объемом праворазъяснительных мероприятий и количеством совершенных военнослужащими правонарушений.

Например, за 2019 год военнослужащими Национальной гвардии совершено 23 преступления из них 8 воинских и 15 общеуголовных, (2018 год - 33), из них: воинских – 16, общеуголовных 17. По категориям: офицеры – 9 (2018 - 13), военнослужащими по контракту – 12, (2018 - 6), военнослужащими срочной службы – 0 (2018 - 4), должностными лицами (по факту) – 2, (2018 - 10) [3].

Именно поэтому, на наш взгляд, требуется реализация еще одного направления правового воспитания, целевая характеристика которого будет состоять в положительном отношении к действующим нормам права, когда все эти нормы осознаются и принимаются военнослужащими как необходимые правила реализации служебно-боевой деятельности.

Часто военнослужащий имеет высокий уровень правовых знаний, осознает необходимость следования правовым нормам, но это не ведет к стабильной законопослушности, поскольку у него нет устоявшихся навыков и привычек правомерного поведения. Поэтому в рамках этого направления правового воспитания ставится задача добиться устойчивого поведения военнослужащих в соответствии с требованиями закона.

Навыки и привычки правомерного поведения военнослужащего формируются только в условиях постоянной практики применения правовых норм на фоне служебно-боевой деятельности. Правовая практика – это реальное исполнение каждым военнослужащим законов Республики Казахстан, требований общевоинских уставов, повседневное участие в работе по укреплению законности, правопорядка и воинской дисциплины. Воздействие на сознание и чувства военнослужащих в данном контексте осуществляется путем использования таких средств, как поддержание твердого уставного порядка, личный пример командиров (начальников), правильная дисциплинарная практика, своевременное и законное разрешение жалоб, заявлений и предложений, участие военнослужащих в работе по укреплению воинской дисциплины, законности и правопорядка [4].

Организация процесса формирования правосознания курсантов должна совпадать с организацией правовоспитательной деятельности в военном вузе. Она включает изучение и анализ исходного уровня правосознания курсантов; уяснение имеющихся тенденций и проблем в правовом воспитании личного состава; прогнозирование работы по правовому воспитанию; определение и формулирование целей и задач воспитательного воздействия; планирование правового воспитания как составной части общей системы воспитания; непосредственно организацию правового воспитания, согласование и координацию воспитательного воздействия субъектов на воинские коллективы и отдельных военнослужащих; контроль и корректировку воспитательных воздействий в ходе осуществления мероприятий правового воспитания; анализ и обобщение хода и результатов правового воспитания, формирование и реализацию предложений по его

совершенствованию.

Детальное изучение руководящих документов, регламентирующих порядок организации и проведения правового обучения и воспитания, показало, что в данном контексте раскрытие сущности процесса формирования правосознания будущих офицеров сводится к одностороннему показу его различных сторон, перечислению свойств и характеристик правового воспитания, а не к выявлению его педагогической сущности [5].

Такое положение дел вызывает значительные трудности реализации правовоспитательной деятельности на практике.

Попадая в Военный институт, курсант с первых дней сталкивается с необходимостью всегда и повсеместно соблюдать требования устава. Уже с первых дней пребывания курсанта в военном вузе начинается относительно управляемое формирование когнитивного и деятельностного компонентов его профессионального правосознания. Командный и профессорско-преподавательский состав активно участвуют в доведении до сознания курсанта соответствующих норм и требований, а также постоянно контролирует качество их исполнения.

Что касается эмоционально-ценностного компонента, то его формирование происходит преимущественно стихийным образом. Курсант должен самостоятельно определиться в отношении к предъявляемым требованиям и решить для себя, зачем ему нужно знание и соблюдение норм права. Основная правовоспитательная цель командиров и начальников на практике сводится к тому, чтобы не допустить правонарушений и преступлений со стороны будущих офицеров. Ценностная сущность права как социального явления, как необходимого условия существования государства, общества, личности в государстве и обществе отходит на второй план. Эмоционально-ценностный компонент просто выпадает из системы правового воспитания и, следовательно, из процесса формирования правового сознания будущего офицера.

Объемность и многогранность законодательства предполагают дифференцированный подход в его изучении отдельными категориями и группами военнослужащих.

Курсанты в системе правового воспитания и обучения изучают право «в части, их касающейся», все внимание уделяется нормам военного права, необходимым в повседневной деятельности курсанта, «здесь и сейчас».

Так правовое информирование в основном сводится к «доведению и разъяснению» норм, касающихся уголовной ответственности военнослужащих за воинские и иные преступления и иногда – популяризации нормативных актов, регулирующих права, свободы и льготы военнослужащих, членов их семей. Изучение права в рамках учебной дисциплины характеризуется преимущественно военной направленностью.

Представляется, что основным потенциалом в формировании правового сознания курсантов в широком смысле обладает дисциплина «Основы права». Однако работа в данном направлении не может быть в полной мере эффективной, поскольку весьма ограничено количество времени отводимого на ее изучение. Как следствие, результатом правового обучения и воспитания в вузе становится лишь минимально необходимый объем правовых знаний для успешного выполнения должностных обязанностей и реализации предоставленных им прав, а также элементарные навыки правомерного поведения в условиях «живи по уставу». Поэтому можно говорить лишь о формировании преимущественно военно-профессионального компонента правосознания будущего офицера военнослужащего – как гражданина Республики Казахстан речь не идет.

В руководящих документах четко оговорены формы, методы правового обучения и воспитания. Непосредственными организаторами данного направления воспитательной работы в военном вузе выступают командиры и их заместители по воспитательной и социально-правовой работе. Слабая психолого-педагогическая подготовка командиров, неумение применять эти формы и методы работы на практике вызывают формализм и, как следствие, их низкую результативность. Однако альтернативы этим формам и методам работы пока нет, поэтому важно наполнить их полноценным содержанием, что требует повышения уровня правовой и психолого-педагогической подготовки офицеров. Недостаточная правовая

грамотность офицеров-воспитателей, преподавателей, организация жизни и быта курсантов с нарушениями требований некоторых законодательных актов, общевоинских уставов, недостаточно высокое качество в проведении правовоспитательных мероприятий снижают уровень данной работы, что явно не способствует эффективному формированию правосознания будущих офицеров. Очевидно, что требуется целенаправленная, систематическая, комплексная работа всех офицеров-воспитателей, преподавателей в процессе осуществления различных видов деятельности по формированию правового сознания курсантов, умелое выделение правового аспекта и его целевое использование в учебной и служебной деятельности.

Анализ теории и практики формирования правового сознания курсантов, изучение отзывов из частей на молодых офицеров, а также изучение специальной литературы показали, что в контексте современного состояния дел данный процесс протекает в условиях следующих противоречий:

1) между целью и результатами процесса (несоответствие реального и объективного необходимого уровня правосознания будущих офицеров);

2) между объемом правовых знаний и опытом их применения в повседневной жизнедеятельности (зачастую курсанты, имея значительный багаж знаний в области права, не способны применять их на практике, знать – не значит уметь и исполнять);

3) между постоянно растущими требованиями к личности будущего офицера и уровнем его правомерного поведения;

4) между реально существующей практикой и регламентирующими ее нормативно-правовыми актами;

5) между объективными условиями всего учебно-воспитательного процесса в военном вузе и субъективными индивидуально-психологическими особенностями курсантов;

6) между убежденностью военнослужащих в силе и авторитетности законов и реальным уровнем их соблюдения.

Подводя итог, обозначим возможные пути преодоления выявленных противоречий.

Во-первых, необходим постоянный мониторинг процесса

формирования правосознания курсантов, своевременный анализ его результатов и, в случае необходимости, оперативное принятие решений по коррекции данного процесса.

Во-вторых, необходима четкая организация педагогического взаимодействия между преподавателями и курсантами в ходе данного процесса на всем его протяжении.

В-третьих, необходима разработка комплекса мер педагогического воздействия на курсантов, позволяющего оптимизировать процесс формирования правосознания курсантов с учетом особенностей организационно-педагогической структуры военного вуза.

СПИСОК ЛИТЕРАТУРЫ

1. Руководство по организации воспитательной и социально-правовой работы с личным составом Национальной гвардии Республики Казахстан: приказ ГК НГ Республики Казахстан от 25 мая 2015 года № 215.

2. Психология и педагогика высшей военной школы: учебное пособие / под ред. А.В. Барабанщикова. - М., 1989.

3. Протокол селекторного совещания с заместителями командующих РгК, командиров воинских частей непосредственного подчинения, начальника Военного института по ВиСПР, а также начальниками отделений военной полиции 31 декабря 2019 года.

4. Сливин Т.С. Концептуальные основы правовой подготовки офицерских кадров в военных вузах. - М., 2008.

5. Пепеляев А.В. Правовое воспитание военнослужащих. - Новосибирск, 2007.

БОЛАШАҚ ОФИЦЕРЛЕРДІҢ КОММУНИКАТИВТІ МӘДЕНИЕТІН ДАМУДА МАҚАЛ-МӘТЕЛДЕРДІҢ КӨРІНІСІ

Медет Н.М., Хрущёва Е.Р.

1 курс курсанттары

Ғылыми жетекшісі: Казанова Л.И.,

тілдік дайындық кафедрасының оқытушысы

ҚР ПМ Б. Бейсенов атындағы Қарағанды академиясы

«Тіл – тек қатынас құралы емес, ол – эстетикалық құрал. Тіл адамдарға бір-бірімен түсінісіп қою үшін ғана емес, әсемдік дүниені сезіну үшін қажет. Демек, тіл арқылы бір-бірімізге жақсы әсер ету де көзделетіндіктен, экспрессиясы күшті сөздерді таңдау, сөйлемдерді әсерлі етіп құрастыру, яғни тілдік көріктеу құралдарын танып, дұрыс жұмсау да тіл мәдениетінің бір пұшпағын құрайды» [1, б. 5]. Келтірілген дәйек сөзге тоқталатын болсақ, тілдің коммуникативті және эстетикалық қасиетін ерекше аңғаруға болады. Олай болса, тіл мәдениеті – ұлттың бірегей байлығы, оның ерекше күші. Ал кәсіби салада тіл (сөйлеу) мәдениетін сақтау айтарлықтай жетістіктердің бірі болып саналады.

Тіл мәдениеті дегеніміз – ауызша және жазбаша әдеби тілдің нормаларына ерекше мән беріп, сауатты жазу және дұрыс сөйлеу.

Қазіргі таңда жаһандану үдерісінде құқық қорғау органдары қызметкерінің тіл және сөйлеу мәдениеті өзекті мәселелердің бірі болып келетіні баршамызға мәлім. Сонымен, «Тілдердің үш тұғырлығы» мәдени жобасының қағидаларын негізге ала отырып, құқық қорғау органдарының болашақ қызметкерлерінің аялық білімінде бар мақал-мәтелдерге арналған тұтас бір зерттеу жүргізуге сұраныс өте жоғары. Ол зерттеу тақырыбының өзектілігін айқындайды.

Белгілі ғалым З.Ш. Ерназарованың анықтауында, «аялық білім – коммуникацияға қатысушылардың ортақ ақпараттық қор. Мәтінді дұрыс түсіну мен сәтті коммуникация үдерісі коммуниканттардың белгілі аялық білімімен мен лингвистикалық құралдардың авторлық таңдауымен қамтамасыз

етілген» [2, б. 5]. Ғалымның пікіріне сүйенетін болсақ, коммуниканттардың «ортақ» аялық білімі мен сөйлеушінің лингвистикалық құралдарды дұрыс таңдауы – сәтті коммуникацияның басты алғышарты. Басқаша айтқанда, хабарды жеткізу және қабылдау үдерісінде аялық білім маңызды орын алады. Аялық білімде мақал-мәтелдер де көрініс береді.

Мақал-мәтелдер – халықтың ғасырлар бойы түйген философиясы, даналығы ғана емес, тіл маржандары, әбден ықшамдалған, әрбір сөзінде бірнеше қосалқы мағына бар әрі құлаққа жағымды сазды ғаламат дүние екені мәлім [1, б. 19]. Ал құқық қорғау және құқық қолдану саласының білікті маманы халық даналығын жетік білуі қажет деп ойлаймыз.

Курсанттардың, яғни болашақ офицерлердің, аялық білім қорында бар мақал-мәтелдерді анықтау мақсатында, Қазақстан Республикасы Ішкі істер министрлігі Б.Бейсенов атындағы Қарағанды академиясының курсанттары арасында сауалнама жүргізілді. Курсанттар аялық білім қорында бар мақал-мәтелдерді көрсетті. Сауалнамаға қатысқан 105 респонденттің төмендегі нәтижелерін қарастырып көрелік:

1. Тіл туралы ең танымал мақал-мәтелдерді төмендегі сызба арқылы беруге болады:

Мақал-мәтел	Пайыздық көрсеткіш
1.Тіл тас жарады, тас жармаса, бас жарады.	12,40%
2. Язык мой – враг мой.	33,80%
3. Easier said than done.	1%
4. Facts speak louder than words.	1%

2. Курсанттар Отан туралы төмендегі мақал-мәтелдерді ерекше көрсетті:

Мақал-мәтел	Пайыздық көрсеткіш
1. Отансыз адам – ормансыз бұлбұл.	27%
2. Родина – мать, умей за нее постоять.	13%
3. East or West home is best.	3%

3. 1-курс курсанттарының жауабына сүйеніп, еңбек туралы ең танымал мақал-мәтелдерді мынадай сызба арқылы көрсетуге болады:

Мақал-мәтел	Пайыздық көрсеткіш
1. Еңбек етсең ерінбей, тояды қарның тіленбей.	15%
2. Без труда не выловишь и рыбку из пруда.	35%
3. He that will eat the kernel must crack the nut.	2%

4. Әділдік туралы төмендегі мақал-мәтелдер курсанттардың аялық білімінде бар:

Мақал-мәтел	Пайыздық көрсеткіш
1. Әділдік мақсатқа жеткізеді.	2%
2. Әділ айтқан жеңер.	2%
3. Несправедливость человека поражает его самого.	2%
4. Где справедливость, там и правда.	2%
5. Justice delayed is justice denied.	2%

Зерттеу жұмысынан шығатын тұжырымдарды қарастырып көрелік:

1-курс курсанттарының аялық білім қорында бар тіл туралы ең танымал мақал-мәтелдер мынадай:

1) Тіл тас жарады, тас жармаса, бас жарады – 12,40%; 2) Язык мой – враг мой: прежде ума рыщет, беды ищет – 33,80%; 3) Easier said than done – 1%; 4) Facts speak louder than words – 1%.

Курсанттар Отан туралы төмендегі мақал-мәтелдерді жиі қолданады:

1) Отансыз адам – ормансыз бұлбұл 27%; 2) Родина – мать, умей за нее постоять 13%; 3) East or West home is best – 3%.

Білім, еңбек туралы таңдаулы мақал-мәтелдер: 1) Еңбек етсең ерінбей, Тояды қарның тіленбей – 15%; 2) Без труда не выловишь и рыбку из пруда – 35%; 3) He that will eat the kernel must crack the nut – 2%.

Курсанттар әділдік туралы төмендегі мақал-мәтелдерді жақсы біледі:

1) Әділдік мақсатқа жеткізеді – 2%; 2) Әділ айтқан жеңер – 2%; 3) Справедливость человека поражает его самого – 2%; Где справедливость, там и правда – 2%. Justice delayed is justice denied – 2%.

Тіл, Отан, білім және еңбек, әділдік туралы мақал-мәтелдердің қолданылу жиілігін мынадай сызба арқылы көрсетуге болады:

Зерттеудің нәтижесі	Мақал-мәтелдердің тақырыптары:			
	Тіл	Отан	Білім, еңбек	Әділдік
Мақал-мәтелдердің саны	61	195	201	50
%-дық көрсеткіш	12%	38%	40%	10%

Жоғарыда келтірілген сызбадағы көрсеткіштерді мынадай диаграмма арқығы беруге болады.



Курсанттардың білім деңгейін нақтылау және тереңдету мақсатында, берілген зерттеудің материалдарын «Қазақ тілі», «Орыс тілі», «Шетел тілі» пәндерінде, «Шешендік өнер» арнайы курсына пайдалану өте тиімді.

Қорыта айтқанда, «Болашақ офицерлердің коммуникативті мәдениетін дамытуда мақал-мәтелдердің көрінісі» деген тақырып алдағы уақытта кең көлемде зерттеліп, жаңаша ғылыми көзқарасқа сай сипаттала беретін болады.

ӘДЕБИЕТТЕР ТІЗІМІ

1. Сыздықова Р. Тілдік норма және оның қалыптасуы (кодификациясы). Көп томдық шығармалар жинағы / Рәбиға Сыздықова/ 8-том. – Алматы: «Ел-шежіре», 2014. - 292 б.

2. Ерназарова З.Ш. Сөйлеу синтаксисінің прагмалингвистикалық аспектісі. – Алматы, 2001. – 215 б.

ОСОБЕННОСТИ ПОДГОТОВКИ БУДУЩИХ СОТРУДНИКОВ ОВД РЕСПУБЛИКИ КАЗАХСТАН В ВЫСШЕМ УЧЕБНОМ ЗАВЕДЕНИИ РОССИЙСКОЙ ФЕДЕРАЦИИ (В ПЕРИОД ПАНДЕМИИ НОВОЙ КОРОНАВИРУСНОЙ ИНФЕКЦИИ COVID-19)

Нуркасым А.Н.

курсант 1 курса

Научный руководитель: Кушкина О.В.,

преподаватель кафедры государственно- правовых дисциплин
Сибирский юридический институт МВД России, г. Красноярск

Учитывая условия происходящих в стране политических и социально-экономических преобразований и обусловленной этим непростой криминальной обстановки, мировые стандарты борьбы с преступностью в целом система МВД Республики Казахстан заинтересована в высоко квалифицированных кадрах. Одним из способов подготовки компетентных сотрудников является получение высшего образования в высших учебных заведениях (далее - вуз) на территории Российской Федерации.

Так, по данным опроса Центра социологических исследований Министерства образования и науки РФ [1] Общее число иностранных граждан, обучавшихся в вузах Российской Федерации в 2018/2019 учебном году, по сравнению с 2017/2018 годом увеличилось на 25,4 тысячи человек, или на 9,9%. Наиболее крупным контингентом иностранных студентов очной формы обучения в 2018/2019 году стали (как и в предыдущем году) представители Казахстана (43,4 тыс. чел.), на втором месте — Китая (36,5 тыс. чел.), на третьем — Туркмении (30,1 тыс. чел.).



Рис. 1. Доля иностранных граждан стран СНГ, обучавшихся в российских вузах в 2018/2019 учебном году.

Вузы расположенные на территории Российской Федерации предоставляют возможность обучения гражданам республики Казахстан по разным направлениям подготовки высшего образования: экономика и управление, медицина и фармация, образование и педагогика, юриспруденция и др. Регулирование отношений в сфере образования осуществляется в соответствии с Конституцией Российской Федерации, Федеральным законом от 29 декабря 2012 года №273-ФЗ «Об образовании в Российской Федерации» [2], другими нормативно-правовыми актами Российской Федерации, законами и иными нормативно-правовыми актами субъектов Российской Федерации.

Министерство внутренних дел России (далее МВД России) на протяжении многих лет принимает активное участие в подготовке полицейских кадров для компетентных органов иностранных государств. Основными направлениями международного сотрудничества между МВД России и МВД республики Казахстан по подготовке сотрудников полиции является: подготовка иностранных специалистов по программам высшего образования по очной форме обучения на территории

Российской Федерации и подготовка сотрудников правоохранительных органов иностранных государств по программам дополнительного профессионального образования и профессионального обучения.

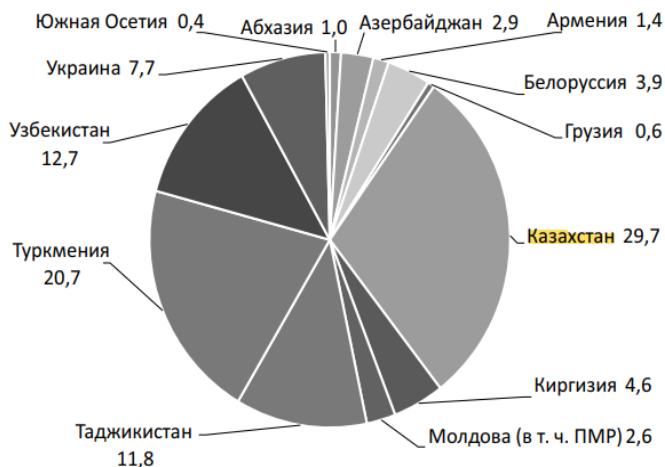
Однако, вынужденной меры по недопущению распространения новой коронавирусной инфекции COVID19 в 2019-2020 учебном году и частично 2020-2021 учебный год Российской Федерацией вводились ограничительные меры в сфере образования, в том числе перевод обучающихся иностранных государств на дистанционное обучение, что повлекло некоторые проблемы. Среди таковых можно отметить: языковой барьер и трудности при его преодолении, сложность коммуникативного взаимодействия в паре «ученик-учитель» и в группе, сложность доступа к информации на родном языке. Такие обстоятельства затрудняют процесс изучения дисциплин, негативно сказываются на восприятии новой информации, на уровень усвоения знаний, и как следствие может повлечь снижение эффективности обучения.

Обучение иностранных обучающихся юридическим дисциплинам требует сочетания различных методов и подходов, включающих в себя инновационные технологии, исключающие полное дистанционное обучение. Выявление и интеграция новых методов и подходов в обучении иностранных обучающихся позволит повысить качество обучения, сделать образовательный процесс более интересным и разнообразным, что поспособствует познавательной активности и улучшению образовательного уровня.

СПИСОК ЛИТЕРАТУРЫ

1. Арефьев А.Л. Обучение иностранных граждан в образовательных организациях высшего образования Российской Федерации. Статистический сборник / Министерство науки и высшего образования Российской Федерации. — Вып. 17. — М.: Государственный институт русского языка им. А.С. Пушкина, 2020. — 180 с.

2. Об образовании в Российской Федерации: Федеральный закон от 29.12.2012 № 273-ФЗ // http://www.consultant.ru/document/cons_doc_LAW_140174/ (дата обращения 28.04.2021)

3. Gabriels W., Benke-Aberg R. Student Exchanges in Times of Crisis — Research report on the impact of COVID-19 on student exchanges in Europe. Erasmus Student Network AISBL. 2020 // <https://esn.org/covidimpact-report> (дата обращения 28.04.2021)

ТӘУЕЛСІЗДІК – ЕҢ БАСТЫ ҚҰНДЫЛЫҚ

Өмірзақ Қ.А.

3 курс курсанты

Ғылыми жетекшісі: Ибраева А.К.,

заң ғылымдарының кандидаты, жалпы заң пәндері
кафедрасының бастығы, полиция полковнигі
ҚР ІІМ М.Бөкенбаев атындағы Ақтобе заң институты

Биыл Қазақстан халқы ел Тәуелсіздігінің 30 жылдығын атап өтуде. Тәуелсіздікке ие болғаннан кейін Қазақстан әлемдік қауымдастықтың беделді қатысушысы ретіндегі ел тарихының жаңа беттері басталды. Бұл аса маңызды кезеңнің тарихи маңызы заманауи мемлекеттің негізін салушы Тұңғыш Президент Н.Ә. Назарбаев бастаған мемлекеттік егемендікке дейінгі басынан өткерген қиын жолында. Тәуелсіз Қазақстан өзінің даму тарихында тағы бір жаңғыру кезеңіне аяқ басты. Ата заңға енгізілген өзгерістер бүкілхалықтық қызу талқылаудан өтті. Бүкілхалықтық талқылауға ұсынылған 98 баптан тұратын Ата заңымыздың 18 бабына өзгерістер мен толықтырулар енгізілді. Бұл бәсекеге қабілетті дамыған елдер қатарына кіруді көздеген «Мәңгілік ел» идеясын жүзеге асыру үшін қажет шешім болғаны сөзсіз.

Н. Назарбаев «Заманның дидары өзгерді, біз де өзгеруіміз керек. Сол себепті, мемлекеттің басқару жүйесін де жаңғыртатын кез келді. Мен елдің мүддесі мен заманның талабын, ұрпақтың болашағын ойлай отырып осындай байлам жасадым», - деп бастаған болатын.

Бұл Елбасы ұсынған конституциялық реформа елдің әлеуметтік-экономикалық және саяси дамуының жаңа сатысына, жаңа кезеңіне аяқ басқалы тұрғанын көрсетеді.

Елбасы әлемдегі, елдің ішіндегі жағдайды терең біліп,

саяси өзгерістер қажеттілігін сезіне отырып, осындай батыл қадамдар жасады.

Елбасымыздың сөзімен айтар болсақ, бір мезгілде жоспарлы экономикадан – нарықтық экономикаға, тоталитарлық саяси жүйеден – демократиялық жүйеге, дәстүрлі мәдениеттен қазіргі мәдениетке көшіп, үш бірдей секіріс жасадық. Алғашқы онжылдық кезең біздің еліміз үшін оңай болмағаны мәлім.

Елбасымыз мелекетіміздің қалыптасу кезеңдерінде халыққа тіпті де етене емес шешімдердің өздері - күштеу әдістерімен, ерік жігерді барынша шоғырландыру, аса зор өмірлік күш-қуат жұмсау арқылы жүзеге асырылғанын айта келіп, олардың мемлекетіміздің қалыптасуының әрбір кезеңдерінде қабылданған шешімдердің ауқымын, жауапкершілік салмағын сезінгендерін қалар еді [1].

Еліміздегі билік нысаны туралы О.Сүлейменов «Қазақстандағы күшті президенттік республика Нұрсұлтан Назарбаевтың ерекше тұлғасымен, кәсіби жағынан жетіле қоймаған Жоғарғы кеңеспен және саясат сахнасына көтеріліп келе жатқан саяси партиялардың әлжуаздығымен сипатталады», деген болатын [2, б. 134].

Бүгіндері Қазақстандағы реформалар тәжірибесінің нәтижелі екендігін халықаралық сарапшылар ғана емес, сонымен бірге әлемдегі басты мемлекеттер лидерлерінің өздері де мойындап отыр. Қазақстанның көшбасшылығы сәтті таңдап алынған өтпелі дәуірдің саяси-экономикалық үлгісіне негізделген. Ол – күшті президенттік билік және оған қоса жедел де қарқынды экономикалық реформалар.

Елбасы Н. Назарбаев еліміздің абыройын, атағын асқақтатып, Отанымыз Қазақстанның беделінің асқақ көрінісінің бірі – Қазақстанның 2010 жылы Еуропадағы қауіпсіздік пен ынтымақтастық ұйымына төрағалық етуі болып табылады.

Ойымызды қорыта келе, мынадай дәлелді тұжырымдар жасауға толық негіз бар деп ойлаймыз:

- егемендігімен қалыптасудан бастау алған Қазақстан Республикасы, ұлт Көшбасшысының кемеңгер саясатының нәтижесінде дамыған елу мемлекеттің қатарына қосылуда,

үлкен жетістіктерге жетті;

- егемендік алғалы Қазақстанды әлемнің барлық елі таныды және тұңғыш Президент Нұрсұлтан Назарбаевтың еңбегін, дұрыс таңдаған саясатын әлем жұртшылығы мойындауда;

- мемлекетіміз Біріккен Ұлттар Ұйымынан бастап, көптеген беделді халықаралық ұйымдарға мүше болды;

- Қазақстан барлық елдермен достық қатынасын нығайтты, еліміздің экономикасы, мәдениеті, саяси жүйесі нығайды, демократия мен заңдылық, құқық тәртібі жетілді;

- еліміздің мемлекеттік шекарасы белгіленіп, көршілес мемлекеттермен бұл тұрғыдағы құжаттарға қол қойылып, мемлекетіміздің қауіпсіздігі нығайтылды;

- 2012 жылы Қазақстанның БҰҰ Адам құқықтары жөніндегі кеңесінің мүшесі болып сайлануы Елбасының биік беделінің тағы бір көрінісі болды;

- Елбасы басшылық жасаған құқықтық реформалар сәтті жүргізіліп, оған өзіндік дара феномендік мәртебеге лайық тәжірибе жасалды;

- нарықты экономикаға тіреу болатындай плюральдік идеологиясы бар қазіргі заманғы азаматтық қоғам қалыптасты.

- әділ сот пен құқық қорғау жүйесінің тиімді жүйесі қалыптасты;

- адам өмірін, құқықтары мен бостандықтарын, заңды мүдделерін басты құндылықтары ретінде танытын демократиялық құқықтық және әлеуметтік мемлекеттің қалыптасу мен дамуының алғышарттары түгелдей жасалды;

- құқықшығармашылық өркениетті деңгейде кәсіби заң шығару билігімен сапалы түрде іске асып келеді;

- мықты президенттік билікті сақтай отырып, ең алдымен демократияны нығайту, халықтық билік негізін күшейту, Парламент пен Үкіметтің жауапкершілігін арттыру болып табылатын Конституциялық реформа қабылданды.

Тәуелсіздік пен азаттықты аңсап өткен ата-бабаларымыздың арманын қазіргі ұрпақ іс жүзінде жүзеге асырды. Тұғыры биік тәуелсіздікке бет бұрған ширек ғасыр бұрынғы мақсаттарымыз бен идеяларымызға қол жетті.

Қазақстан Республикасы тәуелсіздік алғаннан бері қанша

нарықтық, саяси-әлеуметтік қиындықтар туындаса да барлық кедергілерді, алға қойылған мақсаттарды стратегиялық жоспарлы құжаттармен бекітіп, кезең-кезеңімен бағындырып келеді.

Бүгінде Н.Ә. Назарбаев бүкіл қазақ жұртының сан ғасырлар бойы тілегін жүзеге асырған, өз елін биіктен көрсеткен дара тұлға ретінде дүние жүзіне танылып отыр.

Біз жастар Елбасымыздың асқан көрегенділікпен жүргізіп жатқан саясатына ризамыз. Мен осы ізгіліктерді жадыма сақтай отырып, тәуелсіздік пен Елбасын ажыратып қарауға болмайтын егіз ұғым екенін түсіндім.

ӘДЕБИЕТТЕР ТІЗІМІ

1. Назарбаев Н.Ә. Өткенді саралау және қоғамды демократиялық жолмен одан әрі реформалау // «Егемен Қазақстан». – 1995. - 1 шілде.

2. Политическое лидерство в современном Казахстане: методологические, методические и теоретические аспекты. – Алматы: Ақыл кітабы, 1998. – 134 с.

МЕЖДУНАРОДНОЕ СОТРУДНИЧЕСТВО В ОБЛАСТИ ПОДГОТОВКИ ПОЛИЦЕЙСКИХ КАДРОВ ИНОСТРАННЫХ ГОСУДАРСТВ

Рамазанова А.А.

курсант 4 курса

Научный руководитель: Кушкина О.В.,

преподаватель кафедры государственно-правовых дисциплин
Сибирский юридический институт МВД России, г. Красноярск

Развитие общественных отношений под влиянием различных институтов гражданского общества, а также нарастающей угрозы со стороны террористических организаций, увеличение объемов криминальной торговли оружием, наркотиками и легализации преступных доходов, которые в последнее время приобрели транснациональный характер, вынуждают государственные органы со всей

ответственностью отнестись к переработке вопросов обеспечения общественной и государственной безопасности через повышение профессионализма сотрудников правоохранительных органов.

В целях эффективности подготовки сотрудников органов внутренних дел государства заключают между друг другом договоры о международном сотрудничестве в области образования.

Международное сотрудничество в области образования (по подготовке будущих сотрудников органов внутренних дел по программам высшего образования по направлению подготовки 40.03.01 «Юриспруденция») является перспективным направлением, оказывает благоприятное воздействие на установление международных отношений, помогает урегулировать некоторые политические вопросы, а также способствует борьбе с преступностью. Подготовка высококвалифицированных сотрудников органов внутренних дел непременно является общей задачей современных государств.

Представитель Совета Европы Карло Кьяромонте заявил, что повышение эффективности специальной подготовки личного состава полиции, более тесные отношения между полицией и населением и возросшее международное сотрудничество представляют собой необходимые требования, которые позволяют обеспечить безопасность и мир в обществе. Именно по этой причине проблема подготовки полицейских кадров рассматривается как дело приоритетной важности [1].

Сотрудничество государств в области подготовки сотрудников органов внутренних дел является понятием, которое охватывает различные страны, чьи граждане обучаются за границей. Национальные системы профессиональной подготовки полицейских органов зарубежных государств по месту службы различны по своей структуре и формам. Такие особенности нельзя выделять как недостатки или достоинства, их необходимо учитывать и определять оптимальные формы и методы обучения. В настоящее время в сфере международного образования возникла необходимость разработки единых международных стандартов

подготовки сотрудников органов внутренних дел, которые способны объединить формы, методы и содержание подготовки в различных государствах, повысив ее эффективность. Создание таких единых стандартов возможно только совместными усилиями государств при их активном участии в международном сотрудничестве.

Воплощение международного контакта считается необходимым и актуальным составным элементом учебной и научной деятельности образовательной организации государств. Степень становления и укрепления партнёрских связей с высшими учебными заведениями других государств в современном мире считается неотъемлемой частью деятельности каждого высшего учебного заведения.

Ярким примером положительного международного сотрудничества в области образования, является Соглашение между Правительством Российской Федерации и Правительством Республики Казахстан о сотрудничестве в области культуры, науки и образования (Соглашение вступило в силу 3 декабря 1998 года).[2]

Так, Сибирский юридический институт МВД России с 2017 года сотрудничает с 7 зарубежными ведомственными образовательными организациями из Белоруссии, Таджикистана, Казахстана, Киргизии, Монголии и Никарагуа, в рамках заключенных протоколов о сотрудничестве в области образовательной и научной деятельности осуществляет обучение иностранных граждан в соответствии с заключенными международными договорами, законодательством Российской Федерации и нормативными правовыми актами МВД России по образовательным программам высшего образования по подготовке квалифицированных кадров для антинаркотических ведомств иностранных государств. Реализуемые образовательные программы в институте носят универсальный характер и могут быть использованы для подготовки специалистов практически любого государства независимо от региональной и национальной специфики. Они раскрывают вопросы специальной, правовой (включая рассмотрение вопросов квалификации преступлений в сфере незаконного оборота

наркотических средств и психотропных веществ, ориентированное на международные стандарты), физической и психологической подготовки. Кроме того, содержание образовательных программ предполагает знакомство обучающихся с информационными технологиями, используемыми в оперативно-розыскной и следственной деятельности.

Анализируя имеющийся опыт международного сотрудничества Сибирского юридического института МВД России при подготовке квалифицированных кадров, позволяет утверждать, что в обозримом будущем сотрудничество с иностранными государствами и международными организациями будет развиваться и такой положительный опыт необходимо перенимать другим ведомственным вузам.

СПИСОК ЛИТЕРАТУРЫ

1. Бородин С.В., Ляхов Е.Г. Международное сотрудничество в борьбе с уголовной преступностью. - М., 1983.
2. Соглашение между Правительством Российской Федерации и Правительством Республики Казахстан о сотрудничестве в области культуры, науки и образования // <https://docs.cntd.ru/document/901730135> (дата обращения 29.04.2021)

ТІЛ – ҰЛТТЫҢ АЙНАСЫ

Саясатов Б.

1 курс курсанты

Ғылыми жетекшісі: Дүйсембеков А.М.,

тілдік дайындық кафедрасының аға оқытушысы
ҚР ПМ Б.Бейсенов атындағы Қарағанды академиясы

Адамзат баласына әу бастан Жаратқан иеміз ақыл-ой, сана берген. Адам баласының өсіп, даму құбылысы өте күрделі факторлардың бірі болып табылады. Сондықтан да бұл тұрғыдан қараған жағдайда адам баласының дамып, ақыл-ойының қалыптасуына отбасындағы алған тәрбиесінің орны ерекше. «Ұяда не көрсең, ұшқанда соны ілесің» деген қанатты

сөздің астарында қаншама ой жатқаны бәрімізге белгілі. Әкешешенің тұрмыстағы айтқан сөздері, жасаған істері, қимыл-қозғалыстары, қонақтарды қарсы алуы, оларды шығарып салуы, туыскандарымен қарым-қатынастарының барлығы баланың санасында жатталады. Сондықтан да ата-ананың бала тәрбиесіндегі әрбір басқан қадамы, істеген істері өнегелі болуы тиіс. Әрбір мемлекеттің өзіндік өткен тарихы, тұғырлы тілі және мызғымас діні болуы шарт. Қазақ халқы ерте замандардан бастап-ақ осы аталған басты, негізгі қағидаларға ерекше көңіл бөлген. Осыған орай, халқымыз еліміздің біртұтастығы, мызғымас бірлігі жолында талай асулардан, бөгеттерден және қиыншылықтардан өтті. Небір қиын-қыстау, күрделі дәуірлерді артта қалдырды. Ал бүгінгі таңдағы еліміздің басты мақсаты айқын, келешегі зор.

Қазақстан Республикасының Тұңғыш Президенті Нұрсұлтан Назарбаевтың «Болашаққа бағдар: рухани жаңғыру» атты бағдарламалық мақаласында Елбасы Қазақстанның жаһандық бәсекеге қабілеттілікке қол жеткізуге бағытталған еліміздің Үшінші жаңғыруын іске асыруға кіріскенін атап өткен болатын. Оның басты мақсаты – Ұлт жоспарын орындау аясында әлемнің ең озық 30 елінің қатарына кіру болып табылады [1, б. 1].

Бүгінгі таңда Қазақстанның Үшінші жаңғыруын іске асыру аясында саяси реформа, экономикалық өсімнің жаңа үлгісін құру және рухани жаңғыру сияқты үш жаңғыру үдерісі жүзеге асырылатын болады.

Аталған үдерістердің қатарында рухани саланы жаңғырту негізгі бағыт болып табылады. Мұндай аксиомалық байлам жасауға берік негіз бар деп ойлаймын. Әлбетте, саяси және экономикалық жаңғырудың жетістігі, бірінші кезекте, рухани қатынастар басымдық алатын қоғамдық сананың деңгейіне байланысты болмақ. Сондықтан бүгінгі таңда рухани жаңғыру ең өзекті міндеттердің алдыңғы қатарына шығып отыр.

Біздің дәуірімізге дейінгі V-VI ғасырларда өмір сүрген Қытайдың ежелгі ойшылы Конфуций адамның өмірі ең әуелі моральмен реттелуі тиіс екенін тұжырымдап берді. Бұған білім, тәрбиенің және тілдің арқасында қалыптасатын дұрыс адамгершілік әдептердің ережесі ұғымын насихаттау негіз

болды. Қытай өзінің жүздеген жылдардан бергі өмір салтында Конфуцийдің осы өсиеттеріне барынша адалдығын көрсетіп келеді.

Өткен тарихқа көз жүгіртпей қазіргі күннің келбетін ашу қиынға соғатыны баршаға аян. Сонау 1511-1523 жылдары ел басқару ісінде және қазақ халқының әдет-ғұрыптық заң ережелерінің жиынтығына ерекше үлесін қосқан, Қазақ Ордасының негізін салушы, тарихи тұлға Қасым ханның орны ерекше. Қазақ даласындағы ең алғашқы заңдар жинағының атауы – Қасым ханның қасқа жолы деген атауға ие болған. Ол Керей ханның немере інісі Өз-Жәнібек ханның 9 ұлының ішіндегі ең ерекше, бітімі бөлек ұлы болған екен. Бұл заңдар жинағында жер, жесір, мал даулары, әменгерлік салт, ұрлық, кісі өлімі, талау, тонау және барымтаға байланысты мәселелер сипатталып, ерекше мән берілген. Қасым ханның қасқа жолы деген атауда – «қасқа» деген сөз қолданылады. Ал қасқа деген сөздің мағынасы – жылқы малының маңдайына біткен ақ белгі. Қасқа жол дегеніміз – халықты адастырмайтын тура жол, бақытқа жетелейтін сара жол дегенді білдіреді. Сол дәуірдегі ата-бабаларымыз осы сөзге ерекше мән бергендіктері көрініп тұр.

Ұлы Моғол империясының негізін салушы, Ақсақ Темірдің ұрпағы, ұлы жазушы Бабыр өзінің «Бабырнама» кітабында «Қазақ халқында Шыңғыстың ұлы Жошыдан кейінгі Қасымнан асқан ұлы хан болған жоқ» деп көрсеткен екен. Ол тіпті 1516-1517 жылдары Мұхамед Шайбанидың әскерін талқандап, мемлекетін құлатқаны осыған мызғымас айғақ бола алады. Сол дәуірде өмір сүрген ата-бабамыз тілімізді, жерімізді және дінімізді құлатпай берік ұстай білді.

Қазақ халқының жеті атаға дейін қыз алыспау салтының орны ерекше. Бұл біздің халқымыздың қанының тазалығын әспеттейтін ең керемет ұғым. Ал әменгерлік салт қазіргі таңда кеңінен етек жаймағанымен, бұрынғы ата-бабаларымыз бұл салтқа ерекше құрметпен қараған. Сол заманда жорықта, соғыста, барымтада немесе жаугершілік заманда ері қайтыс болып, қара жамылған әйелді күйеуінің туған бауырына, ағасына және қайнына атастыру басты құндылық деп танылған. Бұның артында ұрпақтың қамы тұрғаны баршаға мәлім. Ал

Қасым ханның басты мақсаты, алдына қойған ұстанымы – бейбіт өмір кешу және өз елін ынтымақта, бірлікте ұстау болған [2, б. 373].

Тіл – егемендігімізді айғақтайтын, қазақ мәдениетінің биік тұғыры. Әрбір қазақ азаматы өзінің ана тілін құрметтеп, оның бойында мемлекеттік тілге бас ию сезімі қалыптасуы қажет деп санаймын. Әр халықтың ана тілі – оның жаны, ұлттық болмысы, бітімі және жан дүниесі. Тіл – ұлттың төлқұжаты. Осыған орай өскелең ұрпаққа мемлекеттік тілде жұмыс жасауға жақсы жағдай жасап, мемлекеттік тілде іс жүргізуді жүйелі түрде қалыптастыру қажет. Тілді білу – заман талабы, заман сұранысы және қоғам қажеттілігі. Қазіргі таңда мемлекеттік тілдің қызметте жандануы маңызды іс. Мемлекеттік тілді тек қазақтар ғана білуі тиіс деген жаңсақ пікір. Бұл Қазақстан Республикасының барлық азаматы үшін ортақ тіл. Әрбір еліміздегі азамат ұлтына, дініне қарамай, мемлекеттік тілді өз тілі ретінде қабылдауы тиіс. Міне осындай жағдайда ғана шын мәнінде мемлекеттік тіл қалыптасады.

Қазақстан Республикасы ПО қызметкерлерінің мемлекеттік тілді білуіне, оны жақсы түсінуіне, іс қағаздарын мемлекеттік тілде сауатты жазуына ерекше көңіл бөлу қажет деп ойлаймын. Елін сүйген әрбір ПО қызметкері мемлекеттік тілді бірінші орынға қоюы қажет. «Басқа тілдің бәрін біл, өз тіліңді құрметте» деген қанатты сөз осыдан шыққан деп ойлаймын. Тіл – адамзат баласына Жаратқан иеміздің берген асыл мұрасы. Сондықтан біз тілімізді ардақтап, ана тіліміздің беделін арттыруымыз қажет.

ӘДЕБИЕТТЕР ТІЗІМІ

1. Қазақстан Республикасының Тұңғыш Президенті Н. Назарбаевтың «Болашаққа бағдар: рухани жаңғыру» атты бағдарламалық мақаласы. 12.04.2017 ж. // https://www.akorda.kz/kz/events/akorda_news/press_conferences/memleket-basshysynyn-bolashakka-bagdar-ruhani-zhangyru-atty-makalasy

2. Қазақстан тарихы. Көне заманнан бүгінге дейін. Бес томдық. – Алматы: «Атамұра», 1998. - 3-т. – Б. 373-374.

ОСНОВЫ ВОСПИТАТЕЛЬНОЙ РАБОТЫ ПО УКРЕПЛЕНИЮ СЛУЖЕБНОЙ ДИСЦИПЛИНЫ И ЗАКОННОСТИ КУРСАНТОВ И СЛУШАТЕЛЕЙ ОБРАЗОВАТЕЛЬНЫХ ОРГАНИЗАЦИЙ ОРГАНОВ ВНУТРЕННИХ ДЕЛ.

Тайтубаева Л.М.

курсант 4 курса

Научный руководитель: Зверев В.О.,

доктор исторических наук, доцент,

начальник кафедры психологии и педагогики

Омская академия МВД России

Основными «кузницами» квалифицированных специалистов для органов внутренних дел Российской Федерации являются образовательные организации МВД России. Они решают масштабные задачи, связанные с подготовкой и воспитанием элиты для правоохранительных органов, способной в дальнейшем выполнять оперативно-служебные задания различного профиля и степени сложности. Однако, жизненные реалии таковы, что в силу тех или иных факторов, под воздействием конкретных обстоятельств, случаются чрезвычайные происшествия, участниками, а порой и виновниками которых становятся курсанты и слушатели.

Какие профилактические инструменты педагогического воздействия на лиц, обучающихся в полицейских вузах, являются наиболее существенными? При ответе на этот вопрос рассмотрим некоторые методы и формы работы по укреплению служебной дисциплины и законности в образовательных организациях МВД России.

«Карманным» и наиболее действенным представляется метод личного примера. Как показывают наблюдения, в повседневной учебно-служебной деятельности многие обучающиеся невольно оценивают, прежде всего, своих руководителей (начальники курсов, командиры взводов и т. д.) и ориентируются на их управленческий стиль, а также поведение и поступки. Следовательно, можно утверждать, что курсанты и слушатели руководствуются в той или иной ситуации

заложенной в их памяти моделью служебного поведения старших товарищей и коллег, воспринимая их действия как должные и образцовые. В том случае, если руководители демонстрируют непатриотичное отношение к полицейской профессии и, уж тем более, пренебрежение к букве и духу закона, то результат их воспитательной работы с обучающимися становится очевидным. На смену положительным показателям в вопросах соблюдения курсантами требований служебной дисциплины приходят стагнация или проявления отрицательной динамики. Поэтому высокая требовательность субъектов воспитания к себе, касательно правил поведения на службе и в быту, к своему внешнему виду, а также манере общения позволит сформировать постоянное и неукоснительное соблюдение обучающимися предписанных им служебных норм.

Заслуживает отдельного внимания такая форма воспитания, как индивидуальная воспитательная беседа. Она по своей сущности, как известно, может быть ознакомительной, поддерживающей, корректирующей и предупредительной. Эффективной также представляется и групповая беседа, направленная на разъяснение курсантам необходимости социально- и профессионально востребованных и одобряемых стандартов поведения. Между тем, встречается редкая категория курсовых руководителей, которые пренебрегают данным постулатом в работе с личным составом, заменяя его «методом публичной казни» или «методом кнута» (так называемый переход на личности, а порой и оскорбление подчиненных перед строем и т.п.). Бесспорно, данный «метод» непедагогичен, а потому – вреден для интересов службы и неприемлем. Зачастую «метод кнута» детерминирует появление у курсантов глубоких переживаний и других актуальных негативных психических состояний, являющихся катализатором совершения дисциплинарных проступков. Во избежание нежелательных инцидентов руководитель как гуманист, опытный педагог и психолог должен прибегать к выбору и использованию единственно верных и психологически оправданных методов и форм воспитательной работы.

Важным педагогическим механизмом, благодаря функционированию которого осуществляется выявление и

раскрытие неочевидных способностей курсантов и далее формирование у них личностных и профессиональных качеств, навыков и умений, является учебно-воспитательный процесс (и его центральная фигура – преподаватель). В ходе обучения, органично дополненным воспитательными акцентами, преподаватель не только закладывает фундаментальную основу по профилирующим дисциплинам, он мотивирует обучающихся к получению дополнительных знаний, делится своим профессиональным опытом. Как известно, в образовательных организациях МВД России немалую часть педагогических коллективов составляют преподаватели из числа бывших сотрудников практических органов и учреждений, за плечами которых скрывается многолетний опыт правоохранительной и правоприменительной деятельности. Отдельные из них особенно искусно формируют у обучающихся навыки практического использования теоретических знаний, создают условия для практико-ориентированного обучения в целом, оказывают большой воспитательный эффект на будущих офицеров правопорядка.

Помимо названного воспитательного «арсенала» особая роль в подготовке сотрудников принадлежит кураторской деятельности, как действенному рычагу педагогического воздействия. Именно институт кураторства позволяет преподавателям-кураторам пребывать в непосредственном и непрерывном контакте с обучающимися в ходе всего периода их обучения. Куратор осуществляет индивидуальную работу с каждым из своих воспитанников: созидаёт чувство персональной ответственности, повышает уровень общественной и гражданской активности, поддерживает связь с курсовыми офицерами и преподавателями, ведущими занятия у курируемого взвода. Тесное взаимодействие с коллегами позволяет в случае необходимости принять соответствующие оперативные меры по восполнению знаниевых или воспитательных пробелов у обучающихся. Однако по факту институт кураторства работает не всегда «в полную силу». Порой, мы становимся очевидцами формального отношения воспитателей к своим обязанностям. Ввиду своей загруженности по основным направлениям деятельности

(прежде всего, учебному, методическому и научному), а также в силу своей личной незаинтересованности кураторы недостаточно времени уделяют воспитательной работе с вверенными им взводами. Это приводит к не достижению воспитательных целей и последующим возможным негативным последствиям, в том числе в виде совершения дисциплинарных проступков обучающимися.

Кроме того, нельзя не упомянуть о деятельности советов курсов, научных сообществ, а также органов курсантского самоуправления, ведь их совокупность составляет один из сегментов сложной многоуровневой системы воспитательной работы по укреплению служебной дисциплины и законности в образовательных организациях МВД России. Усилия перечисленных функциональных групп направлены на организацию культурного, нравственно-эстетического, военно-патриотического, правового воспитания курсантов. Наконец, активное членство в общественных объединениях позволяет развить у обучающихся такие качества как инициативность, сознательность, целенаправленность. Персональная занятость также влечет формирование у «полицейской молодежи» навыков продуктивной командной работы в ходе обучения, организаторских способностей, а также активизирует научно-исследовательский и творческий потенциал (в том числе индивидуальную креативность). Осуществляемая советами, сообществами и органами самоуправления курсантов солидарная деятельность способствует формированию позитивного мнения о «молодежи в погонах», а также популяризации профессии сотрудников органов внутренних дел.

Таким образом, каждый из вышеназванных инструментов педагогического воздействия по-своему эффективен. Однако лишь комплексное их использование в работе с курсантами и слушателями позволит сформировать у каждого из них всю совокупность выверенных профессионально важных и нравственно необходимых качеств. Только разносторонне развитые – с высоким уровнем образования и воспитания – офицеры полиции способны качественно решать служебные задачи любого характера и разной степени сложности в различных сферах правоохранительной деятельности.

СОВЕРШЕНСТВОВАНИЕ НАВЫКОВ ЭФФЕКТИВНОЙ КОММУНИКАЦИИ БУДУЩИХ ОФИЦЕРОВ

Тастимир Т.

курсант 1 курса

Научный руководитель: Казанаева Л.И.,

преподаватель кафедры языковой подготовки

Карагандинская академия МВД РК им. Б. Бейсенова

Всем известно, что «от профессиональных способностей, компетентности, личностных и деловых качеств сотрудников во многом зависит престиж службы и формирование позитивного мнения, как об отдельных подразделениях, так и обо всей системе в целом» [1, с. 167]. В период глобализации очень актуально звучит понятие «формирование и развитие культуры языка и речи». Особенно, если сфера деятельности связана с правоприменением и правоохраной, не обойтись без использования навыков функциональной грамотности, коммуникативной компетентности, совершенствования знаний и умений в сфере ораторского мастерства. Ведь недаром говорится: «Речь – это своеобразный паспорт человека, который точно указывает, в какой среде общается говорящий, как он относится к людям и родному языку, каков его культурный уровень» [2, с. 22]. Культура языка и речи – навыки и умения грамотно, в соответствии с нормами языка, письменно или устно выразить и донести свою мысль. Безусловно, коммуникативная компетентность является ключевым фактором успешной профессиональной деятельности сотрудников правоохранительных органов.

Цель нашего исследования будет заключаться в раскрытии структуры и функций основных практических подходов по формированию и развитию культуры языка и речи будущих офицеров.

В ходе написания данной научной статьи было проведено анкетирование среди курсантов 1-го года обучения специальности «Правоохранительная деятельность» Карагандинской академии МВД Республики Казахстан имени Б.Бейсенова. Было опрошено 49 респондентов. Курсанты

отвечали на нижеперечисленные вопросы. Ссылаясь на результаты анкетирования, получены следующие данные:

<p>1. По Вашему мнению, в чем заключаются основные функции самообразования в деятельности сотрудников органов внутренних дел?</p>	<ul style="list-style-type: none"> - общение с квалифицированными сотрудниками органов внутренних дел, беседы с гражданами, накопление опыта в сфере психологии, правоприменения и правоохраны, развитие речевой компетентности – 15 (31%); - развитие грамотности, повышение уровня образованности, развитие кругозора, расширение границ мышления, разностороннее развитие – 32 (65%); -повышает уровень конкурентоспособности сотрудника органов внутренних дел – 1 (2%); - получение новых знаний в различных сферах, которые будут играть важную роль для более эффективной профессиональной деятельности в области правоприменения и правоохраны – 1 (2%).
<p>2. По Вашему мнению, какие практические подходы необходимо применять для формирования и развития языковой и речевой компетентности сотрудников органов внутренних дел?</p>	<ul style="list-style-type: none"> - чтение различных книг, учебных пособий, научных статей в сфере профессиональной деятельности, психологии, риторики, художественной литературы – 21 (43%); - развитие навыков общения с людьми различных возрастов и профессий, совершенствование навыков выступления на публике (ораторского мастерства) – 25 (51%); - развитие интереса к новостям и событиям в мире – 3 (6%).

Для формирования и развития навыков успешной коммуникации будущим сотрудникам правоохранительных органов следует основательно готовиться к учебным занятиям, читать художественную литературу, материалы периодической печати, различные научные труды по юридическим и элективным дисциплинам, посещать научные кружки «Тілші», «Организация исследовательской деятельности по русскому языку», «English language in the professional lawyer s activity», литературный клуб «Book way», которые успешно функционируют в Карагандинской академии МВД РК имени Б.Бейсенова. Для развития и совершенствования культуры языка и речи действующие офицеры полиции должны заниматься самообразованием, читая литературу по специальности, материалы средств массовой информации, труды по риторике – искусству красиво говорить и мастерски убеждать.

Таким образом, из нашей научной статьи можно сделать следующие выводы:

- совокупность языковой, речевой, социокультурной компетентности играет важнейшую роль в сфере правоприменения и правоохраны, в связи с тем, что правоохранительная деятельность напрямую связана с социальной средой;

- коммуникативную компетентность будущих офицеров необходимо развивать и совершенствовать наряду с интеллектуальными способностями, эстетической культурой личности и общества в целом;

- самообразование является неотъемлемой частью успешной профессиональной деятельности сотрудников правоохранительных органов, так как способствует расширению кругозора и играет особую роль в формировании и развитии культуры языка и речи. В качестве самообразования могут служить курсы повышения квалификации сотрудников органов внутренних дел, курсы иностранных языков, интерес к научным трудам в сфере психологии, психолингвистики, когнитивной лингвистики, лингвопрагматики, этики, риторики, юридических и элективных дисциплин;

- практические подходы по формированию и развитию

культуры языка и речи являются одним из главных вопросов лингводидактики. В качестве практических подходов по формированию и развитию культуры языка и речи будущих офицеров служит создание двух или многосторонней языковой среды для осуществления межкультурного и межличностного общения, для формирования уровня эффективной коммуникации, целью которой является достижение взаимопонимания. Создание коммуникативной среды является основным направлением занятий по языковым дисциплинам. Межпредметная связь со специальными дисциплинами – ключевой фактор для развития и совершенствования культуры языка и речи будущих офицеров.

В заключение хотелось бы особо подчеркнуть, что тема «Совершенствование навыков эффективной коммуникации будущих офицеров» является одной из актуальнейших проблем не только основных лингвистических дисциплин, но и важнейшим направлением прикладной лингвистики – лингводидактики. Данная тема, безусловно, найдет свое отражение в исследованиях по языковым, общеюридическим и элективным дисциплинам, так как особо подчеркнет значимость развития коммуникативной компетентности в любой из сфер профессиональной деятельности, особенно в области правоприменения и правоохраны.

СПИСОК ЛИТЕРАТУРЫ

1. Кочесокова З.Х., Машекуашева М. Коммуникативные компетенции сотрудников полиции как фактор эффективности профессиональной деятельности // Журнал «Современные наукоемкие технологии». – 2014. – №4. С.167-168.
2. Ивакина Н.Н. Основы судебного красноречия (риторика для юристов): учебное пособие. 2-ое изд. – М.: Юрист, 2007. – 464 с.

ҚАЗІРГІ БҰҚАРАЛЫҚ АҚПАРАТ ҚҰРАЛДАРЫНЫҢ САЯСИ ОРНЫ

Темір А.Б.

3 курс курсанты

Ғылыми жетекшісі: Б.Д.Султанов,

жалпы заң пәндері кафедрасының аға оқытушысы,

полиция майоры

ҚР ІІМ Ш.Қабылбаев атындағы Қостанай академиясы

Жаһандану дәуірінде бұқаралық ақпарат құралдарынсыз ел дамуын елестету мүмкін емес. Анығында адамның күнделікті өмір сүру қағидасы өзгеріп сала береді. Демек, тұлғаның қоршаған ортаны тануы мен қабылдауы көз алдында болып жатқан ақпаратпен ғана шектеліп қалады.

Бұқаралық ақпарат құралдарының (БАҚ) ішіндегі радио мен теледидар байланысын тарату ХХ ғасырда ғана кең тарала бастады. «Бұқаралық ақпарат құралы – мерзімді баспасөз басылымы, теле-, радиоарна, киноқұжаттама, дыбыс-бейне жазбасы және интернет-ресурстарды қоса алғанда, бұқаралық ақпаратты мерзімді немесе үздіксіз бұқаралық таратудың басқа да нысаны» [1].

Қазіргі кезде ақпараттарды алу, жеткізу мүмкіндігі туралы түсініктер кеңістігі құқық қорғау қызметі саласындағы ауқымы артып келеді. Бір сөзбен айтқанда, баспасөз құралдары қазіргі күндегі заманауи адамның ашырамас компоненттеріне айналды. Сондықтан да баспасөздің көмегімен әлемде болып жатқан оқиғалар, ғылыми жаңалықтарымыз, қоғам өміріндегі өзгерістер мен спортшылардың қол жеткізген табыстары туралы жіті біле аламыз. БАҚ, яғни масс-медиа құқық қорғау қызметкерлерінің қызметі туралы түсініктерді ел азаматтары арасында мүлдем жаңа бағытқа өзгертіп отыр, сондықтан да ел аумағында орын алған түрлі оқиғаларды әлеуметтік желілер арқылы жаңалықтарды үйден шықпай-ақ хабардар болуға мүмкіндік туғызуда.

Ағартушы ұстаз Ыбырай Алтынсариннің (1841-1889) «Өнер-білім бар жұрттар» атты өлеңінде:

«Айшылық алыс жерлерден,

Көзінді ашып - жұмғанша,

Жылдам хабар алғызды» – деп ақпарат құралдарының қазіргі кездегі мүмкіндігін ғасыр бұрын болжағандай. Аталмыш мүмкіндік біздің барлығымызға шет елдердегі орын алып жатқан оқиғаларды назарда ұстаумен қатар, қоғамдағы келеңсіз жағдайлармен күресуге, қылмыстардың алдын алу, құқық қорғау қызметкерінің имиджін көтеруге және жастар тәрбиесіне байланысты саясатты дамыту мен ұлттық өнегемізді ұстануға жағдай жасайды.

Ақпараттық технологиялардың – жылдам дамуының жағымды жақтарымен қатар, бірқатар мәселелерді де тудырып отырғанын айта кету керек. Құқық қорғау өкілдерінің қызмет өткеру барысындағы кейбір кәсіби күзіретсіздігінен пайда болған заңсыз әрекеттерін қоғам алдында әшкерелеуге бағытталатынын да айта ескеру қажет, – алайда БАҚ қоғамдық пайдалы пікірлерді жинақтаушы деген сыңар пікірден аулақ болған жөн, сонымен қатар БАҚ ел аумағында толқытушы немесе жалған ақпарат таратушылардың «қоғамдық тәртіпті бұзу немесе азаматтардың немесе ұйымдардың құқықтары мен заңды мүдделеріне не қоғамның немесе мемлекеттің заңмен қорғалатын мүдделеріне елеулі зиян келтіру қаупін төндіретін көрінеу жалған ақпарат тарату» таптырмас қолжөкпарына айналу мүмкіндігі де басым [2].

Әрине, БАҚ-ның жоғарыда айтылған жағымды қырлары мен қатар олқылықтарына қарамастан БАҚ бүгінгі күнде қоғамның азаматтар өміріндегі маңызды құралға айналып отыр. Азаматтардың ақпараттарды алу мен таратудағы үлкен мүмкіндіктері мемлекеттердің демократиялық сипатының бірден-бір шарты. Қазіргі күнде БАҚ өкілдерінің қоғамда туындап отыратын келеңсіз жағдайларды ашып көрсететін мақалалары мен түсірілімдерімен биліктің өзі санасуға және осыған байланысты өз бағасын беруге тура келеді. Қазақстандық баспасөз өкілдері үкіметтің, ақпаратты алу, жинау және тарату бойынша демократиялық принциптері көрініс тапқан халықаралық және басқа да маңызды құжаттарды мойындайтынын басшылыққа алса, екінші қырынан, ақпарат құралдарының қызметін шектеудегі әрекеттерін айыптайтына алаңдаушылықтарын ашық жариялап келеді. Баспасөзді халық

арасында «төртінші билік» деп те атайды. Алайда баспасөз бостандығы – ақпараттарды тым еркін тарата алу және бұқаралық ақпарат құралдарында, радио мен теледидарларда жеке сыңар жақ пікірлерді нақты ашық білдіруге құқық бермеуі қажет.

Баспасөз бостандығының арқасында әрбір азамат қоғамдағы және әлемдегі әртүрлі мәселелер бойынша өзінің тәуелсіз пікірін қалыптастыруға мүмкіндік алуы тиіс, ал бұл қоғамның демократиялануының маңызды әрі ажырағысыз шарты болып табылады.

Егер белгілі бір газеттер немесе телеарналар тарапынан осы ережелерді бұзуға жол берілген жағдайда олардың қызметін шектеу немесе дәйексіз және заңсыз ақпараттарды таратқан бұқаралық ақпарат құралдарының жарыққа шығуы тоқтатылуы мүмкін. Кез келген қоғамның көкейінде жүрген және оның назарында тұрған оқиғалар мен фактілерді шынайы түрде беруге ұмтылу баспасөздің басты қағидасы болуы тиіс [1].

Қазіргі ішкі істер органдарының қызметтік беделіне мұқият қарайтын БАҚ өкілдері тексерілмеген және дәлелденбеген хабарларды эфирге шығуына жол бермейді. Жекеленген тұлғалардың жеке өмірлерін түрлі қырынан көрсететін жеке тұлғалардың арзан сипаттағы ақпараттарының көбеюі мен қолжетімділігі ІІО қызметтік беделіне елеулі нұқсан келтіретіні белгілі, бұл өз кезегінде қоғамда ІІО туралы түрлі пікірлер мен толқуларды тудыруы мүмкін.

Алайда, осы сипаттағы ақпараттарды алуға қоғам тарапынан сұраныс болып тұрған кезде оның азаймасы анық, дегенмен БАҚ-ның ІІО-дағы саяси орнын анықтағымыз келсе қолданыстағы ақпараттық технологиялардың көмегімен көпшілік алдына шығарылатын ақпараттарды талдап, талғап іріктеу уақыт талабы болмақ.

Дамыған мемлекеттерді сөз бостандығынсыз көзге елестетудің өзі қиын мәселе. Бірқатар дамыған батыс елдерінде мемлекетке тиесілі газеттер, теле және радиоканалдар жеке меншікке тиесілі. Әрине, баспасөз бостандығы басылымның меншік нысанымен айқындалмайтыны белгілі. Алайда, бұл әлеуметтік желілердің мүмкіндіктерін шектейді дегенді білдірмейді керісінше қолданыс аясын кеңейтуде.

Тәуелсіздік алған жылдардан бастап Қазақстан Республикасында көптеген БАҚ ресми түрде ондаған теле және радиокөпманиялар, газеттер мен журналдар пайда болды. Олардың ішінде мемлекеттік те, тәуелсіздері де бар.

Бұқаралық ақпарат құралдары болып табылатын «газеттер, телекөпманиялар мен радиокөпманиялардың басым көпшілігі билік құрылымдарынан тәуелсіз әрекет етеді» - дегенмен, бұл пікір БАҚ-ның жеке адамдарға тиесілі болғанымен олардың қоғамдық маңызға ие ақпараттарды жинау, беру мен тарату бостандығына толық кепілдік бермейді.

Қазақстан азаматтары әлеуметтік желілер арқылы отандық басылымдардан бөлек, шетелдік көздерден алынған ақпараттарды да толық пайдалана алады. Сондықтан еліміздің аумағында Ресейдің және басқа да көптеген алыс-жақын шет елдердің жүздеген басылымдары еркін таратылуда, ал тұрғындар спутниктік және кабельді теледидарлардың көмегімен көптеген түрлі бағыттағы бағдарламаларды көре алады. Әрине, бұл жағымды жетістік дегенмен әлеуметтік желілердегі немесе БАҚ-ның тарататын ақпараттарының сандарынан гөрі сапасына мән беру қажет. Себебі, келешек ұлт пен ұрпақ санасының дамуы осы уақыт ағымындағы әрекеттер мен таратып отырған бағдарламаларға тікелей байланысты. «Ұяда не көрсен, ұшқанда соны ілерсін» - деген, халық даналығы болашақ жастардың патриоттық тәрбиесіндегі бұқаралық ақпараттың саяси маңызын, сонымен бірге ІО-ның қызметінің қоғам алдындағы беделін арттыруда таптырмас құрал екенінің дәлелі.

Жекелеген басылымдардың саяси өмірінде саяси ақпараттар таратылмайтын болса, енді әлдебір БАҚ-да сөз бостандығын шектеуге жол беріліп келеді. Алайда, әр оқырман өз басылымын кеңінен таңдау құқығына ие. Соңғы онжылдықтардағы саяси тәжірибелер баспасөздің қоғам өмірінде қандай маңызы барын екенін көрсетіп берді. Баспасөз туралы заңнамалық құжаттар және Қазақстан Республикасының Конституциясы сөз бостандығына қажетті толық кепілдік береді [3]. Демек, БАҚ-та пікір алмасу алаңындағы сөз бостандығын дұрыс әрі сауатты жүргізу ішкі істер органдарының халық алдындағы мәртебесі мен беделінің артуына алып келеді. Бұл

ПО қызметкерлеріне деген ел азаматтары сенімінің мызғымас іргетасының қалануына және ел тәуелсіздігінің айрықша кепілі болуы шарт.

ӘДЕБИЕТТЕР ТІЗІМІ

1. Бұқаралық ақпарат құралдары туралы: Қазақстан Республикасының 1999 жылғы 23 шілдедегі N 451 Заңы // www.adilet.kz.

2. Қазақстан Республикасының Қылмыстық кодексі: Қазақстан Республикасының 2014 жылғы 3 шілдедегі № 226-V кодексі (өзгер. мен толық., 2018 жылғы 12 шілдедегі № 180-VI ҚРЗ) // www.adilet.kz.

3. Қазақстан Республикасының Конституциясы: практикалық құралы. – Алматы: ЖШС «Норма-К» Баспасы», 2018. - 44 б.

ПОВЫШЕНИЕ РЕЗУЛЬТАТИВНОСТИ ОБУЧЕНИЯ ИНОСТРАННОМУ ЯЗЫКУ

Туткабаев Е.Н.

курсант 4 курса

Научный руководитель: Касенова Ж.З.,

преподаватель кафедры языковой подготовки

Военный институт Национальной Гвардии РК

Знание английского языка в современном мире является своеобразным окном в мир. Владая этим языком международного общения, можно достичь поставленных целей с помощью новых возможностей.

Языковая культура является неотъемлемой и существенной частью культуры человека в целом. В практике преподавания иностранных языков давно аксиомой считается тот факт, что конечным результатом изучения иностранного языка является определённый уровень сформированности иноязычной коммуникативной компетенции [1]. XXI век – это век развития высоких технологии ив странерезко вырос круг людей, у которых возникла необходимость владеть и общаться

на иностранном языке.

Обществу сегодня нужен специалист, не только обладающий функциональной готовностью к профессиональной деятельности, но и сформированный как творческая личность.

Владение иностранным языком открывает более широкие возможности для научно-технического прогресса, т.е. здесь речь идет о повышении результативности обучения иностранному языку. Следовательно, для этого нужны определенные решения.

1. Непосредственный доступ к культуре другого народа невозможен без практического владения его языком, т.е. умение читать, понимать прочитанное, объясняться и вести переписку. Так как именно иностранный язык является сам элементом культуры, а значит и одновременно средством непосредственного ознакомления с ней: историей страны, с ее литературой, наукой, нравами и обычаями людей и т.д.

2. Благодаря развитию международных контактов и сотрудничества нашей страны с другими странами, в последнее время возрос интерес к изучению иностранного языка в связи с воспитанием поликультурной личности.

Увеличивается потребность в высококвалифицированных и профессиональнокомпетентных специалистах, способных понимать информацию, изложенную в аутентичных, актуальных, постоянно пополняющихся текстовых источниках на иностранных языках. Такие специальные тексты характеризуются наличием большого количества трудностей для читателя-носителя языка, большая доля которых связана с определением значения незнакомых слов (чаще всего терминов). Показательно, что незнакомая лексика для номинации новых научных специальных реалий появляется быстрее, чем её успевают фиксировать словари. В связи с этим необходимо предоставить курсантам средства и способы преодоления трудностей, связанных с пониманием незнакомых слов в прикладной литературе по специальности, следует сформировать у них стратегии преодоления таких трудностей.

Современный и будущий работодатель заинтересованы в таком работнике, который:

1. Умеет думать самостоятельно и решать разнообразные проблемы (то есть применять полученные знания для их

решения).

2. Обладает критическим и творческим мышлением.

3. Владеет богатым словарным запасом, основанном на глубоком понимании гуманитарных знаний.

Таким образом, выпускник современной высшей школы, который будет жить и трудиться в этом тысячелетии, должен обладать определенными качествами личности, в частности:

1. Гибко адаптироваться в меняющихся жизненных ситуациях, самостоятельно приобретая необходимые знания, умело применять их на практике для решения разнообразных проблем, чтобы на протяжении всей жизни иметь возможность найти в ней свое место.

2. Самостоятельно критически мыслить, уметь увидеть возникающие в реальном мире трудности и искать пути их рационального преодоления, используя современные технологии; четко осознавать, где и каким образом приобретаемые ими знания могут быть применены в окружающей действительности; быть способными генерировать новые идеи, творчески мыслить.

3. Грамотно работать с информацией (уметь собирать необходимые для исследования определенной задачи факты, анализировать их, выдвигать гипотезы решения проблем, делать необходимые обобщения, сопоставления с аналогичными или альтернативными вариантами рассмотрения, устанавливать статические закономерности, формулировать аргументированные выводы и на их основе выявлять и решать новые проблемы).

4. Быть коммуникабельными, контактными в различных социальных группах, уметь работать сообща в разных областях, предотвращая конфликтные ситуации или умело выходя из них.

5. Самостоятельно трудиться над развитием собственной нравственности, интеллекта, культурного уровня [2].

Большую роль в этом отношении играет развитие языковой догадки. Внезапное «озарение» по поводу того или иного значения слова, выражения и грамматической формы доставляют курсантам большое удовлетворение и мотивирует дальнейший лингвистический поиск. Упражнения в языковой догадке могут быть столь же увлекательными, как и решение

кроссворда. Поэтому следует постоянно побуждать курсантов к языковой догадке, нацеливая внимание курсантов на «подсказки» и опоры в самом материале. Упражнения в языковой догадке должны сопровождать процесс обучения. Важно также побудить курсантов к накоплению языкового материала. Для этого рекомендуется применять различные языковые игры, задания, органично включая их в урок. Атмосфера азарта, дух соревнования, радость победы активизируют восприятие и запоминание. Игры-соревнования, связанные с группировкой языковых явлений на основе какого-либо признака, способствуют перебору слов, грамматических форм, графем и так далее в момент наиболее напряженной работы мозга, и это гарантирует запоминание. Очень важно, что в заданиях можно использовать постоянные, «сквозные» персонажи: репортер, автор, лидер, пессимист, оптимист, скептик, популярные литературные персонажи. Их речевое поведение предопределяется их профессией, характером или их «прежней жизнью» в произведении. Целесообразно иногда «сталкивать» разные маски, поместив их в одну ситуацию. В качестве примеров нетрадиционных методов можно привести «скетч», «ролевую игру», «круглый стол», «дискуссию».

Преподавателю нужно только ясно представлять себе методический потенциал каждой отдельной игры, ее методический «выигрыш».

Также важным условием является развитие самообразовательного потенциала молодежи с учетом многообразия современного многоязычного и поликультурного мира; развитие интеллектуальных и творческих способностей курсантов в процессе изучения языков и культур.

Важное значение в поддержке мотивации имеет лингвострановедческий аспект преподавания английского языка. Лингвострановедение отражает эволюцию политики страны, взгляды педагогики по вопросам, связанными с проблематикой «Язык и общество», «Язык и культура».

Знакомство с культурой страны изучаемого языка является одной из главных задач еще со времен античности.

Образование средствами иностранного языка предполагает знание о культуре, истории, реалиях и традициях

страны изучаемого языка, (лингвострановедение, страноведение) включение курсанта в диалог культур, знакомство с достижениями национальных культур и развитии общечеловеческой культуры осознание роли родного языка и культуры в зеркале культуры другого народа» [3]. Главная цель лингвострановедения - обеспечение коммуникативной компетенции в актах межкультурной коммуникации, прежде всего через адекватное восприятие речи собеседника и оригинальных текстов, рассчитанных на носителей языка.

Лингвострановедение обеспечивает решение целого ряда проблем, в частности главной филологической проблемы - адекватного понимания текста, поэтому оно выступает в качестве лингвистической основы не только лингводидактики, но и перевода. Ведь для того, чтобы переводить, надо прежде всего полностью понять иноязычный текст со всеми нюансами значения, включая подтекст, аллюзии, намеки, а уже затем с учетом адресата подбирать соответствующие эквиваленты в языке перевода.

Исследовать средства языка и речи, систематизировать их и представить в форме оптимальной для обучения иностранному языку - одна из задач языкознания.

Чтобы заронить интерес курсантов к языковому «строительному материалу», нужно:

Свести к минимуму временной разрыв в работе над языковым материалом и его применением в речи, то есть выстроить работу над языковым материалом таким образом, чтобы курсанты видели речевую перспективу его применения. Например: усваивается словарный материал по теме «Наш военный институт»; желательно на этом же занятии или в крайнем случае на следующем побудить курсантов к его использованию в условных ситуациях: «Расскажи своему другу (имеется в виду из страны изучаемого языка), какие предметы вы изучаете в вашей военной академии, какие специальности в академии; спроси, как они изучают иностранный язык».

Надо придавать установке, касающейся работы над языковым материалом, целенаправленный речевой характер: «Сейчас мы усвоим такой-то языковой материал; он

понадобится нам для разыгрывания диалога, при чтении рассказа...» И в этом случае создается речевая перспектива.

Языковой материал, подлежащий усвоению на уроке, нужно ориентировать на одну тематическую область, даже если он включает и дополнительный материал, типа разговорных клише, модально-оценочной лексики и грамматических явлений. В этом случае весь путь по усвоению языкового материала через тренировку к применению будет построен на одной содержательной основе, что в конечном итоге существенно для решения коммуникативных задач. Недопустимо использование лексического материала разной тематики. Это лишает урок цельности, вносит сумбур, что отрицательно сказывается на качестве речи. И действительно, трудно представить себе, как можно соединить на одном занятии в коммуникативном акте лексику на тему «Строевая подготовка» и «Англоговорящие страны».

Иностранный язык вносит значительный вклад в расширении общеобразовательного кругозора курсантов. Его роль можно усилить за счет еще более последовательной и более широкой реализации лингвострановедческого аспекта, которая является частным случаем осуществления межпредметных связей. Иностранный язык соприкасается со многими учебными дисциплинами и прежде всего открывает курсантам путь к дополнительным знаниям по географии, истории, литературе и другим предметам. Поэтому важно так построить обучение, чтобы курсанты овладели умением пользоваться иностранным языком для пополнения своих знаний по этим предметам. Необходимо создавать такие условия, чтобы обучение переходило в самообучение, воспитание в самовоспитание, а личность - из состояния развития в фазу творческого саморазвития.

СПИСОК ЛИТЕРАТУРЫ

1. Зимняя И.А. Ключевые компетенции - новая парадигма результата образования // Высшее образование сегодня. - 2003. - № 5. - С. 34-42.

2. Каменецкая Н.П. Некоторые аспекты преподавания элементов лингвострановедения в старших классах //

Иностранные языки в школе. - 1997. № 3. - С. 41-43.

3. Верещагин Е.Н., Костомаров В.Г. Лингвострановедение в преподавании русского языка как иностранного. - М.: Рус. язык, 1992. - 234 с.

К ВОПРОСУ О ЛИНГВОКОММУНИКАТИВНОЙ ПОДГОТОВКЕ СОТРУДНИКОВ ПОЛИЦИИ В ВУЗАХ МВД РОССИИ

Фоменко А.А.

курсант 5 курса

Научный руководитель: Новосельцева В.А.,

кандидат филологических наук, доцент

Краснодарский университет МВД России

В современном мире сотрудники полиции при выполнении своих служебных обязанностей очень часто контактируют с разными слоями населения. Именно от профессионализма сотрудников, которые допрашивают свидетелей, потерпевших и подозреваемых, составляют деловую и процессуальную документацию, общаются с участниками ДТП, зависит имидж всей структуры министерства внутренних дел.

Для выполнения повседневных задач сотруднику полиции нужно развивать коммуникативные навыки. В настоящее время сотруднику органов внутренних дел при работе с гражданами важно иметь высокий уровень речевой культуры. Повышение уровня речевой культуры полицейских обеспечивают вузы системы МВД РФ.

В процессе прохождения обучения будущие следователи, оперуполномоченные уголовного розыска, участковые, сотрудники ГИБДД должны развивать свои коммуникативные навыки. Важнейшей задачей педагогического состава вузов системы МВД является повышение речевой культуры молодых сотрудников, обучение курсантов правильно использовать средства современного русского литературного языка при составлении деловой и процессуальной документации, общении

с гражданами независимо от их социального статуса, возраста, образования. Данные навыки должны формироваться у молодых сотрудников на протяжении всего обучения в вузах системы МВД и контролироваться преподавательским составом на всех этапах прохождения службы в данных образовательных учреждениях. Без знания лексических, морфологических, синтаксических, орфоэпических, стилистических, орфографических, пунктуационных норм литературного языка, требований, предъявляемых к текстам служебных и процессуальных документов, сотрудник органов внутренних дел не сможет успешно осуществлять свою профессиональную деятельность. Формирование же лингвокоммуникативной компетенции курсантов позволит им эффективно проходить дальнейшей службу в органах внутренних дел.

Для обеспечения формирования лингвокоммуникативной компетенции курсантов в вузах системы МВД введен курс «Русский язык в деловой документации». Задачей данного курса является расширить объем знаний курсантов о русском языке, нормативной системе, системе функциональных стилей, развитие навыков целесообразного отбора и правильного использования языковых средств в процессе общения, при составлении документации, а также повышение уровня речевой культуры молодых сотрудников органов внутренних дел. В результате изучения курса курсанты должны знать особенности официально-деловой речи, правила составления и оформления документации, общеупотребительную лексику, фразеологию русского языка, юридическую терминологию, орфоэпические нормы, уметь правильно употреблять морфологические единицы, синтаксические конструкции в устной и письменной речи.

Кроме того, курсанты вузов МВД России должны понимать, что в общении с гражданами следует избегать таких видов речевой агрессии, как враждебное замечание, угроза, насмешка, грубое требование, отказ, критика, клевета. Они не могут использовать в устной и письменной речи лексику нецензурную, непристойную, обценную, неприличную, табуированную.

Формирование лингвокоммуникативной компетенции у

курсантов вузов МВД России необходимо в процессе подготовки сотрудников органов внутренних дел. Повышение уровня речевой культуры обучающихся, развитие коммуникативных навыков позволит им оказывать гражданам высококвалифицированную помощь, что, несомненно, повысит доверие граждан сотрудникам полиции и престиж всей правоохранительной системы.

ПОЛИЦИЯ ҚЫЗМЕТКЕРЛЕРІНІҢ КОММУНИКАТИВТІК МӘДЕНИЕТТІ ІЗГІЛЕНДІРУ БАҒЫТЫ ЖЕКЕ-ДАРА ЖӘНЕ КҮРДЕЛІ ӘЛЕУМЕТТІК ЖҮЙЕ РЕТІНДЕ

Халенова Б.Т.

3 курс курсанты

Ғылыми жетекшісі: Ақылбекова А.Б.,

жалпы заң пәндері кафедрасының аға оқытушысы,
полиция подполковнигі

ҚР ПМ Ш. Қабылбаев атындағы Қостанай академиясы

Коммуникативті мәдениетке сөйлеу мәдениеті мен қарым-қатынас мәдениеті жататындықтан коммуникативті қарым-қатынас әрбір құқық қорғау органдары қызметкерлеріне қажет деп есептеймін. Құқық қорғау органдары қызметкерлерінің коммуникативті мәдениеті - бұл мамандандырылған мәдениеттің сыртқы көрінісі құралы, кәсіби және күнделікті әлеуметтік-мәдени тәжірибенің элементтерін біріктіретін адамдардың ұйымдасқан өзара іс-қимылының институционалдық құрылымы болып табылатын кәсіби ортаны саралаудың маңызды компоненті. «Іс-әрекеттің коммуникативті аспектісі – бұл адамдар арасындағы қарым-қатынас процесінде өзара қарым-қатынас жүйесі, олардың бір-бірінен келіп түсетін ақпаратты қабылдауға және қалауға болатын жағдайы» [1]. Сондай-ақ, мәдениет, білім беру алаңында тиімді орнығу үшін, әлеуметтік ортаға тез сіңу үшін, кәсіби іс-әрекетінде өз білімін жетілдіру және өзін дұрыс көрсете алуындағы адамның жүйелік мінездемесі.

Өзара әрекеттесу тиімділігі басқа факторлармен қатар

коммуникативті дағдылар мен дағдылар жиынтығымен, күнделікті заңды кәсіби іс-әрекет актілерінде сөйлесетіндердің риторикалық құзыреттілік деңгейімен қамтамасыз етіледі. Құқықтық кәсіби ортаның ұйымдастырушылық құрылымдарының жоғары динамикасы мен ұтқырлығы бірыңғай стереотипті мінез-құлықтың жалпыға міндетті, әлеуметтік қажетті үлгілерін беру қажеттілігін тудырады. Құқық қорғау органдары қызметкерлерінің коммуникативті құзыреттілік деңгейлерінің саралануы кәсіби өзара әрекеттің стандартты жағдайларында әр түрлі мәдениеттер өкілдерінің мәдениеттіліктің әлеуметтік маңызды проблемасын алдынала анықтайды. Құқық қорғау органдары қызметкерлерінде көпшілдік сияқты сапаның болуы оның жоғары коммуникативтік әлеуетінің көрсеткіші болып табылады. Байланысқа көпшілдік (яғни қарым-қатынастан рахат сезіну мүмкіндігі), қоғамда болуға деген ұмтылыс, эмпатия (яғни жанашырлық, тәжірибе алу қабілеті) және сәйкестендіру (яғни өзгенің ішкі әлемін түсіну қабілеті) сияқты компоненттер кіреді [2]. Құқықтық риториканың субмәдени құбылысы ғылыми және әлеуметтік-практикалық түсінікті қажет етеді, өйткені ол кәсіби ортаның шеңберінен шығып, басқа институционалдық құрылымдарда аксиологиялық мәнге ие болады.

Бұл тақырыптың өзектілігі бірқатар өзара байланысты жағдайларға байланысты: ауызша сөйлеуді ойша игерудің қиял жеңілдігі, жазбаша сөйлеуді нормативтік актілер түрінде қабылдауға басымдық, қылмыстық және стилистикалық үлгілердің жаппай сөйлеу әрекетіне ену сөздік қордың азаюы және оның БАҚ-та қайталануы, «құқықтық риторика» тұжырымдамасын енгізу және оның заңдылығын негіздеу мақсатында құқықтық кәсіби ортада сөйлеудің әлеуметтік-мәдени көріністері мен коммуникативті әрекеттерін теориялық тұрғыдан зерттеудің болмауы. Мәдени және сөйлеу құбылыстарын кең және еркін түсіндіру олардың айырмашылықтарын тегістейді және әр түрлі деңгейдегі лингвистикалық индивидтердің өзара әрекеттесуін қамтамасыз ету мәселелеріне құрылымдық талдауды қиындатады. Сөйлеу әрекетін жүйелі түрде көрсету мүмкіндігінің жоқтығы құқық қорғау органдары қызметкерлерінің сөйлеу бейімделу тетіктерін

олардың өзара әрекеттесуінің стандартты жағдайларына анықтауды талап етеді. «Мәтінді оның тілдік құрылымының сөйлеу мәдениеті теориясындағы қарым-қатынас міндеттеріне сәйкестігі тұрғысынан зерттеу тілді меңгеру мәдениетінің коммуникативтік аспектісі деп аталды» [3]. Белгілі жағдайларда коммуникативті өзара әрекеттесуге дайын болу риторикалық шеберліктің функционалдық жаңашылдығымен және стильдік әртүрлілігімен сипатталатын стандартты емес жағдайларға ауысуын қамтамасыз етпейді. Құқық қорғау органдарының экстремалды жағдайлары құқық қорғау органдары қызметкерлерінің ерте ауызша әлеуметтенуін көздейді. Құқық қорғау органдары қызметкерлерінің жоғары деңгейдегі коммуникативтік дағдыларды және сұхбаттасушымен психологиялық байланыс орнатуды қажет етеді. Әрбір маман, қызмет саласына қарамастан, диалогты қажетті бағытқа бағыттап, тұлғааралық қатынастарды сапалы дамыту үшін, мұндай қажеттілік туындаған кезде қарсыласына әсер ету шеберлігіне ие болуы керек. Осы мәселені шешу үшін және сипатталған бағыттағы өнімді жұмыс үшін сіз байланыс процестерінің заңдылықтарын оқып үйренуіңіз керек. Осы білімге ие болу құқық қорғау органдары қызметкерлерінің коммуникативті құзыреттілік дәрежесін, оның кәсібилігін анықтайды. Коммуникативті заңдылықтарды талқылау кезінде құқық қорғау органдары қызметкерлерінің кәсіби қызметіндегі қарым-қатынас оның әлеуметтік рөлімен анықталатын және қоғаммен, мемлекеттік-құқықтық институттармен, лауазымды тұлғалармен және қарым-қатынаста көрінетін әлеуметтік-құқықтық шеңберде жүретінін түсінген жөн. Коммуникативті мәдениетінің негізі - бұл жеке қасиеттер, құндылық бағдарлар, адамдарға қатысты көріністер, сонымен қатар сөйлеу, мимика, ым-ишара, қимылдар, басқа адамға әсер ету тәсілдерін, өзін-өзі ұстау әдістерін меңгеру сияқты қарым-қатынас техникасы. жұмыс істейтін шығармашылық әл-ауқатын құру, реттеу [4].

Құқық қорғау органдары қызметкерлерінің бір адам қарым-қатынасқа түскенде, ол өзінің рөліне сәйкес әрекет ете бастайды, қажетті функцияларды орындайды және белгілі бір жауапкершілік пен құқықтарды алады. Сонымен бірге, бір жүйеге қатысушылар осындай адамға қатысты коммуникативті

процестер барысында көрінетін рөлдік күтуді қалыптастырады. Дәл осындай жағдай құқық қорғау органдары қызметкерлерінің тұлғааралық қатынастарды құратын маңызды кәсіби байланыстарына да тән. Алайда қарым-қатынасқа қатысушылардың әрқайсысының белгілі бір әлеуметтік рөлді орындау тәсілі, сөйлеу және мінез-құлық әдеттерінің көрінісі және басқа да жеке қасиеттері қатынасқа жеке рең береді.

Құқық қорғау органдары қызметкерлерінің оның әлеуметтік рөлінің шеңберінен шығуы, қазіргі жағдайға сәйкес келмейтін әрекеттер мен функцияларды орындауы диалогтың дамуына кері әсер етеді, өйткені оппоненттердің рөлдік күтуі бұзылады. Бұл адамдар арасындағы қатынастардың нашарлауына, өзара түсінбеушілікке алып келеді және жанжалдың тууына әкеледі. Ол көптеген факторлармен анықталады: лауазымы, еңбек өтілі, тәжірибесі, әріптестер арасындағы беделі, марапаттары мен сыйлықтары және т.б. Адамның әлеуметтік мәртебесі кәсіби маңызды байланыстары бар тұлғааралық қатынастардың дамуына айтарлықтай әсер етеді. Адамның мәртебесіне деген жеккөрінішті қатынас, әдетте, өте жағымсыз реакциямен жүреді, әрі қарайғы диалог көбінесе ашық қақтығысқа айналады. Кәсіби маңызды байланыстармен тұлғааралық қатынастардың дамуын талдай отырып, құқық қорғау органдары қызметкерлерінің мамандығы тәжірибе жинақтай отырып, маманға бірқатар әлеуметтік қатынастарды әкелетінін, олардың бірі үстемдік түрінде көрінетінін айтпай кетуге болмайды. Құқық қорғау органдары қызметкерлерінің қызметінде құқық бұзушыларды талдау дағдылары мен оның әрі қарайғы әрекеттерін болжай білуі өте маңызды. Бұл жанжалды жағдайларды болдырмауға және рөлге негізделген коммуникациядағы әлеуметтік мәртебенің әсерін теңестірмеуге мүмкіндік береді.

Қорытындылай айтсақ, құқық қорғау органдары қызметкерлерінің коммуникативтік мәдениеті- оның кәсіби қызметі мен міндетінде, әлеуметтік-құқықтық іс-әрекетінде жеке дара шығармашылық пен ізгілендіру бағытындағы көрінісі. Атап айтқанда ойлау, бірлескен іс-әрекет, сөйлеу мәдениеті, өзара қарым-қатынас мәдениеті, құқық қорғау органдары қызметкерлерінің коммуникативтік қарым-

катынасының нәтижесі т.б. Коммуникативті мәдениет – қазіргі заман құқық қорғау органдары қызметкерлерінің кәсіби мәдениетінің құрамдас бір бөлігі.

ӘДЕБИЕТТЕР ТІЗІМІ

1. Порубов Н.И. Риторика: учебник. – М., 2001. - С. 43.
2. Шевцова Е.В. Взаимосвязь профессиональной и коммуникативной культуры личности будущего специалиста // Серия «Гуманитарные науки». Сб.науч.трудов. - Вып. №10. - Ставрополь, 2003. - №12. - 165 с.
3. Культура русской речи: учебник для вузов / под ред. проф. Л. К. Граудиной и проф. Е. Н. Ширяева. - М.: Издательская группа НОРМА-ИНФРА М, 1999.
4. Станкин М.И. Психология общения. – М., 1996.

ОБЩЕСТВЕННЫЕ ФОРМИРОВАНИЯ КУРСАНТОВ И СЛУШАТЕЛЕЙ КАК ЭЛЕМЕНТ НАДОБРАЗОВАТЕЛЬНОЙ ДЕЯТЕЛЬНОСТИ: ПРОБЛЕМЫ И ПЕРСПЕКТИВЫ РАЗВИТИЯ

Шуликов К.А.

курсант 5 курс

Научный руководитель: Вашкевич А.В.,

кандидат педагогических наук, доцент кафедры юридической
психологии, полковник полиции

Санкт-Петербургский университет МВД РФ

Общественные формирования курсантов и слушателей в настоящее время представляют собой развивающиеся пространства деятельности, осуществляемой обучающимися той или иной образовательной организации. Данные молодежные объединения являются субъектами государственной молодежной политики РФ, и во многом формируют внешний облик образовательных организаций высшего образования, в которых они функционируют. Вместе с тем, указанные объединения представляют собой актуальный инструмент для самореализации наиболее активных курсантов и слушателей.

Развитие курсантского самоуправления, инициативного творческого подхода к личностному развитию и самоопределению курсантов являются элементами современной повести в сфере молодежной политики в вузах системы МВД России, и регулируются Федеральным законом от 30 декабря 2020 г. №489-ФЗ «О молодежной политике в Российской Федерации». Данный федеральный закон определяет направления общественного развития, в которых необходимо содействие молодежи для эффективного совершенствования определенных сегментов общества. В соответствии с чем образовательные организации наделяются рядом обязательств (ч. 1 ст. 6) [1]: по поддержке инициатив молодежи; содействию общественной деятельности, направленной на поддержку молодежи; содействию участию молодежи в добровольческой (волонтерской) деятельности; содействию международному и межрегиональному сотрудничеству в сфере молодежной политики.

Таким образом, тенденцией современного образования является повышение социальной активности студентов, вовлечение широкого круга обучающихся в вузах в деятельность общественных формирований, молодежных центров и иных некоммерческих организаций, содействующих личностному и профессиональному росту современной молодежи. Курсанты и слушатели «ведомственных» вузов - не исключение, и наравне со студентами являются как субъектами, так и объектами применения данного нормативного акта.

Одной из технологий развития внеучебной образовательной деятельности обучающихся является самоуправление. Самоуправление обучающихся, по мнению различных авторов, представляет собой: ориентацию образовательных организаций на формирование активной позиции студента в собственной жизни; средство повышения конкурентоспособности вуза [2, с. 48-54]; фактора развития лидерских качеств обучающихся [3, с. 48-54].

Ученые, несомненно, правы и формирование активной личностной позиции студента неразрывно связано с участием в различных общественных формированиях, конкурсах, мероприятиях. Но вместе с тем, курсантское самоуправление,

как и студенческое, является лишь одним из видов надобразовательной деятельности. В настоящее время наличествует тенденция увеличения и масштабирования вузовских общественных формирований, создания межвузовских студенческих союзов, однако в отличие от них, аналоги в образовательных организациях МВД России отсутствуют, что, безусловно, снижает эффективное взаимодействие образовательных организаций, находящихся в различных регионах или ведомствах.

Одновременно с этим, многообразие возможностей развития личности формирует существенный плюрализм ее интересов, которые при наличии единомышленников образуют коллективы университетов по определенным видам социально-полезной деятельности. Однако специфика ведомственного образования накладывает на воспитательную работу характерные черты, несвойственные «гражданским» вузам, высокий уровень регламентации форм и методов воспитательной работы; наличие уставных взаимоотношений между субъектами воспитательной работы; упор на формирование подчиненности как основополагающего качества личности (4, с. 201.) необходимость доказывания позитивной стороны тех или иных инновационных форматов мероприятий воспитательного характера; сложность объединения с другими вузами в организации единого комплекса мероприятий; сложность в создании новых методов мотивации обучающихся.

Но вместе с тем, к примеру, членство в Совете курсантов, слушателей и адъюнктов университета формирует дополнительные надпрофессиональные компетенции [5, с. 121]. Поскольку курсанты и слушатели, занимающие руководящие посты в курсантских общественных формированиях, при отсутствии административных рычагов давления могут организовывать и вовлекать в свою деятельность других обучающихся; инициировать взаимодействие с некоммерческими организациями, общественными формированиями других вузов в целях проведения межвузовских форумов и конференций; находить креативные подходы к решению классических задач; осуществлять продвижение и управление аккаунтами образовательной

организации в социальных сетях; обладать первичными навыками фотографа и видеографа и пр.

Таким образом, образ университетов во многом зависит от активности и профессионализма курсантов и слушателей, реализующих различные направления досуговой деятельности обучающихся.

Актуальными средствами расширения субъектной активности студентов (включая курсантов и слушателей) и повышения мотивации участия в общественных формированиях являются различные формы грантовой поддержки федерального агентства по делам молодежи РФ, максимальные суммы которых могут достигать до 1,5 миллиона рублей [6] данные грантовые суммы выделяются в целях реализации проектов студентов для решения отдельных задач государственной молодежной политики.

Но метод проектного подхода не находит достаточной поддержки в ведомственных образовательных организациях. Изучение основ проектного менеджмента, инициирование каналов взаимодействия между федеральным агенством по делам молодежи и вузами системы МВД России, позволит вывести воспитательную работу на новый уровень, создать высокий уровень мотивации среди обучающихся для участия в деятельности общественных объединений, показать курсантам что они действительно могут видоизменять социальную сроду, которая их окружает, придать университетам современный облик, вовлекать курсантов и слушателей в решение задач, стоящих перед обществом сегодня.

В то же время сегодня государство сосредотачивает собственные усилия для формирования активной социальной позиции молодого поколения (ст. 9) [7]. Но вместе с тем, учитывая определенный уровень закрытости образовательных организаций системы МВД России, инновационные технологии взаимодействия с обучающимися не находят должного отражения в деятельности образовательных организаций. Таким образом, целесообразно рассмотреть такие возможности, как: повышение уровня взаимодействия между МВД России и федеральным агенством по делам молодежи РФ, развитие межвузовской кооперации, а также взаимодействие с

некоммерческими организациями в целях методического сопровождения и поддержки развития новых технологий и методов воспитательной работы в вузах.

СПИСОК ЛИТЕРАТУРЫ

1. О молодежной политике в Российской Федерации: Федеральный закон от 30 декабря 2020 г. №489-ФЗ // СПС «Консультант Плюс» (Дата обращения: 10.03.2021 г.).

2. Шарьпин А.В. Педагогические условия развития студенческого самоуправления в вузе // Вестник ТГПУ. - 2009. - №11. - С. 48-54.

3. Шафеева Н.Д. Студенческое самоуправление в воспитательном пространстве вуза // Вектор науки Тольяттинского государственного университета. - 2011. - №11. - С. 48-54.

4. Сошникова И.А., Сарсенова А.А. Организационно-педагогические условия самоуправления обучающихся в образовательных организациях МВД России // Вестник Санкт-Петербургского университета МВД России. – 2019. - №1. -С. 201.

5. Сырямкина Е.Г., Румянцева Т.Б., Ливенцова Е.Ю. Практика развития надпрофессиональных компетенций студентов в современном университете // Образование и наука. - 2016. - №7. - С. 121.

6. Официальный сайт агентства по делам молодежи РФ // <https://myrosmol.ru/measures/view/41679> (Дата обращения: 15.03.2021 г.)

7. О Концепции долгосрочного социально-экономического развития Российской Федерации на период до 2020 года: Распоряжение Правительства РФ от 17.11.2008 N 1662-р (ред. от 28.09.2018) // СПС «Консультант Плюс».

МАЗМҰНЫ = СОДЕРЖАНИЕ

1 СЕКЦИЯ.

ҚАЗАҚСТАН РЕСПУБЛИКАСЫ ПО ДАМУ ЭВОЛЮЦИЯСЫ: ҰЙЫМДЫҚ-ҚҰҚЫҚТЫҚ АСПЕКТІЛЕРІ

СЕКЦИЯ 1.

ЭВОЛЮЦИЯ РАЗВИТИЯ ОВД РЕСПУБЛИКИ КАЗАХСТАН: ОРГАНИЗАЦИОННО-ПРАВОВЫЕ АСПЕКТЫ

Астафьев И.А. Исторические аспекты становления российской полиции с царских времен	4
Пряженникова К.С. Содействие граждан оперативно- розыскным органам.....	7
Саткенов Р.Т. Разработка образца зарядного устройства от альтернативных источников питания в полевых условиях ..	10
Цуканов В.Н. Использование физических упражнений при несении внутренней службы для повышения работоспособности военнослужащих	21

2 СЕКЦИЯ.

ҚЫЛЫМЫСТЫҚ ҚҰҚЫҚ БҰЗУШЫЛЫҚТЫҢ АЛДЫН АЛУ. ҚОҒАМДЫҚ ТӘРТІПТІ ҚАМТАМАСЫЗ ЕТУДЕГІ ҚОҒАМНЫҢ РОЛІ

СЕКЦИЯ 2.

ПРОФИЛАКТИКА УГОЛОВНЫХ ПРАВОНАРУШЕНИЙ. РОЛЬ ОБЩЕСТВЕННОСТИ В ОБЕСПЕЧЕНИИ ОБЩЕСТВЕННОГО ПОРЯДКА

Абдурахмонов Р.Р. Некоторые проблемы оперативно- розыскной деятельности органов внутренних дел Республики Таджикистан по борьбе с преступлениями против информационной безопасности	28
Александрова А.С. Актуальные проблемы противодействия занятию проституцией в современном мире ..	31
Агжанова С.Н. Развитие теоретических идей в вопросах гуманного отношения к лицам, совершившим преступления, а также обеспечения их возвращения обратно в общество.....	35

Алпысбаева Ж.Ж. Еріктілер мен қоғамдық тәртіпті қамтамасыз етуге қатысатын азаматтардың құқық қорғау қызметі саласындағы рөлі.....	39
Афанасьева А.С. «Полиция в шаговой доступности» как принцип деятельности участкового инспектора полиции	44
Бакыткадырулы К. Предупреждение и профилактика бытового насилия органами внутренних дел	48
Бирликова А.С. Байқоңыр ғарыш айлағының қоршаған ортаға зияны	52
Бияхметов Р.Б. Уголовно-правовая характеристика обстоятельств, смягчающих наказание по законодательству Республики Казахстан (проблемные аспекты).....	55
Волкова Е.С. Участие защитника при проверке сообщения о преступлении, его полномочия.....	59
Вьюшкина В.О. Балық ресурстарын заңсыз алу қылмыстық құқық бұзушылықтарын ашу мен тергеудің тактикалық ерекшеліктері	63
Георгиева П.А. Профилактика преступности как одна из форм деятельности полиции.....	66
Жакыпова А.А. Развитие механизмов защиты женщин от семейного насилия	70
Жалелова Г.М. Халықаралық терроризм – әлемдік дерт	73
Жұмабай А. Ішкі істер органдарының қазіргі заманғы қажеттіліктерін қамтамасыз ету үшін болашақ ішкі істер органдары қызметкерлерінің кәсіби дайындығы мәселелері...	78
Ибраева К.М. Следственные ошибки при осмотре места происшествия	83
Имандаулетова Т.Б. Кәмелетке толмағандар арасындағы құқық бұзушылықтардың профилактикасы мен балалардың қадағалаусыз және панасыз қалуының алдын алуда ішкі істер органдарының рөлі.....	86
Кершенова А.З. Особенности проведения одорологической экспертизы	92
Кискаязкова А.Т. Значение гарантий соблюдения прав и свобод человека и гражданина при осуществлении оперативно-розыскной деятельности	99

Кушугулова Е.В. О роли участковых инспекторов полиции МПС ОВД в профилактике правонарушений среди несовершеннолетних.....	103
Медетова М.Д. Қылмыскер тұлғасы. қылмыстық мінез-құлық механизмі.....	111
Никитина Э. Сотрудничество конфиденциальных помощников с оперативными сотрудниками.....	115
Островских А.В. Криминологическая характеристика должностных преступлений.....	119
Пряженникова К. Проблемы терроризма и борьба с ним.....	123
Рахымжан Ә.Т. Қылмыстық құқықтағы терроризм және оның алдын алу шаралары.....	125
Сабыргали Т.Д. Проблемы идентификации огнестрельного оружия с приборами бесшумной стрельбы... ..	128
Сакиева Т.Ғ. Кәметке толмағандар қылмыстылығының алдын алу.....	131
Сауленбекова А. Бас бостандығынан айыру орындарындағы сотталғандардың өз-өзіне тән зақымын келтіруде туындайтын мәселелер.....	134
Селезнёв А.Д. Обеспечение конфиденциальности в ходе проведения негласных следственных действий.....	137
Сержан Х. Қылмыстық сот өндірісінің қисынды мерзімде өту тәртібі.....	143
Султанов А. Нашәқорлыққа және есірткі бизнесіне қарсы күресу жолындағы мәселе.....	147
Тұран Д.А. Қылмыстық-атқару жүйесі мекемелеріндегі тәрбие жұмысы.....	151
Урумбасар Ж.А. Некоторые особенности применения уголовного наказания в виде штрафа в Республике Казахстан.....	156
Халенова Б.Т. Қазақстандағы және ТМД елдеріндегі заманауи қылмыстық іс жүргізу заңнамасын жетілдіру тенденциялары.....	158
Хамитова А.Б. Баллистика.....	162
Шамурова Г. Причины и последствия бытового насилия в отношении женщин и детей.....	165

4 СЕКЦИЯ.
ҚАЗАҚСТАНДА ЖАЗАЛАРДЫ ОРЫНДАУ ЖӘНЕ ШЕТЕЛ
ТӘЖІРИБЕСІ
СЕКЦИЯ 4.
ИСПОЛНЕНИЕ НАКАЗАНИЙ В КАЗАХСТАНЕ
И ЗАРУБЕЖНЫЙ ОПЫТ

Агжанова С.Н. Закономерности, принципы и факторы исправления и ресоциализации осужденных	171
Агжанова С.Н. Методы по ресоциализации несовершеннолетних осужденных	178
Агжанова С.Н. Опыт ресоциализации заключенных в пенитенциарных системах США и Западной Европы	181
Александрова А.С. Развитие института пробации в Российской Федерации	187
Гузенко А.Н. Зарубежный опыт организации питания в учреждениях, исполняющих наказания	190
Дмитриева А.В. К вопросу о повышении эффективности назначения и исполнения наказания в виде исправительных работ в Республике Казахстан	195
Ермеков Е.Р. Сравнительный анализ службы пробации Республики Казахстан и зарубежных стран	201
Ержанова Ж.А. Қазақстан Республикасы мен АҚШ-тағы пробация қызметі	205
Зайцева С.И. Учет особенностей личности в воспитательной работе с осужденными, отбывающими наказания за преступления террористической направленности	209
Кершенова А.А. Проблемы службы пробации в Республике Казахстан	213
Кириченко А.С. Зарубежный опыт исполнения наказания в виде лишения свободы в отношении женщин	217
Семёнова Ю.А. Институт пробации зарубежных стран и исполнение альтернативных видов наказаний	221
Хамитова Д.К. Бас бостандығынан айыру түріндегі жазаның кейбір мәселелері	225

Чернова К.И. Основные аспекты воспитательной работы с осужденными за преступления террористической направленности	228
--------------------------------------------------------------------------------------------------------------------------------	-----

5 СЕКЦИЯ.

БОЛАШАҚ ПО ҚЫЗМЕТКЕРЛЕРІН ДАЯРЛАУ: КУРСАНТ ПЕН ТЫНДАУШЫНЫҢ КӨЗҚАРАСЫ

СЕКЦИЯ 5.

ПОДГОТОВКА БУДУЩИХ СОТРУДНИКОВ ОВД: ВЗГЛЯД КУРСАНТА И СЛУШАТЕЛЯ

Айдосқызы Н. Мемлекеттік органның, жергілікті өзін-өзі басқарудың шешімі, лауазымды адамның немесе мемлекеттік қызметшінің әрекеті (әрекетсіздігі) бойынша мәселелердің құқықтық реттелу аспектілері	232
Базарғалиев Б.С. Болашақ ПО қызметкерлерін даярлау барысында курсанттар мен тындаушылардың көзқарасын дұрыс бағытта қалыптастыру	236
Болат М. Жас талапкер арманына сілтеме	240
Берикова А.Е. Доказательность и убедительность речи будущих сотрудников правоохранительных органов	243
Karamanova N.A. Formation of professional orientation of future police officers of OIA	247
Қасымхан А.Ә. Сыбайлас жемқорлыққа қарсы мәдениетті қалыптастыру сыбайлас жемқорлыққа қарсы іс-қимыл жөніндегі жұмыстың маңызды аспектісі ретінде.....	252
Қошқарова Р.Б. Пандемия кезінде адамның негізгі құқықтары мен бостандықтарын қорғау ерекшеліктері.....	256
Кряжевских К.А., Федосеева К.Э. Правовое сознание студентов-юристов в условиях цифровой трансформации.....	262
Құралбаев Н.Г. Ел ертеңі – болашақ жастардың қолында	265
Құрманғазиев Ж.К. Формирование правосознания у курсантов Военного Института Национальной Гвардии	269
Медет Н.М., Хрущёва Е.Р. Болашақ офицерлердің коммуникативті мәдениетін дамытуда мақал-мәтелдердің көрінісі	277

Нуркасым А.Н. Особенности подготовки будущих сотрудников ОВД Республики Казахстан в высшем учебном заведении Российской Федерации (в период пандемии новой коронавирусной инфекции COVID-19)	281
Өмірзақ Қ.А. Тәуелсіздік – ең басты құндылық	284
Рамазанова А.А. Международное сотрудничество в области подготовки полицейских кадров иностранных государств	287
Саясатов Б. Тіл – ұлттың айнасы	290
Тайтубаева Л.М. Основы воспитательной работы по укреплению служебной дисциплины и законности курсантов и слушателей образовательных организаций органов внутренних дел	294
Тастимир Т. Совершенствование навыков эффективной коммуникации будущих офицеров	298
Темір А.Б. Қазіргі бұқаралық ақпарат құралдарының саяси орны	302
Тутқабаев Е.Н. Повышение результативности обучения иностранному языку	306
Фоменко А.А. К вопросу о лингвокоммуникативной подготовке сотрудников полиции в вузах МВД России	312
Халенова Б.Т. Полиция қызметкерлерінің коммуникативтік мәдениетті ізгілендіру бағыты жеке-дара және күрделі әлеуметтік жүйе ретінде	314
Шуликов К.А. Общественные формирования курсантов и слушателей как элемент надобразовательной деятельности: проблемы и перспективы развития	318

Авторлардың назарына!

Авторлар мақалаларының мазмұнына, фактілердің, цитаталардың, статистикалық деректердің, жалқы есімдердің, географиялық атаулардың және т.б. ақиқаттығына жауапты.

Вниманию авторов!

Авторы несут ответственность за содержание статей, за достоверность фактов, цитат, статистических данных, имен собственных, географических названий и прочих сведений

Ғылыми басылым
Научное издание

ҒЫЛЫМ ЖАСТАР КӨЗІМЕН

Қазақстан Республикасы Тәуелсіздігінің 30 жылдығына және жоғары оқу орнының 50 жылдығына арналған курсанттар мен студенттердің Халықаралық ғылыми-теориялық конференциясы материалдары
2021 жылғы 21 мамыр

НАУКА ГЛАЗАМИ МОЛОДЕЖИ

Материалы Международной научно-теоретической конференции курсантов и студентов, посвященной 30-летию Независимости Республики Казахстан и 50-летию высшего учебного заведения
21 мая 2021 года

SCIENCE THROUGH THE VIEW OF YOUTH

Materials of the International Scientific and Theoretical Conference dedicated to the 30th anniversary of the Independence of the Republic of Kazakhstan and the 50th anniversary of the higher educational institution
May 21, 2021

Редактор: Кайралапова Г.С.
Түзетушісі: Жаимбаева Г.Ж.
Компьютерде беттеген: Жаимбаева Г.Ж.

Басуға 2021 ж. 11.11 қол қойылды. Пішіні 60x84¹/₁₆
Офсеттік басылыс. Көлемі 21 б.т.
Таралымы 30 дана. № 26 тапсырыс

Отпечатано в Типографии «Принт Центр»
г. Костанай, ул. Бородина, 235
Тел./факс: 8 (7142) 55-66-99
e-mail: 87142556699@mail.ru

ISBN 978-601-7931-36-0

